

МІНІСТЕРСТВО ОСВІТИ І НАУКИ УКРАЇНИ
ДЕРЖАВНА УСТАНОВА
«НАУКОВО-МЕТОДИЧНИЙ ЦЕНТР
ВИЩОЇ ТА ФАХОВОЇ ПЕРЕДВИЩОЇ ОСВІТИ»

ДУАЛЬНА ФОРМА ЗДОБУТТЯ ОСВІТИ:
УСПІХИ ТА ПРОБЛЕМИ ДРУГОГО РОКУ ЗАПРОВАДЖЕННЯ
ПЛОТНОГО ПРОЄКТУ У ЗАКЛАДАХ ФАХОВОЇ ПЕРЕДВИЩОЇ
ТА ВИЩОЇ ОСВІТИ УКРАЇНИ

Збірник матеріалів
Міжнародної науково-практичної конференції

18 листопада 2021 року

Київ 2021

УДК 378.147 (082)

*Рекомендовано до друку Науково-методичною радою
Науково-методичного центру ВФПО (протокол від 02.09.2021 № 4).*

Дуальна форма здобуття освіти: успіхи та проблеми другого року запровадження пілотного проєкту у закладах фахової передвищої та вищої освіти України : збірник матеріалів Міжнародної науково-практичної конференції, 18 листопада 2021 р., Науково-методичний центр ВФПО. – Київ, 2021. – 156 с.

**Відповідальні за випуск: А. Б. Чайковська, І. О. Моргун,
Ю. О. Стрішенець** (Державна установа «Науково-методичний центр вищої та фахової передвищої освіти»)

Редактори

Ірина СЕРОВА, Людмила ТАЛЮТА

ISBN 978-617-7283-51-4

За точність і зміст матеріалів, достовірність і розкриття проблеми відповідальність несуть автори публікацій



Міжнародну науково-практичну конференцію «Дуальна форма здобуття освіти: успіхи та проблеми другого року запровадження пілотного проекту у закладах фахової передвищої та вищої освіти України» проведено 18 листопада 2021 р. у Науково-методичному центрі ВФПО відповідно до Плану проведення наукових конференцій з проблем вищої освіти і науки в системі Міністерства освіти і науки України на 2021 рік (лист ІМЗО від 04.09.2020 № 221/10-1748 «Про Перелік наукових конференцій з проблем вищої освіти у 2021 році»).

Збірник містить матеріали учасників конференції і стане в пригоді учасникам пілотного проекту, іншим зацікавленим особам, які опікуються питаннями освіти та зацікавлені у поширенні дуальної форми здобуття освіти в Україні.

Мета конференції: аналіз проблем упровадження підготовки фахівців за дуальною формою в закладах освіти – учасників пілотного проекту; визначення засад, напрямів, завдань, механізмів упровадження підготовки фахівців у закладах вищої та фахової передвищої освіти України за дуальною формою; імплементація Концепції дуальної освіти.

Напрями роботи конференції

Аналіз проблем, що виникли під час упровадження підготовки фахівців за дуальною формою в закладах освіти та роботодавців – учасників пілотного проекту.

Нормативно-правове забезпечення впровадження дуальної форми здобуття освіти.

Яким бути навчально-методичному забезпеченню дуальної форми здобуття освіти. Проблеми організації практичної частини дуальних навчальних програм.

Позиція роботодавців щодо впровадження дуальної форми здобуття освіти.

Досвід упровадження дуальної форми здобуття освіти в українських закладах освіти.

Викладач та наставник у системі підготовки фахівців за дуальною формою. Міжнародний досвід підготовки фахівців за дуальною формою. Рекомендації зарубіжних партнерів.

УДК 378.147 (045)

Т. Д. ІЩЕНКО, канд. пед. наук, проф., директор;

А. Б. ЧАЙКОВСЬКА, завідувач науково-методичного кабінету,
спеціаліст вищої категорії

Державна установа «Науково-методичний центр вищої та фахової
передвищої освіти»

ПРО РЕЗУЛЬТАТИ ДРУГОГО РОКУ ЗАПРОВАДЖЕННЯ ПЛОТНОГО ПРОЄКТУ У ЗАКЛАДАХ ВИЩОЇ ТА ФАХОВОЇ ПЕРЕДВИЩОЇ ОСВІТИ УКРАЇНИ

Закінчився другий рік пілотного проекту з запровадження дуальної форми здобуття освіти, розпочатого у 2019 році у закладах фахової передвищої та вищої освіти. Незважаючи на карантинні обмеження у зв'язку із пандемією, можна зазначити, що дуальна форма здобуття освіти набуває поширення та сприяє налагодженню взаємовідносин між закладами освіти, роботодавцями та здобувачами освіти. У вересні поточного року Міністерство освіти і науки України внесло зміни до Наказу МОН від 15.10.2019 № 1296 та розширило перелік учасників експерименту.

Заклади освіти	Кількість закладів освіти у наказі МОН від 15.10.2019 № 1296	Кількість закладів освіти у наказі МОН від 15.09.2021 № 991
Заклади вищої освіти	27	49
Заклади фахової передвищої освіти	17	30
Всього	44	79

До підготовки здобувачів залучено майже 300 підприємств-партнерів. Загалом протягом 2020/2021 н. р. за дуальною формою здобуття освіти навчалось 625 осіб (2019/2020 н. р. – 504 особи). У поточному навчальному році 165 здобувачів вищої освіти (96 – на магістратурі, 69 – на бакалавраті) та 53 здобувачі фахової передвищої освіти, які перейшли на навчання за дуальною формою, мали робітничу професію.

Серед основних причин запровадження ДФЗО для закладів освіти залишаються підвищення якості підготовки фахівців відповідно до вимог ринку праці, набуття здобувачами затребуваних компетенцій, поєднання теоретичних знань з практичними навичками; для роботодавців – потреба у кваліфікованих кадрах; здобувачі обирають дуальну освіту через бажання працювати на конкретному підприємстві, мати конкурентні переваги перед одногрупниками щодо можливості працевлаштування або мати фінансову самостійність.

Основним джерелом інформації про можливість навчатися дуально є заклад освіти (викладачі закладу освіти, здобувачі, які вже навчалися за цією формою). Лише кілька закладів освіти мають окремі сторінки на сайтах та в соціальних мережах із вичерпною інформацією про цю форму навчання. Ці заклади мають достатню кількість здобувачів, які навчаються за дуальною формою.

Здобувачів, які мають відповідний досвід, стають джерелом інформації про особливості навчання за дуальною формою як для інших здобувачів, так і для представників бізнесу, зокрема малого.

Переважає більшість роботодавців (91 %) вбачає у ДФЗО майбутнє, водночас вважаючи її сучасною та прогресивною формою здобуття освіти, особливо в контексті набуття практичних навичок.

Найкраще запровадження дуальної освіти відбувається в тих галузях та регіонах, де відчувається нестача кваліфікованих кадрів. Тому такі підприємства і беруться за підготовку здобувачів за дуальною формою. Аналізуючи звіти, можна дійти висновку, що це підприємства важкої промисловості, електроенергетики, аграрні компанії. Значна частина здобувачів-«дуальщиків» навчається в ІТ-сфері.

Серед основних причин, що спонукали роботодавців до співпраці в рамках дуальної освіти, є: дефіцит кваліфікованих фахівців на регіональному ринку праці; старіння кадрів на підприємстві та бажання створити кадровий резерв; скорочення періоду адаптації випускників до професійної діяльності. Крім того, можливість впливу на зміст підготовки фахівців, а в подальшому вони хотіли б мати можливість впливати не лише на варіативну складову, а й брати участь у формуванні обов'язкової складової. Є й інша думка роботодавців: «все, чого потрібно знати, ми навчимо». Але всі впевнені в тому, що здобувачі які переходять на навчання за дуальною формою, повинні мати достатній рівень фахових теоретичних фундаментальних знань.

За словами очільника Федерації роботодавців України Дмитра Олійника: «Через неї (дуальну освіту) пришвидшується процес адаптації теоретичних знань, які вкрай необхідні молодій людині. Вона звикає до роботи в колективі, до робочого місця взагалі. Система дуальної освіти наближає всіх до розуміння, якої кваліфікації, яких знань потребує конкретно цей роботодавець від працівника. Під ці потреби підтягується (хоча і не одразу) навчальна програма. А як результат шлях студента до майбутньої професії, час реальної підготовки фахівця скорочується. Ми впевнені, що це дасть ефект. Більшість з них лишатимуться на робочих місцях, на які привела дуальна освіта. У нас у цьому немає сумнівів».

Дуальна форма здобуття освіти в університетах і коледжах здебільшого розпочинається з 3–4-го курсів або на магістратурі. Роботодавці приділяють увагу не лише наявності у закладі освіти відповідних спеціальностей та освітніх програм, але й рівню підготовки здобувачів.

Процес відбору здобувачів на навчання за дуальною формою дуже різниться: співбесіда за участі представників від підприємства у закладі освіти, співбесіда та/чи тестування на підприємстві. Якщо минулого року роботодавці брали за рекомендацією закладів освіти всіх охочих на навчання за дуальною формою, то наразі звертають увагу на майбутніх здобувачів у процесі проходження ними виробничої практики та під час участі роботодавців у захисті курсових робіт студентами.

Що стосується критеріїв відбору підприємств-партнерів, то заклади освіти прописують їх у двосторонніх договорах або меморандумах. Основним критерієм є наявність матеріально-технічної бази для забезпечення практичного навчання на робочих місцях за відповідною освітньою програмою, а також відповідність напряму діяльності підприємства фаху здобувачів та наявність соціально-побутових умов.

Найбільше здобувачів опановували на підприємствах такі професії: електрик, інженер, інженер-технолог, слюсар з ремонту рухомого складу, агроном тощо. Порівняно із першим роком пілотного проекту із рейтингу зникли гуманітарні спеціальності. Однак з'явилися нові: геодезист, розробник програмного забезпечення, ветеринарний лікар, слюсар з ремонту трубопроводів.

Якість підготовки майбутніх фахівців залежить від рівня підготовки викладачів, наявності у них виробничого досвіду, знання сучасного виробництва певної галузі тощо. Співробітництво в межах дуальної освіти надає можливості для стажування педагогічних та науково-педагогічних працівників. Більшість опитаних роботодавців зазначає, що такою можливістю користується незначна кількість представників закладів освіти, з яких дехто вважає таке стажування неактуальним. Окремі заклади освіти говорять про небажання окремих викладачів опановувати інновації та використати цю можливість для підвищення власного фахового рівня.

Аналізуючи звіти закладів освіти, результати опитування роботодавців та здобувачів освіти, основними труднощами цього року відзначають: пандемію COVID-19 і пов'язані з нею карантинні обмеження та запровадження дистанційного / змішаного навчання. Зокрема, складнощі у відвідуванні підприємств через карантин і неможливість у частини здобувачів вийти в Zoom та відсутність стабільного інтернету у сільській місцевості; ігнорування роботодавцями важливості інформування закладів освіти про наявні місця для навчання та визначення критеріїв до відбору здобувачів; невелика кількість запропонованих роботодавцями місць для навчання здобувачів; відсутність можливостей у деяких роботодавців повністю забезпечити виконання навчального плану; бюрократичні труднощі з погодженням договорів про дуальну освіту з роботодавцями; відсутність уніфікованого підходу щодо розподілу кредитів на навчання на виробництві та закладі освіти за різними освітніми програмами та курсами; розробку

спільно з роботодавцями навчальних планів; відсутність висококваліфікованих наставників та належної уваги до здобувача тощо.

Серед позитивних наслідків карантинних обмежень було зазначено: збільшення гнучкості графіка та полегшення виконання індивідуального навчального плану завдяки впровадженню дистанційного / змішаного навчання. Хоча постає інше питання – його ефективність та якість.

Загалом впровадження дуальної форми здобуття освіти сприяло поживленню діалогу закладів освіти й роботодавців, створює кращі умови для встановлення паритетних відносин, пошуку компромісів, напрацювання власного досвіду і національної філософії дуальної освіти та принципів співпраці сторін.

Заклади освіти поступово стають більш відкритими до поглибленої співпраці із роботодавцями та готовими до додаткового навантаження, пов'язаного із організацією дуального навчання, про що свідчить розширення переліку закладів освіти та роботодавців, що виявили бажання бути включеними до Наказу № 1296.

Переважає більшість роботодавців вбачає у підготовці фахівців за дуальною формою здобуття освіти майбутнє, оцінюючи її як сучасну та прогресивну.

Дві третини здобувачів освіти, які навчалися за цією формою, порадили б її іншим здобувачам, що свідчить про привабливість такої форми здобуття освіти.

Список бібліографічних посилань

1. Давліканова О. Б., Іщенко Т. Д., Чайковська А. Б. Аналітичний звіт за результатами першого року проведення експерименту із запровадження пілотного проекту у закладах фахової передвищої та вищої освіти з підготовки фахівців за дуальною формою здобуття освіти відповідно до наказу МОН від 15.10.2019 № 1296 «Щодо запровадження пілотного проекту у закладах фахової передвищої та вищої освіти з підготовки фахівців за дуальною формою здобуття освіти». Київ : Представництво Фонду ім. Фрідріха Еберта в Україні, 2020. 96 с. URL : <https://mon.gov.ua/storage/app/media/rizne/2020/09/28/zvitz20192020nrshchodorealizatsiyidualnohonavchannya.pdf>

2. Аналітичний звіт «Думки роботодавців про дуальну освіту» за результатами дослідження обізнаності роботодавців про дуальну форму здобуття освіти та досвіду участі у пілотному проекті із її запровадження на рівні фахової передвищої та вищої освіти України» / О. В. Бучинська, О. Б. Давліканова, І. В. Лилик, А. Б. Чайковська. Київ : Представництво Фонду ім. Фрідріха Еберта в Україні, 2020. 100 с. URL : https://mon.gov.ua/storage/app/media/rizne/2020/11/10/Dualna_2_2%20edit%206-11.pdf

3. Аналітичний звіт «Думки здобувачів про дуальну освіту» за результатами дослідження обізнаності здобувачів про дуальну форму здобуття освіти та досвіду учасників пілотного проекту із її запровадження на рівні фахової передвищої та вищої освіти України» / О. В. Бучинська, О. Б. Давліканова, І. В. Лилик, О. І. Яшкіна ; за заг. ред. О. Б. Давліканової. Київ : Представництво Фонду ім. Фрідріха Еберта в Україні, 2020. 110 с. URL : <http://library.fes.de/pdf-files/bueros/ukraine/17747.pdf>

УДК 378.147 (045)

О. МАРЦЕНЮК, канд. пед. наук, доц., спеціаліст вищої категорії, викладач-методист;

Т. РУДА, методист, спеціаліст вищої категорії
КЗВО «Вінницький гуманітарно-педагогічний коледж»

ДУАЛЬНА ПЕДАГОГІЧНА ОСВІТА

Аналіз останніх досліджень і публікацій свідчить про реальний інтерес до запровадження дуальної форми здобуття освіти лише в закладах професійної освіти і абсолютно немає аналізу стану цієї проблеми у вищій освіті, зокрема педагогічній. Термін «дуальна освіта» було запроваджено у педагогічну термінологію, однак, для підготовки майбутніх педагогів він не був активований. Досліджуючи факт престижності професії вчителя в Україні, натрапляєш на численну статистику про її низький рейтинг у нашій країні. Водночас професію вчителя найбільше поважають в таких країнах, як Китай, Сінгапур, Нова Зеландія, Південна Корея та Туреччина. Чому так сталося, що професія, яка так сильно впливає на майбутнє всієї країни, згідно з опитуванням кадрових агенцій України, посідає четверте місце, щоправда у списку найменш престижних професій. Коли абітурієнт свідомо вибирає педагогічний виш (не тому що не вступив до престижного вишу, а тому що дійсно це його мрія стати вчителем), він вже знає і про невисоку заробітну плату, і про цілодобову зайнятість та велику відповідальність, яку він часто виконуватиме лише на засадах волонтерства та ентузіазму. Студент педагогічного вишу, який керується висловом, що «професія вчителя дається від Бога, а всі інші – від учителя», пишається своїм вибором, оскільки переконаний, що учителем не стають, а народжуються. Однак, провчившись перший-другий рік у педагогічному закладі, студенти бачать, що перевантажені теоретичним матеріалом, а ґрунтовної практичної підготовки бракує. Зовсім інша ситуація в педагогічних коледжах України. На жаль, Закон України «Про вищу освіту» поставив у нерівні умови здобуття педагогічної освіти в університетах і коледжах України: у перехідних положеннях цього закону визначено неухильну необхідність для коледжів

щодо доведення свого статусу перебування у вищій освіті. З цього приводу можна багато дискутувати, однак, під час добору кадрів на посаду вчителя загальноосвітньої школи або вихователя закладу дошкільної освіти перевага об'єктивно надається випускникам педагогічних коледжів через високій рівень організації практичної підготовки та міцні зв'язки із закладами освіти. Вінницький гуманітарно-педагогічний коледж – єдиний коледж в Україні, який провадить підготовку бакалаврів з германської філології. Формування особистості майбутнього вчителя іноземних мов неможливо уявити без практичної підготовки. Студенти відділення іноземних мов філологічного факультету опановують майбутню спеціальність як в спеціалізованих кабінетах та мультимедійних класах, так і в шкільних аудиторіях, викладаючи англійську мову та зарубіжну літературу учням початкової та базової середньої школи. За підтримки British Council та Гете-інституту студенти беруть участь у мовних семінарах, міжнародних літніх мовних таборах Болгарії, Польщі тощо.

Студенти відділення іноземних мов проходять низку практик, що мають різну спрямованість і характеристику:

- практика з позашкільної та позакласної виховної роботи, протягом якої студенти спостерігають за різними видами виховної роботи з учнями 1–9 класів і під керівництвом методистів планують, організують і проводять виховні заходи впродовж одного навчального семестру;

- практика спостереження уроків англійської мови, протягом якої студенти записують свої спостереження за відповідними схемами та програмами, обговорюють результати спостереження в мікрогрупах під керівництвом методиста, виконують мікродослідження під час цього виду практики і захищають результати дослідження під час захисту практики. Усього студент спостерігає 50–60 уроків;

- табірний збір з підготовки для роботи з дітьми влітку. Студенти під керівництвом досвідчених методистів готують програми проходження практики в літніх таборах різного типу, відтворюють стандартні освітні та ігрові технології, закріплюють методики виховної роботи;

- практика в літніх дитячих таборах та мовних таборах, під час роботи яких студенти працюють вожатими в літніх таборах з дітьми різного віку, реалізують навчально-виховні програми літніх таборів та мають можливість спілкуватися та допомагати у спілкуванні школярам з носіями англійської та німецької мов;

- пробні уроки та заняття з англійської мови, що їх проводять студенти в 1–9 класах за навчальними програмами відповідного класу, складають розгорнуті плани конспекти занять, проходять попередню консультацію у вчителя ЗОШ, методиста, який безпосередньо керує цим видом практики, під контролем вчителя і методиста проводить уроки, спостерігає уроки своїх однокласників, обговорює результати проведених уроків і тих, чий

спостерігав, корегує свою практичну діяльність. Впродовж двох семестрів студент має підготувати і провести 10 уроків;

- практика з науково-педагогічних досліджень, у ході якої студенти, проводячи уроки з англійської і німецької мов, мають можливість ознайомитися з новаторським досвідом вчителів шкіл, проаналізувати його і оформити свої спостереження у вигляді науково-педагогічного дослідження;

- переддипломна педагогічна практика передбачає проходження практики з відривом від освітнього процесу в коледжі і має низку завдань та особливу програму, яку студент виконує протягом такої практики. Загальна кількість годин, передбачена навчальним планом на практичну підготовку за цим напрямом, – 30 кредитів.

За результатами проходження різних видів практик в коледжі організовують круглі столи, семінари, конференції за участю провідних фахівців міста, директорів шкіл та вчителів-новаторів, завідувачів методичних кабінетів, педагогів науковців, де обговорюють та вирішують проблеми, пов'язані з методикою викладання іноземних мов у сучасній школі, робота з обдарованою молоддю, з учнями, які відчують труднощі в навчанні, педагогічний менеджмент. Однією з вимог до підготовки бакалаврів є організація та впровадження науково-дослідної роботи студентів. Умовно цей процес можна поділити на певні етапи, зокрема 1–2 курс – формування початкових навичок НДР, 2–3 курси – вдосконалення навичок під час практики, проведення констатуючого експерименту, затвердження тем дипломних робіт та аналіз наукової літератури за темами, 3-й курс – написання курсової роботи з германської філології, поглиблення та удосконалення і доопрацювання частин дипломної роботи, їх публічний захист. Упродовж усього періоду підготовки бакалавра студент бере не лише пасивну, а й активну участь у різноманітних круглих столах, семінарах, конференціях вишівського та міжвишівського рівнів. Результати науково-дослідної роботи студент апробує у формі тез та наукових статей у збірниках різного рівня. Отже, написання дипломної роботи – це кінцевий етап усієї науково-дослідної роботи студента упродовж усіх років навчання.

Викладачі іноземного відділення стали ініціаторами проведення психолого-педагогічних лабораторій та воркшопів, які дозволили більш ефективно поєднати практичну та науково-дослідну підготовку студентів. Традиційним стало проведення у відділенні круглого столу з проблем практичної підготовки студентів із залученням до роботи вчителів шкіл міста Вінниця та фахівців методичного кабінету Вінницької академії неперервної освіти (колишнього Вінницького обласного інституту післядипломної освіти педагогічних працівників). Як результат роботи наукових шкіл, лабораторій та круглих столів стала широка апробація результатів досліджень студентів та викладачів у формі наукових статей у Віснику науково-методичних досліджень. Вісник є ліцензованим фаховим виданням коледжу, занесеним до

єдиного реєстру друкованих засобів масової інформації і який започаткував свої традиції, сформував свій стиль та став позавербальним способом спілкування членів педагогічної спільноти, надаючи можливість обміну досвідом та поширенню інноватики в освіті, створюючи імідж коледжу як осередку науково-методичної думки.

У 2015–2019 рр. Вінницький гуманітарно-педагогічний коледж був активним учасником Всеукраїнського науково-методичного експерименту «Шкільний учитель нового покоління», в якому брали участь 15 закладів вищої освіти, серед яких було 4 педагогічних коледжі.

Метою цього експерименту було запровадження нової моделі методичної підготовки майбутніх вчителів англійської мови за інноваційною типовою програмою та державна атестація не знань, умінь і навичок, а рівня компетентностей з методики викладання англійської мови.

Здобутками учасника експерименту Вінницького гуманітарно-педагогічного коледжу стали збільшення обсягу навчальних годин на підготовку студентів з методики викладання англійської мови відповідно до загальноєвропейських рекомендацій з мовної освіти, запровадження спецкурсів з методики викладання англійської мови сертифікованими Департаментом оцінювання Кембриджського університету викладачами, запроваджено систему оцінювання професійно-методичної компетентності бакалаврів коледжу Європейській портфель студента – майбутнього вчителя англійської мови». Однак, слід зазначити, що запровадження дуальної форми здобуття педагогічної освіти створило б кращі можливості для більш глибокої практичної підготовки майбутніх вчителів, оскільки, як показує досвід Вінницького гуманітарно-педагогічного коледжу, наявні передумови та шляхи впровадження дуальної педагогічної освіти.

УДК 378.147 (045)

Т. Ю. ЧЕТВЕРТАК, канд. пед. наук, викладач хімічних дисциплін

Медичний фаховий коледж Запорізького державного медичного

університету, Запоріжжя

shafranskaja@ukr.net

ТРИСТОРОННІ ВІДНОСИНИ ОСНОВНИХ УЧАСНИКІВ ДУАЛЬНОЇ ФОРМИ НАВЧАННЯ МАЙБУТНІХ ФАРМАЦЕВТІВ

Вступ. Стан фармацевтичної освіти в Україні, тенденції впровадження дуальної освіти у світі, недостатність освітлення державного управління процесом упровадження дуального навчання в професійну підготовку майбутніх фармацевтів у закладах освіти країни диктують актуальність публікації.

Погоджуємося з дослідницею О. І. Коркуною, що «для того щоб зробити економіку країни конкурентоспроможною, необхідно мати достатню кількість висококваліфікованих фахівців, які мають відповідну професійну придатність. Тому необхідно реформувати систему освіти в частині методологій, створення навчальних програм нового покоління, проектування змісту професійної та вищої освіти на основі комплексного підходу та системи дуальної форми навчання. Оскільки цей процес підтримується на найвищому рівні в державі, то його потрібно прискорити і запровадити в якомога більшій кількості навчальних закладів» [3, с. 94].

Мета дослідження. Дослідити процес впровадження дуальної форми навчання в освіту майбутніх фармацевтів.

Отримані результати. Аналіз науково-педагогічної літератури показав доцільність впровадження елементів дуальної форми навчання. Отже, на думку вченої Н. В. Глебової, «основне завдання упровадження елементів дуальної форми навчання – усунути основні недоліки традиційних форм і методів навчання майбутніх кваліфікованих робітників, подолати розрив між теорією і практикою, освітою й виробництвом, та підвищити якість підготовки кваліфікованих кадрів із урахуванням вимог роботодавців у рамках нових організаційно-відмінних форм навчання. Можливо виділити позитивні показники дуальної освіти: організація співпраці політиків, бізнесу, соціальних партнерів; розробка законодавчого підґрунтя для визнання національних стандартів якості професійної освіти; навчання здобувачів під час трудової діяльності; залучення кваліфікованого персоналу з виробництва до педагогічної діяльності (інструктори, викладачі); здійснення інституційних досліджень і консультування (моніторинг якості надання освітніх послуг у сфері професійної освіти, оновлення освітніх стандартів); врахування конкретних запитів підприємств до змісту та якості професійної освіти» [2, с. 210].

Враховуючи всі зазначені переваги дуальної форми навчання, розкриваємо зміст основних засад формування моделей дуальної форми навчання, а саме: основними засадами формування типових моделей дуальної форми здобуття освіти, як засвідчує дослідник М. А. Ажава, визначено такі: «заклад освіти спільно з роботодавцем приймає рішення про впровадження дуальної форми здобуття освіти, здійснює моніторинг потенціалу ринку праці, визначає перелік спеціальностей (професій), для яких розроблятимуться освітні програми дуальної форми здобуття освіти, затверджує їх перелік, приймає відповідні внутрішні документи, призначає осіб (підрозділ), що відповідатимуть за впровадження дуальної форми здобуття освіти; заклад освіти або роботодавець ініціює та реалізує переговорний процес і укладає відповідні договори. Заклад освіти та роботодавець обговорюють освітню програму (програми) за спеціальністю (професією) на предмет відповідності професійним стандартам та вимогам до

компетентностей майбутніх фахівців. Після початку навчання за такою освітньою програмою заклад освіти забезпечує неперервну комунікацію між усіма сторонами для усунення можливих недоліків в організації навчання та розв'язання поточних проблем, що можуть виникати. Для цього проводяться періодичні зустрічі з усіма сторонами та забезпечується зворотній зв'язок через відповідальну особу від кожної сторони або здобувача освіти, за результатами яких вживаються заходи для забезпечення відповідності між теоретичною та практичною частинами програми та якістю навчання на підприємстві, в установі чи організації, з якими заклад освіти уклав договори; дуальну форму здобуття освіти можуть обирати здобувачі освіти, які навчаються за денною формою або іншими формами здобуття освіти та виявили особисте бажання, а також пройшли відбір у роботодавців. Здобувач освіти укладає тристоронній договір із закладом освіти та роботодавцем щодо навчання за дуальною формою здобуття освіти і має виконувати свої зобов'язання в рамках договору; години між теоретичною та практичною складовою частинами розподіляються по-різному залежно від особливостей навчання за спеціальністю (професією); оцінка компетентностей здобувачів освіти проводиться представниками закладу освіти та роботодавців. Після закінчення навчання за відповідною спеціальністю (професією) за дуальною формою здобуття освіти її здобувачеві може бути присвоєно професійну повну або часткову кваліфікацію у відповідному кваліфікаційному центрі, на підприємстві чи в установі, фаховою асоціацією» [1, с. 17].

Отже, тристоронні відносини основних учасників дуальної форми навчання майбутніх фармацевтів починаються з моніторингу фармацевтичного ринку, розроблення відповідної освітньої програми дуальної форми навчання, затвердження в фахових коледжах внутрішніх документів, укладання відповідних договорів про організацію дуального навчання між роботодавцем та коледжем з подальшим обговорення змістовної частини. Тристоронні зустрічі здобувачів освіти, роботодавців та викладацького складу коледжу потрібні для регуляції організації навчання, з подальшим укладанням відповідного договору.

Висновки

Впровадження дуальної форми навчання в освіту майбутніх фармацевтів дає змогу організувати постійну співпрацю працівників аптеки, викладачів та здобувачів; розробити законодавче підґрунтя для визнання національних стандартів якості професійної фармацевтичної освіти; навчання здобувачів під час трудової діяльності в аптеці; залучення провідних провізорів аптеки до педагогічної діяльності (як наставників-викладачів); здійснення фармацевтичної опіки та консультування в умовах реального життя; врахування конкретних запитів сучасних аптекних установ до змісту та якості професійної фармацевтичної освіти.

Список бібліографічних посилань

1. Ажажа М. А. Управління процесом упровадження дуальної освіти в професійну підготовку майбутніх фахівців // Університет митної справи та фінансів. 2019. № 1. С. 14–24.

2. Глебова Н. В. Впровадження дуальної форми навчання в організацію навчально-виробничого процесу // Професійний менеджмент у сучасних умовах розвитку ринку : матеріали VIII наук.-практ. конф. з міжнар. участю (м. Харків, 1 листоп. 2019 р.). Харків, 2019. С. 209–213.

3. Коркуна О. І. Сучасні процеси розвитку дуальної освіти: запорука стабільності кадрового потенціалу // Соціально-економічні проблеми сучасного періоду України. 2018. Вип. 4. С. 90–94.

УДК 378.147 (045)

В. КРАСНЮК, директор коледжу;

bt-pdaa@ukr.net

О. ТИМОЩУК, викладач технічних дисциплін

ksynuk15@ukr.net

Відокремлений структурний підрозділ «Березоворудський фаховий коледж Полтавського державного аграрного університету»

АНАЛІЗ ВПРОВАДЖЕННЯ ДУАЛЬНОЇ ФОРМИ ЗДОБУТТЯ ОСВІТИ У ВІДОКРЕМЛЕНОМУ СТРУКТУРНОМУ ПІДРОЗДІЛІ «БЕРЕЗОВОРУДСЬКИЙ ФАХОВИЙ КОЛЕДЖ ПОЛТАВСЬКОГО ДЕРЖАВНОГО АГРАРНОГО УНІВЕРСИТЕТУ»

Дуальне навчання, про яке останнім часом говорять в нашій країні, не є інноваційним продуктом сьогодення, його давно використовують в системі підготовки кадрів для своїх підприємств багато європейських країн. Широко відомий приклад Німеччини.

Великою проблемою фахової передвищої освіти нині є розрив між теорією, яку студенти отримують в закладі освіти, і практичними навичками, яких чекають від них роботодавці та ринок праці. Подібних недоліків в підготовці майбутніх фахівців позбавлена дуальна форма здобуття освіти, яка поєднує в освітньому процесі теоретичну і практичну підготовку. Перевагою дуального навчання є забезпечення високого відсотка працевлаштування випускників, оскільки вони повністю відповідають вимогам роботодавця. Навчання максимально наближене до вимог виробництва.

Мета реалізації проєкту – удосконалення моделі підготовки робочих кадрів з урахуванням реальних потреб економіки в кваліфікаційних кадрах для підвищення інвестиційної привабливості регіонів.

Для розвитку системи освіти за дуальною формою здобуття необхідно вирішити такі завдання:

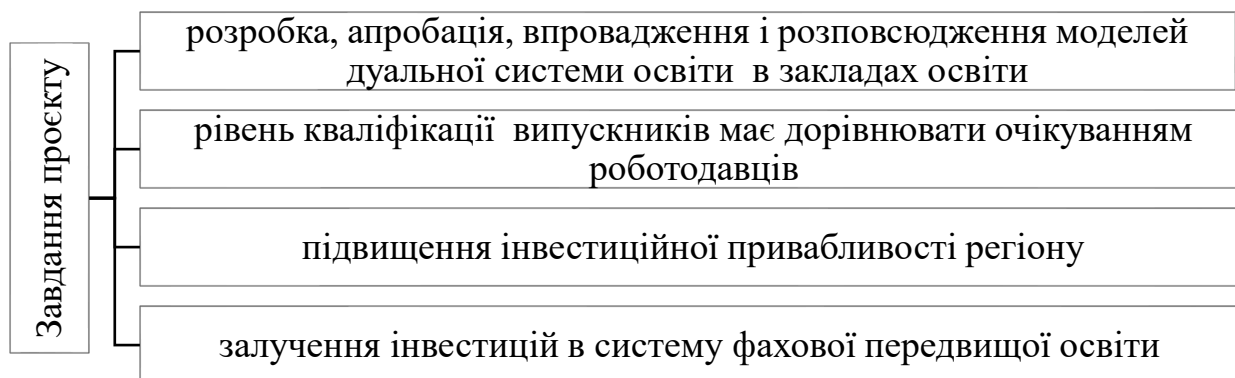

Новизна впровадження елементів дуального навчання полягає в організації індивідуальних траєкторій випускника під час освоєння однієї вузькопрофільної спеціальності з можливістю розширення функціональних можливостей.

До слабких сторін дуальної освіти можна віднести таке:

- складність підприємств з прогнозуванням потреб персоналу;
- збільшення витрат підприємств на підготовку персоналу;
- необхідність зміцнення нормативної бази;
- вузькоспеціалізована підготовка студентів.

Результати від впровадження дуальної форми здобуття освіти:

- професійна освіта, орієнтована на реальне виробництво;
- розвиток системи прогнозування потреб в кадрах;
- збільшення рівня фінансування освіти з боку підприємств;
- варіативність індивідуальних освітніх програм;
- значне зростання кваліфікації робочих кадрів і підвищення

престижності робочих професій як результат розвитку нових форм освіти.

Сучасний український бізнес поступово змінює своє ставлення до формування кадрової політики свого підприємства зокрема та регіону загалом, розуміючи, що потрібно самим навчати та готувати кадри для власного підприємства.

Згідно з наказом Міністерства освіти і науки України від 15 жовтня 2019 року № 1296 Березоворудський коледж включений до переліку закладів освіти для впровадження упродовж 2019–2023 років пілотного проєкту з підготовки фахівців за дуальною формою здобуття освіти за спеціальностями: 201 «Агрономія», 204 «Технологія виробництва і переробки продукції тваринництва» та 208 «Агроінженерія». Протягом першого року було укладено договори про співпрацю з підприємствами ТОВ «Баришівська зернова компанія» та ФГ «Тетяна 2011» щодо проведення дуального навчання. У закладі освіти було призначено координатора і куратора дуального навчання.

Під час відбору здобувачів освіти представники господарств перш за все керувалися рекомендаціями коледжу:

- вік – не молодше 18 років;
- відповідність строків проведення практик навчальним планам;
- успіхи у навчанні;
- наявність бажання здобувати освіту за дуальною формою;
- бажання кар'єрного зростання в компанії.

Відбір проводили у форматі співбесіди з усіма здобувачами, які виявили бажання спробувати навчання за дуальною формою здобуття освіти. Приблизно 20 % кандидатів не пройшли співбесіду, а всі відібрані кандидати отримали місця для навчання за спеціальністю, яку вони здобувають в коледжі. Підприємство із свого боку облаштувало житло студентів, забезпечило їх безкоштовним харчуванням. Окрім наявності обладнання у достатній кількості для навчання було обрано наставницький персонал, який відповідав певним особистісним і професійним вимогам. Тому принаймні один фахівець, який працював на підприємстві, мав відповідну кваліфікацію наставника.

Серед причин, з яких підприємство готове організувати навчання у себе на виробництві, є, зокрема, можливість отримати після його закінчення висококваліфікованих молодих фахівців. Для проходження психологічної адаптації слухачів має відбуватися постійна підтримка з боку наставників, контроль, надання допомоги слухачам щодо опанування знань, вмінь та навичок на високотехнологічному обладнанні, організації та активного впровадження новітніх виробничих технологій та власного професійного досвіду під час навчально-виробничої діяльності у навчально-виробничому процесі.

Несподівана пандемія внесла свої корективи і в діяльність освітньої галузі. Освітням довелось в авральному режимі налаштувати освітній процес з очної форми у дистанційну. Звичайно впровадження карантину відобразилося і у здобутті освіти за дуальною формою. Студенти не виявили бажання навчатися за цим напрямом, оскільки перехід на дистанційне навчання забирав багато часу у здобувачів освіти на вивчення нового навчального матеріалу та опанування нових дистанційних сервісів навчання. З іншого боку роботодавці, дотримуючись карантинних вимог, не забажали брати практикантів з іншої місцевості, щоб знизити ризик зараження COVID-19 постійних працівників. Але сьогодні коледж разом із роботодавцями відпрацьовує механізм здобуття освіти за дуальною формою в умовах пандемії, зокрема, із запровадженням карантинних вимог.

Для студентів дуальне навчання – оптимальний шанс рано набути самостійності і легше адаптуватися до дорослого життя. Вже під час навчання вони отримують за свою працю на підприємстві грошову винагороду, а після його закінчення – роботу, до якої добре підготовлені. Дійсно, така організація

підготовки фахівців необхідна в нашому суспільстві для підвищення рівня практичної підготовки, формування та розвитку ключових компетентностей та сприяє підвищенню ефективності подальшої професійної діяльності.

Список бібліографічних посилань

1. Бойчевська І. Б. Особливості професійного навчання в межах дуальної системи освіти в Німеччині // Репозитарій Уманського державного педагогічного університету імені Павла Тичини. URL : <http://dspace.udpu.org.ua>.

2. Дуальна освіта. Міністерство освіти і науки України : офіційний сайт. 2018. URL : <https://mon.gov.ua/ua/osvita/profesijno-tehnichnaosvita/dualna-osvita>

3. Дуальна форма навчання у закладах фахової передвищої та вищої освіти: аналітичний звіт МОН. URL : <https://op.ua/news/osvita-v-ukraini/dual-naforma-navchannya-u-zakladah-fahovoyi-peredvischoyi-ta-vischoyi-osvitianalitichniy-zvit-mon>.

4. Концепція підготовки фахівців у вищій освіті за дуальною системою: прийнята 19.09.2018 р. Кабінет Міністрів України: офіційний сайт. URL : <https://www.kmu.gov.ua/ua/news/koncepciya-pidgotovkifahivciv-za-dualnoyuformoyu-zdobuttya-osviti>.

5. Кухаренко В. М., Рибалко О. В., Сиротенко Н. Г. Дистанційне навчання: умови застосування. Дистанційний курс : навч. посіб. / за ред. В. М. Кухаренка. 3-тє вид. Харків, 2002. 320 с.

УДК 378.147 (045)

О. В. КОСТЮК, викладач вищої категорії спеціальних економічних дисциплін
Сторожинецький лісовий фаховий коледж
oksana_kostuk17@ukr.net

ВИКОРИСТАННЯ ЕЛЕМЕНТІВ ДУАЛЬНОЇ ФОРМИ НАВЧАННЯ У СТОРОЖИНЕЦЬКОМУ ЛІСОВОМУ ФАХОВОМУ КОЛЕДЖІ В УМОВАХ ДИСТАНЦІЙНОГО НАВЧАННЯ

Перехід на дистанційне навчання, зумовлений пандемією, став неочікуваним та доволі серйозним випробуванням для всіх учасників освітнього процесу – освітян, студентів та їхніх батьків.

Після тимчасової розгубленості всім довелось прийняти цей виклик та швидко адаптуватися до нових реалій, але питання розвитку дистанційної освіти набуло неабиякої актуальності.

А оскільки відповіді на питання: «Як найближчим часом буде змінюватись епідеміологічна ситуація в Україні?», поки немає, освітяни мають бути готовими до організації такого навчання.

Дистанційне навчання – це форма навчання з використанням комп'ютерних і телекомунікаційних технологій, які забезпечують інтерактивну взаємодію викладачів і студентів на різних етапах навчання та самостійну роботу з матеріалами інформаційної мережі.

У наш час інтернет-технологій багато аспектів нашого життя переноситься в мережу, прискорюючи тим самим темпи розвитку інформаційного суспільства і долаючи географічні бар'єри. Не стає винятком і освіта. Зараз вже не обов'язково бути поруч з викладачем. Достатньо тривалий час існує заочна форма навчання студентів. Але її можливості дуже обмежені. Інтернет дає змогу розширити їх, зробити заочне навчання справді повноцінним та всеохоплюючим.

Дистанційне навчання – сукупність таких заходів:

- засоби надання навчального матеріалу студенту;
- засоби контролю успішності студента;
- засоби консультації студента програмою-викладачем;
- засоби інтерактивної співпраці викладача і студента;
- можливість швидкого доповнення курсу новою інформацією, коригування помилок.

Для забезпечення повноцінного освітнього процесу на відстані, окрім технічного інструментарію, викладачу необхідно володіти низкою професійних та особистих компетентностей, які дозволять зацікавити, організувати студентів на початковому етапі та втримати їхню увагу аж до завершального.

Сьогоднішній день ставить якісно нові вимоги до освітнього рівня молодшого спеціаліста, серед яких варто виокремити: знання законодавчої бази для прийняття правильних рішень; володіння автоматизованими обліковими системами для більш ефективної роботи; практичними навичками для конкурентоспроможності на ринку праці.

Використання новітніх інформаційних технологій під час підготовки фахівців забезпечить виконання водночас декілька функцій: візуалізацію навчального матеріалу, економію навчального часу, забезпечення доступності і якості знань, сприяння виробленню умінь і навичок, які дозволяють швидко і своєчасно контролювати процес навчання, тим самим зростає конкурентоспроможність випускників на ринку праці. При цьому інформаційно-технічні засоби навчання є невід'ємною складовою освітнього процесу вишу і дозволяють чітко та оперативно вирішувати завдання підготовки висококваліфікованих фахівців.

У Сторожинецькому лісовому фаховому коледжі під час підготовки студентів за спеціальностями: «Лісове господарство», «Облік і

оподаткування», «Геодезія та землеустрій» значна увага приділяється практичному навчанню, що є важливою складовою освітнього процесу, його метою є закріплення та поглиблення знань, отриманих в процесі теоретичної підготовки, та формування у студентів необхідних умінь й навичок з обраної спеціальності.

Студенти коледжу проходять навчальну, технологічну, виробничу та переддипломну практику на виробництві, враховуючи спеціальності та освітню програму.

Керівники практик розробляють щоденники-звіти з врахуванням усіх вимог, які дозволяють студентам отримати відповідні навички та практичні вміння, пройшовши весь виробничий процес, вивчивши діяльність усіх структурних підрозділів.

Основне завдання використання елементів дуальної форми навчання – усунути основні недоліки традиційних форм і методів навчання майбутніх фахівців, подолати розрив між теорією і практикою, освітою й виробництвом та підвищити якість підготовки кваліфікованих кадрів з урахуванням вимог роботодавців.

З цією метою між коледжем та підприємствами укладаються двосторонні угоди про співпрацю, що дозволяють студентам проходити практичне навчання безпосередньо на виробництві і перевірити свій професіоналізм. Звичайно, особливо важливих і відповідальних завдань молодий фахівець може й не отримати, але він цілком здатний працювати рядовим виконавцем і брати участь у вирішенні загальних виробничих завдань.

Практикант під час роботи на виробництві має можливість вивчити реальні ситуації та перевірити отримані під час навчання знання. Він може самостійно приймати рішення, обґрунтовуючи правильність своїх висновків перед керівником практики. Майбутній фахівець навчається субординації, роботи в колективі, отримує навички професійного спілкування.

Такий підхід суттєво відрізняється від «практичних відпрацювань», оскільки в його основі не тільки закріплення теорії на практиці, а саме навчання в умовах виробництва.

Робота щодо запровадження дуальної форми здобуття освіти триває і набуває постійного і системного характеру, напрацьовується необхідний досвід, створюються методичні документи, налагоджуються необхідні виробничі зв'язки.

Після випуску студентам, які вміють працювати з технікою, розуміють усі технологічні процеси та мають досвід взаємодії з досвідченими фахівцями підприємств часто пропонують відкриті вакансії на цьому підприємстві, отже, їхнє працевлаштування є досить високим.

УДК 378.147 (045)

Т. ДРОКІНА, викладач вищої категорії
ВСП «Житлово-комунальний фаховий коледж
ХНУМГ імені О. М. Бекетова»
jkt45@ukr.net

СТАН, ПРОБЛЕМИ ТА ПЕРСПЕКТИВИ ДУАЛЬНОЇ ОСВІТИ

Дуальна освіта – це освіта, за якої теоретична частина підготовки фахівців проходить на базі закладу освіти, а практична – на робочому місці. Будь-яке підприємство робить замовлення закладам освіти на необхідну кількість майбутніх фахівців. Роботодавці беруть участь у розробці навчальної програми. Студенти проходять практику на підприємстві без відриву від навчання. До кожного практиканта або групи практикантів закріплюють наставника, який вводить їх у курс робочого процесу, а також контролює його.

26 грудня 2017 року на засіданні колегії МОН було прийнято Концепцію підготовки фахівців за дуальною формою здобуття освіти в Україні. У ній передбачено встановлення рівноправного партнерства закладів освіти різних рівнів, роботодавців і здобувачів освіти з метою отримання останніми досвіду практичного застосування компетенцій та їх адаптація в умовах реальної професійної діяльності. Сутність і головний плюс дуальної форми полягає в тому, що студент частину навчання проводить на робочому місці, буде повноцінно виконувати обов'язки, отримувати заробітну платню та повністю буде готовим до роботи після одержання диплома.

Однак труднощі цієї форми освіти полягають у тому, що закладам освіти важко переорієнтуватися на нові цілі підготовки кваліфікованих фахівців. Керівників підприємств під час прийому на роботу цікавить не стільки «багаж знань» випускників, скільки рівень підготовки для здійснення професійної діяльності. Багато керівників підприємств змушені прикріплювати працівників – наставників для практичної підготовки майбутніх робітників, хоча не готові вкладати кошти в підготовку робочих кадрів. Якщо підприємство вирішує стати навчальним, воно має відповідати певним вимогам.

Але якщо правильно організувати дуальну систему навчання в Україні, вона стане справжнім джерелом робочих кадрів для підприємств, що сприятиме розвитку економіки та промисловості в країні.

На нашу думку, дуальна система навчання не можлива без фізичної підготовки майбутніх фахівців, тому на заняттях з фізичного виховання викладачі намагаються якнайбільше приділяти увагу професійно-прикладній підготовці, що сприяє формуванню здорового фахівця.

УДК 378.147 (045)

Є. БАБЕНКО, викладач вищої категорії

ДВНЗ «Харківський коледж транспортних технологій»

enterbrake@gmail

ДУАЛЬНА ФОРМА НАВЧАННЯ: ВІД ЗАКЛАДІВ ОСВІТИ ДО ВИРОБНИЦТВА

Серед головних виробничих стратегій в останній час слід виділити створення й упровадження нової техніки та технологій, що мають вирішальне значення в забезпеченні збільшення обсягів, безпеки і надійності виробництва; підвищення продуктивності та поліпшенні умов праці, забезпечення високої якості продукції або послуг тощо. Без належного розвитку наукової сфери, практичного втілення новітніх досягнень науково-технічного прогресу, інтеграції науки і виробництва неможливий інноваційний розвиток існуючих галузей. Важливе місце у вирішенні всіх цих проблем належить винахідницькій та раціоналізаторській діяльності.

Важливими перешкодами до впровадження інноваційних стратегій є недостатній рівень трудової і технологічної дисципліни, недбалість, низький рівень професійної освіти, некомпетентність та безвідповідальність працівників, низький їх фаховий рівень.

Формування внутрішньої дисципліни та відповідальності до майбутньої професії – важливий етап адаптації фахівців під час працевлаштування на виробництві. Важливість виконання чітких та поетапних дій фахівця на виробництві з дотриманням вимог технологічного процесу та техніки безпеки постійно закладається викладачами спеціальних дисциплін закладів освіти під час навчання, але має низький ефект за умов відсутності візуалізації масштабів виробництва та прямих відповідальностей майбутніх фахівців на робочому місці. Лише під час проходження виробничої практики студенти мають дійсну можливість закріплення теоретичних знань, порівняння уявлених стереотипів виробничого процесу з існуючими, оцінювання існуючих ризиків з безпеки праці. Формування в усвідомленні вказаних чинників в один послідовний алгоритм адаптації здійснює потенційно підготовленого фахівця для виробництва.

Дуальна форма навчання дає можливість поетапної адаптації майбутнього фахівця впродовж тривалого періоду завдяки одночасному суміщенню процесу теоретичного та практичного навчання. Протягом року студент поступово долає більшість адаптивних етапів на виробництві, формується як молодий фахівець, отримує максимальний обсяг інформації, виконує більшість завдань, винесених на самостійну роботу в умовах виробництва. Тим самим досягається чітка поетапність фахової підготовки та, як результат, рівень професійного росту.

Класичним завданням дуальної форми навчання (за досвідом світової апробації цієї форми) є підвищення рівня якості практичного навчання студента з подальшим збільшенням відсотка його кваліфікаційних здібностей.

Слід зазначити, що на відміну від традиційного навчання, під час організації дуальної освіти у закладі освіти потрібно заздалегідь визначити зворотний принцип організації теоретичного навчання студента у вигляді самостійної форми навчання з закріпленням знань на виробництві і оцінюванням викладачами окремих навчальних дисциплін з урахуванням цього принципу. Тому має місце реалізація чітко запланованої індивідуальної роботи викладача з майбутнім фахівцем.

УДК 378.147 (045)

І. ЗАБІЯКА, викладач вищої категорії;

О. ПОТІПАКО, викладач першої категорії

ДВНЗ «Харківський коледж транспортних технологій»

olgarotirako@gmail.com

ПРАКТИКА НА ВИРОБНИЦТВІ ЯК ПОЧАТКОВИЙ ЕЛЕМЕНТ ДУАЛЬНОЇ ФОРМИ НАВЧАННЯ В КОЛЕДЖІ

На сучасному етапі розвитку країни сформований ринок праці потребує високопрофесійних кадрів, які вміють якісно і відповідально виконувати свої обов'язки, адаптуватися до мінливих економічних умов. Жорсткі професійні критерії вимагають підвищення рівня підготовленості кваліфікованих кадрів, зокрема в транспортній галузі. Українська залізниця наразі вкрай зацікавлена у залученні молоді до роботи в своїх підрозділах. Один з елементів закріплення молодих кадрів на підприємстві – співпраця коледжу з майбутніми роботодавцями, зокрема з регіональною філією «Південна залізниця» АТ «Укрзалізниця», на етапі підготовки фахових молодших бакалаврів. Дуальна форма навчання допомагає студентам повноцінно адаптуватися на робочому місці. Адже майбутній працівник більшість часу перебуває у виробничому середовищі. Це пристосування до колективу, роботи у команді, графіка роботи. Мало знати з підручників, як потрібно працювати, неймовірно важливо – спробувати.

Наразі Укрзалізниця – одна з компаній в Україні, яка працює над впровадженням дуальної освіти на системному рівні ще з 2018 року. Чому? Бо система, що будувалася десятиліттями, більше не влаштовує роботодавців, вони надто багато часу витрачають на перенавчання працівників. Ми, як заклад освіти, зацікавлені, аби це змінилося, аби роботодавець отримував справді кваліфікованих працівників після навчання. Таких, які прагнули б розвиватися та ставати лідерами.

Під системою дуальної освіти розуміємо практичну діяльність, коли в підготовці молодих фахівців беруть участь одразу два заклади – освітній (коледж) і навчальне підприємство (дирекція залізничних перевезень). Освітній процес організовано так, що у закладі освіти студент спочатку отримує базові теоретичні знання, потім він іде практикуватися на підприємство, яке заздалегідь уклало з закладом освіти угоду про співпрацю і виконує там роботу, пов'язану з обраною спеціальністю. При цьому його працю оплачує підприємство.

Основне завдання впровадження елементів дуальної форми навчання – усунути недоліки традиційних форм і методів навчання майбутніх фахівців, подолати розрив між теорією і практикою, освітою й виробництвом та підвищити якість підготовки кваліфікованих кадрів із урахуванням вимог роботодавців. Науковці давно стверджують, що освіта в Україні не встигає за технічним прогресом. Світ так швидко змінюється, що молоді люди, закінчують заклад освіти і потрапляють у зовсім інший світ, який за кілька років їх навчання змінився до невпізнання. Через те, вивчаючи лише теорію, ми втрачаємо найголовніше – розуміння практичної реальності.

На нашу думку, в сучасних умовах для випускників коледжу особливо важливим має бути розуміння соціального значення обраної професії, розуміння свого місця в системі соціальних відносин, а також здатність до критичного оцінювання свого життєвого та професійного досвіду, свідомого вибору шляхів і методів удосконалення своїх особистих і професійних якостей. Модель фахової компетентності техніків-організаторів перевезень на залізничному транспорті має посилити орієнтацію їх підготовки у коледжі на практику на виробництві.

Саме з виробничої практики в нашому коледжі впроваджують елементи дуальної форми здобуття освіти. Метою практики є оволодіння студентами сучасними методами, формами організації праці в галузі їх майбутньої професії, формування у них на базі одержаних у коледжі знань професійних умінь і навичок для прийняття самостійних рішень під час конкретної роботи в реальних виробничих умовах, виховання потреби систематично поновлювати свої знання та творчо їх застосовувати в практичній діяльності.

Перед технологічною практикою проводиться навчальна практика для отримання робітничої професії та навчальна практика на виробництві. Після закінчення навчання студенти здають екзамени і отримують свідоцтва про робітничу професію прийомоздавача вантажу і багажу та сигналіста. Навчальну практику, як правило, проводять на базі тих залізничних станцій, де передбачено проходження технологічної практики, що дозволяє зменшити час навчання для заняття робочої посади.

Загальне керівництво практикою покладається на начальника станції. У наказі також встановлюються цехові керівники за конкретними студентами. Допуск практикантів до самостійної роботи проводиться після здачі іспитів у

встановленому порядку та проходження стажування. Керівник практики від станції забезпечує студентам умови безпечної роботи на кожному робочому місці, організує проведення обов'язкових інструктажів з питань охорони праці, контролює виконання правил внутрішнього трудового розпорядку.

Після закінчення технологічної практики проводиться підсумкова конференція з переглядом презентаційного матеріалу та аналізом проблем, що виникли під час перебування студентів на виробництві. Найціннішими під час проходження виробничої практики студенти визнали отримані практичні навички, роботу в колективі, здобуті знання та досвід, який передали їм наставники.

Отже, дуальна система є дієвим механізмом, що дозволяє забезпечити якісну підготовку висококваліфікованих фахівців, затребуваних на ринку праці, і, як наслідок, забезпечення високого відсотка працевлаштування випускників. В Укрзалізниці сподіваються, що, впровадивши цей процес, зможуть отримувати фахівців, які будуть готові влитися до колективу вже з першого дня роботи.

УДК 378.147 (045)

В. ЖЕБКО, викладач вищої категорії, відповідальний за впровадження елементів дуальної форми навчання

ДВНЗ «Харківський коледж транспортних технологій»

Dvzhktt25@gmail.com

ВПРОВАДЖЕННЯ ЕЛЕМЕНТІВ ДУАЛЬНОЇ ФОРМИ НАВЧАННЯ В ХАРКІВСЬКОМУ КОЛЕДЖІ ТРАНСПОРТНИХ ТЕХНОЛОГІЙ

У рамках впровадження Плану заходів з реалізації Концепції підготовки фахівців за дуальною формою здобуття освіти, затвердженого розпорядженням Кабінету Міністрів України від 03 квітня 2019 року № 214, коледж був запрошений на нараду за участі представників Департаменту розвитку персоналу та кадрової політики АТ «Укрзалізниця» і закладів вищої та фахової перед вищою освітою, Міністерства освіти і науки України, Інституту професійних кваліфікацій щодо механізму реалізації пілотного проєкту в АТ «Укрзалізниця» з впровадження елементів дуальної форми здобуття вищої та фахової передвищої освіти, яка відбулася 26.09.2019 у центральному офісі АТ «Укрзалізниця».

На нараді визначено перелік спеціальностей, за якими здійснюватиметься підготовка фахівців за дуальною формою навчання, та обсяги, механізм первинного відбору кандидатів (як з боку закладу освіти, так і роботодавця), обговорено проєкт наказу АТ «Укрзалізниця» впровадження елементів дуальної форми навчання. Визначено механізм оформлення

навчання за дуальною формою закладом освіти та роботодавцем, розглянуто та обговорено Положення та Договір про дуальну форму навчання.

За результатами наради в коледжі було видано наказ про призначення відповідальної особи за впровадження елементів дуальної форми навчання. Як результат взаємодії з регіональною філією «Південна залізниця» АТ «Укрзалізниця» було складено дорожню карту. У 2019–2020 навчальному році укладено двосторонній договір з регіональною філією «Південна залізниця» АТ «Укрзалізниця», індивідуальні тристоронні договори «підприємство-коледж-студент», розроблено індивідуальні навчальні плани. Розроблено та узгоджено з роботодавцем положення про дуальну форму освіти. Коледж бере участь в навчанні з елементами дуальної форми за двома спеціальностями (за трьома освітніми програмами). Результатом участі коледжу в пілотному проєкті є можливість проходити стажування викладачам у виробничих підрозділах залізниці, а студенти отримали можливість застосувати свої знання на виробництві.

Дуальна форма навчання в Україні застосовується під час підготовки кваліфікованих робітників в закладах професійно-технічної освіти. Освітній процес в закладах професійної освіти побудований за принципом практичного навчання і значна частина навчального часу перепадає на практичні заняття, що сприяє впровадженню дуальної форми навчання. Але учні здебільшого під час навчання є неповнолітніми і тому не можуть бути залучені на робочі місця на підприємствах підвищеної небезпеки, якими є виробничі підрозділи залізничного транспорту.

У закладах освіти фахової передвищої освіти навпаки освітній процес передбачає більшість теоретичного навчання, що обмежує впровадження дуальної форми навчання, але студенти старших курсів повнолітні і за певних умов мають робітничу професію. Цей чинник є позитивним для залучення студента до дуальної форми навчання.

З середини березня 2020 року у зв'язку з карантинними обмеженнями заклади фахової передвищої освіти перейшли на очно-дистанційну форму навчання. Лекції проводять у форматі відеоконференцій, а лабораторно-практичні заняття у вигляді дво-, тритижневої сесії. Перехід на очно-дистанційне навчання значно вплинув на студентів дуальної форми навчання.

Аналіз освітнього процесу студентів-дуальщиків засвідчив, що за очно-дистанційної форми навчання студенти можуть прослухати лекції в зручний для них час поза виробничим процесом. А наявність наставника від виробництва дає можливість отримати консультацію на робочому місці.

Результатом поєднання очно-дистанційної форми навчання з елементами дуальної форми навчання для студентів фахових передвищих закладів освіти знімає всі обмеження, наведені вище, і має позитивний якісний вплив на підготовку фахівця.

Карантинні обмеження в найближчі роки, за прогнозами медиків, зняті не будуть і тому поєднання очно-дистанційного навчання з дуальною формою навчання в найближчий час матиме позитивний ефект. Аналіз успішності студентів-дуальщиків свідчить про її якісне зростання.

Висновок. *Дуально-очно-дистанційне навчання* в закладах фахової передвищої освіти має значні перспективи і саме такий вид навчання має високу життєздатність в умовах карантинних обмежень.

УДК 378.147 (045)

Т. ГЕРАСИМИК-ЧЕРНОВА, заступник директора, викладач-методист
ВСП «Любешівський ТФК Луцького НТУ»

t.gerasumuk@gmail.com

ПЕРСПЕКТИВИ ЗАПРОВАДЖЕННЯ ДУАЛЬНОЇ ОСВІТИ ПІД ЧАС ПІДГОТОВКИ ФАХОВИХ МОЛОДШИХ БАКАЛАВРІВ

Світовий досвід показує, що впровадження дуальної системи освіти активно практикується у багатьох країнах Європи – там 50 % осіб здобувають освіту в цій системі. Дуальна освіта дала новий імпульс розвитку таким країнам Східної Азії, як Південна Корея і Китай, де вона охоплює 33 % осіб, що навчаються.

Життєздатність і надійність дуальної системи, пояснюється тим, що вона відповідає інтересам всіх, хто бере в ній участь – здобувачів освіти, працівників, закладів освіти, підприємств, держави, суспільства, міжнародної бізнесспільноти. Запозичення досвіду Німеччини та використання дуального принципу в Україні є корисним, насамперед, для закладу фахової передвищої освіти, здобувачів освіти, підприємств. Адже, як наслідок, освітні заклади матимуть додаткове фінансування, підтримку персоналу та матеріальної бази.

Для підприємства дуальне навчання – це можливість підготувати для себе кадри точно «під замовлення», забезпечивши їх максимальну відповідність усім своїм вимогам, економлячи на витратах на пошук й добір працівників, їх перенавчання й адаптацію. До того ж є можливість відібрати найкращих здобувачів освіти, адже за три роки всі їхні сильні й слабкі сторони стають очевидними.

Участь у підготовці кадрів позитивно позначається на репутації підприємства та його іміджі як роботодавця на ринку праці (так званий HR-бренд компанії). При цьому за ним залишається право вибору й вирішення питання щодо доцільності організувати у себе навчання.

Німецькі роботодавці переконані, що підприємства, які вони представляють, мають кращі можливості для якісного професійного навчання працівників, ніж державні школи, внаслідок гнучкого штатного розкладу:

1/3 викладацького складу працює на постійній основі у штатному розкладі закладу, 2/3 складу працюють на контрактній основі, за договорами з підприємствами. При цьому дуальна система дає можливість своєчасно реагувати на замовлення конкретних підприємств і установ [3, с. 92].

Зрештою такий підхід мотивує студентів вчитися «не для галочки». Вони мають можливість не лише якісної підготовки та отримання професійних компетенцій, а й фінансову впевненість під час навчання та перспективу працевлаштування після закінчення ЗФПО. Для молодих людей дуальне навчання – це шанс рано придбати самостійність і безболісно адаптуватися до дорослого життя.

Уже під час навчання вони отримують за свою працю на підприємстві грошову винагороду, а після його закінчення – роботу, до якої добре підготовлені. Дуальна система забезпечує плавне входження в трудову діяльність, без неминучого для інших форм навчання стресу, викликаного браком інформації й слабкою практичною підготовкою. Воно дозволяє не тільки навчитися виконувати конкретні трудові обов'язки, а й розвиває вміння працювати в колективі, формує соціальну компетентність і відповідальність. Новачки можуть відразу працювати з повною віддачею і продуктивністю, вони добре знають життя підприємства й відчувають себе на ньому «своїми».

На прикладі німецьких учнів можна переконатися, що дуальна система надає прекрасні можливості для управління власною кар'єрою. Рівень навчання в її рамках постійно підвищується. Якщо раніше учнями ставали чотирнадцятилітні підлітки, то тепер здебільшого це вже досить зрілі молоді люди, які мають відповідну базу знань.

Кожен шостий учень навіть має атестат про повну загальну середню освіту, що дозволяє вступати до ЗВО, але все-таки він вважає за краще спочатку отримати професію на підприємстві. Жодна вишівська інженерна освіта не здатна дати таке знання виробництва зсередины, як дуальне навчання, що робить його важливою сходинкою на шляху до успішної кар'єри.

Загалом дві третини молоді випускного віку в Німеччині одержали професійну освіту саме в цій системі. Для порівняння – у нас досі панує «страшилка», якою активно користувалися педагоги радянської школи: «Будеш погано вчитися, підеш в ПТУ».

У безумовному вииграші залишається і держава, яка ефективно вирішує завдання підготовки кваліфікованих кадрів для своєї економіки. На відміну від України, в Німеччині основне навантаження в галузі професійної освіти лежить на підприємствах, які витрачають на підвищення професійної кваліфікації своїх співробітників понад 40 млрд євро щороку.

Порівняльний аналіз із законодавчими базами Німеччини й Польщі дозволяє з'ясувати ті аспекти навчання й професійного розвитку персоналу, що потребують внесення змін на рівні держави. З проведеного нами аналізу

цих країн видно, що в Німеччині розроблено, а в Польщі формується система дієвих заходів, покликаних сприяти розвитку корпоративної освіти як складової неперервної освіти дорослих: прийнято законодавчі акти, визначено шляхи розвитку, джерела фінансування.

Схема фінансування в зарубіжних країнах передбачає вибір між урядом і роботодавцями як платниками, між ціною і податками як джерелами коштів, між загальним і цільовим оподаткуванням та між такими способами вдосконалення ринку людського капіталу, як податкові пільги й позики з одного боку, та значна диференціація умінь – з іншого.

Зарубіжний досвід свідчить, що професійне навчання кадрів на виробництві доцільно відносити до компетенції підприємств, а не держави. Система фінансування професійного навчання має передбачати пряму участь підприємств у професійній освіті.

Підприємства мають надавати можливість для практичного навчання й нести всі пов'язані з цим витрати. У свою чергу, заклади освіти на паритетній основі співпрацюють з підприємствами, на базі яких здійснюється виробниче навчання чи виробнича практика.

У цих країнах для залучення роботодавців до участі у виробничому навчанні використовують такі механізми:

- державні субсидії роботодавцям, що створюють додаткові навчальні місця для виробничого навчання й навчання на робочому місці;
- створення фондів, куди роботодавці перераховують певний відсоток від фонду заробітної плати для відшкодування роботодавцям, які здійснюють навчання співробітників, більшої частини витрат на допомогу під час навчання;
- створення в рамках колективних договорів навчальних фондів, активи яких формуються або з податку на фонд заробітної плати, або коштом державних дотацій;
- надання позик для організації курсів перенавчання й перепідготовки висококваліфікованих працівників з метою подолання браку кваліфікованих кадрів, необхідних для розвитку високотехнологічної промисловості;
- державні дотації на навчання на робочому місці;
- податкові пільги підприємствам тощо послуг [4, с. 96].

До цього переліку варто додати, що на рівні Європейського Союзу особливу увагу також приділяють ролі соціальних партнерів у сприянні професійному навчанню персоналу на виробництві. На відміну від Німеччини, в якій відповідні закони щодо фінансового забезпечення навчання працівників дієві, в Україні обов'язки з фінансування такого навчання покладаються лише на роботодавця без відповідної його підтримки з боку державних та недержавних установ. Тому значна кількість підприємств, організацій та компаній, зокрема малого та середнього розміру, не мають

можливості підвищувати кваліфікацію свого персоналу відповідно до зростаючих вимог сучасного виробництва і сфери.

Висновки. Зрозуміло, що будь-яке запозичення зарубіжного досвіду потребує апробації й урахування специфіки національної системи освіти. З іншого боку, для того, щоб подібна система підготовки фахівців почала діяти у нас, потрібно, щоб керівники малих та великих підприємств усвідомили визначену пряму залежність між прибутком, що отримується завдяки високоякісним кадрам та необхідністю надання допомоги в освіті майбутніх кадрів і формуванні їх для себе.

Список бібліографічних посилань

1. Бабушко С. Р. Теоретичні та методичні засади професійного розвитку фахівців туристичної сфери США і Канади : дис. ... д-ра пед. наук. С. Р. Бабушко. Київ : ІПОД, 2015. 498 с.

2. Брылевич А., Кранц С. Дуальное обучение: опыт Германии и реалии России. Дуальная система. URL : http://www.uppro.ru/library/personnel_management/training/dyальноe_obychen.html.

3. Дрозач М. І. Розвиток професійного навчання кадрів на виробництві в контексті зарубіжного досвіду // Наука та інновації. 2008. Т. 4, № 3. С. 88–94.

4. Дроздова А. О. Світовий досвід професійного навчання і розвитку персоналу // Актуальні проблеми економічного та соціального розвитку виробничої сфери : матеріали X-ої Міжнар. наук.-теорет. конф. молодих учених і студентів. Донецьк : ДВНЗ «Донецький національний технічний університет», 2012. Т. 1. С. 94–96.

УДК 378.147 (045)

Н. МЕДЕНЦЕВА, викладач першої категорії

ДВНЗ «Харківський коледж транспортних технологій»

natalya.medenceva@mail.ru

ДУАЛЬНА ОСВІТА В ЗАКЛАДАХ ОСВІТИ УКРАЇНИ

Впровадження інноваційних технологій у виробництво спричиняє надзвичайно швидко втрату актуальності набутих знань. Зростають потреби в неперервності освіти, підвищуються вимоги до професійної мобільності кадрів. Балансування ринку праці вимагає постійного оновлення знань працівників, що можливе на основі реформування системи освіти, впровадження нових форм навчання, як дистанційної, так і дуальної як частин безперервної освіти.

Основне завдання впровадження елементів дуальної форми навчання – усунути основні недоліки традиційних форм і методів навчання майбутніх кваліфікованих робітників, подолати розрив між теорією і практикою, освітою й виробництвом та підвищити якість підготовки кваліфікованих кадрів із урахуванням вимог роботодавців у рамках нових організаційно-відмінних форм навчання.

Позитивні показники дуальної освіти:

- організація співпраці політиків, бізнесу, соціальних партнерів;
- розробка законодавчого підґрунтя для визнання національних стандартів якості професійної освіти;
- навчання учнів під час трудової діяльності;
- залучення кваліфікованого персоналу з виробництва до педагогічної діяльності (інструктори, викладачі);
- здійснення інституційних досліджень і консультування (моніторинг якості надання освітніх послуг у сфері професійної освіти, оновлення освітніх стандартів);
- урахування конкретних запитів підприємств до змісту та якості професійної освіти.

Конкурентоспроможність будь-якої держави на світовому ринку та якість життя її населення напряму залежить від рівня професійної підготовки кадрів. Одним із провідних світових лідерів у сфері підготовки кваліфікованих кадрів сьогодні є Європейський Союз, який завдячує цьому дуальній системі професійної освіти і навчання.

Вже завершився перший рік пілотного проєкту із запровадження дуальної форми здобуття освіти в українських закладах освіти у партнерстві з малим, середнім та великим бізнесом. Рівень зацікавленості роботодавців у залученості до підготовки здобувачів ще на етапі їх навчання свідчить про потенціал розвитку дуальної форми здобуття освіти, особливо з технічних спеціальностей.

Майже всі роботодавці погоджуються, що здобувачі мають отримувати ґрунтовні теоретичні знання та практичні навички ще під час навчання у закладі освіти.

Тож головною метою дослідження було:

- визначити рівень обізнаності та готовності бізнесу долучатися до підготовки здобувачів освіти за дуальною формою здобуття освіти (далі –ДФЗО);
- вивчити досвід партнерства роботодавців і закладів вищої та фахової передвищої освіти;
- виявити проблеми, з якими стикається бізнес під час налагодження співпраці із закладами вищої та фахової передвищої освіти;
- проаналізувати пропозиції щодо підвищення ефективності такої співпраці;

- розробити практичні рекомендації щодо ефективного впровадження ДФЗО в систему підготовки фахівців.

В Україні застосовують дві моделі ДФЗО – модель із інтегрованою практичною підготовкою та із інтегрованою професійною діяльністю. Перша модель передбачає поєднання періодів навчання здобувачів першої вищої чи фахової передвищої освіти в закладі освіти та на підприємстві. Другу модель розроблено для поєднання навчання в ЗВО та на підприємстві для тих, хто вже здобув фахову передвищу або першу вищу освіту, працює на підприємстві та має бажання продовжити навчання за своїм профілем або профілем, визначеним підприємством.

Роботодавці зазначають, що дуже часто ініціативу з впровадження ДФЗО та залучення роботодавців у цей процес проявляють самі заклади освіти.

Серед мотиваційних інструментів, які можуть бути реалізовані в межах співпраці з ЗВО та здобувачами, роботодавці називають:

- виплату заробітної плати здобувачам за фактично відпрацьований час на підприємстві (періоди навчання на робочому місці);

- призначення роботодавцями мотивуючих стипендій кращим студентам за успішне теоретичне навчання та активну участь у проходженні виробничої практики на підприємствах;

- сплату роботодавцем вартості навчання здобувача на контрактній основі у закладі освіти.

Ці механізми можуть бути реалізовані на практиці через укладання тристороннього договору між роботодавцем, закладом освіти і здобувачем.

За словами роботодавців, під час відбору здобувачів освіти, яким може бути запропонована ДФЗО за ініціативи підприємства, вони насамперед керуються рекомендаціями закладів освіти. Роботодавці беруть участь у роботі кваліфікаційних комісій, захисті курсових робіт та дипломних проєктів. Але є ризики, які можуть вплинути на впровадження ДФЗО. Роботодавці зазначають насамперед карантинні обмеження, введені в Україні через поширення захворюваності на COVID-19, побоювання адміністрацій ЗО та викладацького складу щодо зменшення навантаження для викладачів та скорочення кадрів на кафедрах, а також низький рівень роз'яснювальної роботи щодо переваг ДФЗО як серед студентів, так і серед викладацького складу.

Зацікавлені роботодавці мають вести систематичну роботу з інформування здобувачів освіти щодо можливості навчання за ДФЗО – поширювати відповідну інформацію на сайтах та сторінках у соціальних мережах підприємства та закладу освіти. Тому необхідно сприяти подальшому розвитку експорту елементів дуальної форми підготовки кваліфікованих кадрів та прискорити запровадження її елементів у систему професійної (професійно-технічної) освіти України.

УДК 378.147 (045)

Г. ЗАВАДСЬКИХ, канд. екон. наук, доц.

Таврійський державний агротехнологічний університет

імені Дмитра Моторного

hannaz2208@gmail.com

ДОСВІД ВПРОВАДЖЕННЯ ДУАЛЬНОЇ ФОРМИ ЗДОБУТТЯ ОСВІТИ В ТАВРІЙСЬКОМУ ДЕРЖАВНОМУ АГРОТЕХНОЛОГІЧНОМУ УНІВЕРСИТЕТІ ІМЕНІ ДМИТРА МОТОРНОГО ПІД ЧАС ПІДГОТОВКИ ФАХІВЦІВ З ПІДПРИЄМНИЦТВА, ТОРГІВЛІ ТА БІРЖОВОЇ ДІЯЛЬНОСТІ

За українським законодавством, дуальна форма здобуття освіти – це спосіб здобуття освіти, що передбачає поєднання навчання осіб у закладах освіти з навчанням на робочих місцях на підприємствах, в установах та організаціях для набуття певної кваліфікації, як правило, на основі договору про здійснення навчання за дуальною формою здобуття освіти.

Дуальність як методологічна характеристика освіти передбачає побудовану на єдиних основах узгоджену взаємодію освітньої та виробничої сфер з підготовки спеціалістів певного профілю, іншими словами – поєднання теоретичного навчання у закладі та практичних – на підприємстві (установі, організації).

З метою забезпечення якісної підготовки фахівців у Таврійському державному агротехнологічному університеті з 2017 року було започатковано експеримент з упровадження в освітній процес дуальної освіти для здобувачів вищої освіти з усіх спеціальностей. Активно впроваджувати на спеціальності 076 «Підприємництво, торгівля та біржова діяльність» дуальну форму навчання почали в 2019 році.

Порядок організації та проведення дуального навчання для студентів університету на виробничих підприємствах, процедуру оформлення документів на навчання регламентує «Положення про порядок організації та проведення дуального навчання в Таврійському державному агротехнологічному університеті імені Дмитра Моторного».

Всі студенти, які здобувають вищу освіти за дуальною формою навчання, укладають договір про дуальне навчання з підприємством (організацією), де працюють. Наприкінці кожного навчального семестру здобувачі освіти звітують про виконання індивідуального навчального плану з оформленням атестаційного листа.

Динаміку кількості здобувачів спеціальності 076 «Підприємництво, торгівля та біржова діяльність» у 2019–2020 та 2020–2021 навчальних роках наведено в табл. 1.

Таблиця 1

**Динаміка чисельності здобувачів вищої освіти спеціальності
076 «Підприємництво, торгівля та біржова діяльність»
на дуальній формі навчання у 2020–2021 навчальний рік**

Курс	2019–2020 н. р.		2020–2021 н. р.		I семестр 2021–2022 н. р.
	I семестр	II семестр	I семестр	II семестр	
1 курс	1	1	-	-	-
2 курс	-	-	7	4	2
1С курс	2	1	1	1	2
3 курс	4	4	2	4	6
2С курс	1	1	2	1	2
4 курс	6	5	5	4	3
Всього «Бакалавр»	14	12	17	14	15
1 маг курс	2	1	4	5	1
2 маг курс	7	-	1	-	6
Всього «Магістр»	9	1	5	-	7
Разом по спеціальності	23	13	22	19	22

Дані табл. 1 демонструють позитивну динаміку збільшення чисельності здобувачів спеціальності 076 «Підприємництво, торгівля та біржова діяльність», що навчаються на дуальній формі. За період з 2019 по 2021 рік між університетом і роботодавцями наших здобувачів було укладено понад 60 договорів для впровадження дуальної форми освіти. Угоди про співпрацю укладено з підприємствами різних організаційно-правових форм та сфер економіки, серед яких ТОВ ВЗФ «Зоря», ТОВ ВП «Термоліт Плюс», ТОВ СПП «Лана», ТОВ «Агросервіс», ТОВ ТД «Руслан-Комплект», ТОВ «Glaz Systems», ТОВ «АМСІЛКО-МЛТ», ФГ «АСТРА ДАР», ТОВ «Сільпо-Фуд», ПП «Віко-2010», ФОП Задирака І.А., ФОП Єфімов О.Б. та інші. А працюють наші студенти на різних посадах: менеджера з продажу, менеджера ЗЕД, адміністратора, бухгалтера, економіста, помічника директора тощо.

Особливість і перевага дуальної форми освіти полягає в тому, що всі три сторони, задіяні в цьому процесі, зацікавлені в позитивному результаті. Так, зацікавленість роботодавців полягає в бажанні отримати молодого висококваліфікованого працівника, максимально мотивованого до роботи одразу після закінчення навчання. За впровадження цієї форми освіти заклад освіти та роботодавець є рівноправними партнерами, бо останній може брати участь у розробці робочих та індивідуальних навчальних планів і оцінювати результати кожного здобувача.

Заклад вищої освіти має можливість підвищити свою конкурентоздатність на ринку освітніх послуг, адже під час організації

дуальної освіти відбувається оновлення навчальних планів, які пристосовані до потреб суб'єктів господарювання. Для здобувачів освіти дуальна освіта має такі переваги: студенти навчаються в реальних умовах виробництва; здобувачі отримують грошову винагороду (заробітну платню) за свій труд; вони ідентифікують себе з виробництвом; отримують професійні навички і уміння для подальшої професійної кар'єри.

Звісно є і деякі проблеми, а саме: відносно низька загальна обізнаність учнів про цю форму навчання; відсутність умов для усвідомленого вибору підприємства для здобуття освіти; не завжди студенти демонструють відповідальність і самоорганізованість щодо поєднання освітнього процесу в закладі освіти та на виробництві.

Список бібліографічних посилань

1. Положення про порядок організації та проведення дуального навчання в Таврійському державному агротехнологічному університеті імені Дмитра Моторного. URL : <http://www.tsatu.edu.ua/nmc/wp-content/uploads/sites/52/31.pdf>

2. Завадських Г. М. Сучасні інформаційні технології в освіті // Сучасна освіта: зміст, технології, забезпечення якості : матеріали наук. семінару / за ред. проф. С. О. Гуткевич. Київ : НУХТ, 2019. С. 42–46.

УДК 378.147 (045)

О. КАМИШИНСЬКИЙ, викладач вищої категорії;

О. КВАРТНІК, викладач першої категорії

ДВНЗ «Харківський коледж транспортних технологій»

elenaalexanderk@gmail.com

ДОСВІД ВПРОВАДЖЕННЯ ЕЛЕМЕНТІВ ДУАЛЬНОГО НАВЧАННЯ НА ПРИКЛАДІ СПЕЦІАЛЬНОСТІ 273 «ЗАЛІЗНИЧНИЙ ТРАНСПОРТ» ОСВІТНЬОЇ ПРОГРАМИ «ТЕХНІЧНЕ ОБСЛУГОВУВАННЯ ТА РЕМОНТ ПРИСТРОЇВ ЕЛЕКТРОПОСТАЧАННЯ ЗАЛІЗНИЦЬ»

Дуальна форма здобуття освіти у закладах фахової передвищої освіти (далі – заклади освіти) передбачає здобуття освіти шляхом поєднання навчання осіб у закладах освіти з навчанням на робочих місцях на підприємствах, в установах та організаціях для набуття певної кваліфікації на основі договору. Це визначення закріплено в Концепції підготовки фахівців за дуальною формою здобуття освіти, затвердженої Кабінетом Міністрів України у 2018 році, а також в Законі України «Про освіту».

Метою впровадження дуальної форми здобуття освіти є підвищення якості професійної підготовки здобувачів освіти, оволодіння студентами сучасними методами, формами організації та знаряддям праці в галузі їх майбутньої професії, формування у них на базі одержаних у навчальному закладі знань професійних вмінь та навичок для прийняття самостійних рішень під час конкретної роботи в реальних ринкових і виробничих умовах, виховання потреби систематично поповнювати свої знання та творчо їх застосовувати в практичній діяльності.

Запровадження дуальної форми здобуття освіти сприятиме вдосконаленню системи підготовки висококваліфікованих фахівців і забезпеченню успішної адаптації студентів-випускників до професійної діяльності. Серед переваг для студента, який здобуватиме освіту за такою формою навчання, є:

- професійна спрямованість;
- уміння працювати в команді;
- відповідальність;
- фінансова незалежність.

Для закладу освіти з'являються нові можливості для:

- підвищення якості освіти внаслідок оперативної корекції освітніх програм;
- прикладних наукових досліджень;
- зміцнення конкурентоспроможності на ринку надання освітніх послуг тощо.

Організація дуальної форми здобуття освіти в коледжі полягає в такому.

1. Коледж ініціює переговори щодо організації здобуття освіти за дуальною формою з відповідними підрозділами регіональної філії «Південна залізниця» ПАТ «Укрзалізниця».

2. Коледж приймає рішення про впровадження дуальної форми здобуття освіти з урахуванням потреб регіональної філії «Південна залізниця» ПАТ «Укрзалізниця», визначає перелік освітніх програм, за якими навчання за дуальною формою є доцільним і укладає двосторонні договори зі Службою кадрів та соціальної політики регіональної філії «Південна залізниця» ПАТ «Укрзалізниця» про співпрацю в організації дуальної форми здобуття освіти.

3. В організації здобуття освіти за дуальною формою беруть участь підрозділи залізниці, які мають достатню матеріально-технічну базу, а також кадрові ресурси для забезпечення практичного навчання на робочих місцях за відповідною спеціальністю, до того ж діяльність підрозділу залізниці щодо організації практичного навчання здобувача освіти на робочому місці під час здобуття освіти за дуальною формою не потребує ліцензування.

4. Здобуття освіти за дуальною формою здійснюється відповідно до освітніх програм закладу освіти. Особливості організації освітнього процесу за дуальною формою відображено в індивідуальних навчальних планах.

Служба кадрів та соціальної політики та Служба електропостачання регіональної філії «Південна залізниця» акціонерного товариства «Українська залізниця» виступила за співпрацю з Державним вищим навчальним закладом «Харківський коледж транспортних технологій», запропонувавши впровадити елементи дуального навчання для студентів випускного четвертого курсу спеціальності «273 Залізничний транспорт» освітньої програми «Технічне обслуговування та ремонт пристроїв електропостачання залізниць» денної форми навчання. Такі студенти здобувають кваліфікацію технік-електрик. Неодноразово проводилися зустрічі провідних фахівців відповідних підрозділів служб зі студентами закладу освіти. Результатом такої взаємодії стало підписання тристоронніх договорів (між Службою кадрів та соціальної політики регіональної філії «Південна залізниця» ПАТ «Укрзалізниця», Державним вищим навчальним закладом «Харківський коледж транспортних технологій» та студентами) з двома здобувачами освіти. Ці студенти виявили особисте бажання, були рекомендовані координатором від коледжу та пройшли відбір фахівцями відповідних підрозділів служб залізниці. Вимогою останніх було досягнення студентом повноліття. Укладання тристороннього договору про здобуття освіти за дуальною формою передбачає укладання Службою кадрів та соціальної політики регіональної філії «Південна залізниця» ПАТ «Укрзалізниця» із здобувачем освіти трудового договору. Адже це не просто проходження практики, а, в першу чергу, виконання посадових обов'язків.

Здобуття освіти за дуальною формою цими студентами здійснювалося відповідно до освітньої програми «Технічне обслуговування та ремонт пристроїв електропостачання залізниць». Особливості організації освітнього процесу відображено в індивідуальних навчальних планах, студентам була забезпечена їх освітня траєкторія. Було обрано інтегровану модель організації здобуття освіти, яка поділяє навчальний тиждень: два дні у закладі освіти, три дні – на робочому місці і дозволяє максимально враховувати вимоги виробництва, на основі удосконалення методичного забезпечення (методичної роботи) з метою підготовки конкурентоздатних фахівців у галузі електропостачання залізниць тобто здобуття освіти за дуальною формою не можливе без відповідного навчально-методичного забезпечення.

Навчально-методичне забезпечення – це засноване на досягненнях науки та передового досвіду система організаційної, практичної, інформаційно-технічної діяльності викладача, яка здійснюється для підвищення ефективності навчально-виховного процесу, якості знань та умінь студентів. Вона охоплює: розробку програм навчальних дисциплін,

методичних і навчальних посібників з відповідних дисциплін та адаптація їх до умов здобуття освіти за дуальною формою навчання.

Аналізуючи освітні напрями системи освіти, бачимо: щоб зробити економіку країни конкурентоспроможною, необхідно мати достатню кількість висококваліфікованих фахівців, які мають відповідну професійну придатність. Тому сьогодні як ніколи необхідно реформувати систему освіти в частині методологій, створення методичного забезпечення нового покоління, проєктування змісту фахової передвищої освіти, зокрема, на основі системи дуальної форми навчання.

УДК 378.147 (045)

К. БОНДАРЄВСЬКА, д-р екон. наук, проф.;

А. ТАРАСЕНКО, здобувач освіти

Університет митної справи та фінансів

kseny-8888@i.ua

ПРОБЛЕМИ ВПРОВАДЖЕННЯ ДУАЛЬНОЇ ФОРМИ ЗДОБУТТЯ ОСВІТИ ТА ЇХ ВИРІШЕННЯ: ЗАРУБІЖНИЙ ДОСВІД

Одним із найбільш актуальних питань сьогодення є узгодження так званого «кваліфікаційного розриву» між навичками випускників ЗВО та потребами роботодавців, що стає можливим за допомогою впровадження дуальної форми здобуття освіти.

Результат партнерства бізнесу з університетами дає змогу оцінити потреби роботодавців, визначити розбіжності між необхідними та існуючими уміннями здобувачів освіти та розробити навчальні програми з метою усунення недоліків. Все це, у кінцевому підсумку, забезпечуватиме стійке економічне зростання країни. Саме тому розробка базису та пристосування елементів дуальної освіти на основі зарубіжного досвіду з урахуванням соціально-економічних особливостей України є актуальним завданням як для науковців, так і практиків.

Беручи до уваги досвід таких розвинених країн Європи, як Німеччина, Австрія та Швейцарія, можна виділити кілька спільних систематичних елементів успіху впровадження дуальної освіти [3].

- Для забезпечення актуальності навчальних програм усі зацікавлені сторони (державна, роботодавці, соціальні партнери, заклади освіти) залучаються до її розвитку і мають чіткий розподіл обов'язків.

- Для підтримки тісного контакту з ринком праці потрібен зворотний зв'язок від роботодавців та закладів освіти, що особливо важко реалізувати, якщо роботодавці мають низький рівень організації.

- Для забезпечення якісного навчання необхідно гарантувати достатнє фінансування відповідних навчальних програм та наявність добре підготовлених викладачів.

- Чітке нормативно-правове регулювання системи професійної освіти, яке активно розвивається, гнучко реагуючи на зміни в суспільному, економічному та політичному житті.

- Регулювання процесу навчання та сертифікація, спрямовані на забезпечення прозорості та здатності передавати набуті навички з постійними зусиллями щодо їх адаптації стандартів підготовки кадрів до змін потреб ринку праці.

Нині дуальну форму здобуття освіти лише починають впроваджувати до вітчизняного освітнього процесу і вона не набула достатнього поширення, що спричинено такими труднощами, як:

- недостатня обізнаність студентів про таку форму навчання;
- велике значення надається бюрократичним процедурам у процесі переходу здобувача на дуальну форму освіти;
- відсутність навчально-методичної підготовки працівників підприємства, які проводять навчання;
- неповна відповідність видів виконання студентами робіт на підприємствах із змістом навчальних програм;
- недостатня зацікавленість роботодавців вкладати кошти у підготовку майбутніх фахівців за дуальною формою навчання.

Україна потребує вдосконалення законодавчої бази для впровадження дуальної форми здобуття освіти у закладах фахової передвищої та вищої освіти. Оскільки порівнюючи основну нормативно-правову базу дуальної системи професійної освіти в Німеччині, що складається з Основного закону; Закону «Про професійну освіту»; «Положення про ремесла»; Закону «Про захист молоді, яка працює»; Закону «Про обов'язкову шкільну освіту», які визначають умови викладання та навчання, права та обов'язки педагогічного персоналу та здобувачів освіти та інші нормативні документи трудового права, можна дійти висновку, що цей спектр значно ширший, адже наразі в Україні термін «дуальна освіта» в єдиному тлумаченні використовується лише в законах України «Про освіту», «Про фахову передвищу освіту», «Про вищу освіту» [4].

Вирішення окреслених проблем в Україні, перш за все, полягає у вивченні й порівнянні іноземного досвіду, насамперед Німеччини, як «батьківщини» дуальної освіти, яка запровадила навчання у пропорції «30 % теорії, 70 % практики», а також в аналізі проблем у реалізації дуальної форми здобуття освіти й обґрунтуванні способів їх подолання. Саме тому перспективні напрями розвитку української системи дуальної освіти мають відбуватися у таких напрямках.

Ухвалення нормативно-правових актів, у яких встановлюються загальні й часткові питання організації дуального навчання в усіх можливих аспектах правової взаємодії суб'єктів дуальної форми здобуття освіти.

- Підтримка та забезпечення функціональності соціального партнерства для дуальної форми здобуття освіти.

- Орієнтація навчання на потреби роботодавців за допомогою більшого залучення приватних підприємств та профспілок.

- Залучення кваліфікованого персоналу з виробництва до педагогічної діяльності, адже у дуальній системі навчання саме роботодавець відіграє водночас роль наставника, вчителя та консультанта.

- Чітко виражений інтерес до сертифікації навичок, чому сприяє більший асортимент пропонованого навчання.

- Нові інструменти державного фінансування навчання, зокрема податкові пільги.

Отже, впровадження дуальної форми здобуття освіти має ґрунтуватися на досвіді розвинених країн, особливостях національної економіки, яка відображає соціально-економічні зміни, законодавстві та потребах роботодавців. Щоб сприяти конкурентоспроможності економіки України, необхідно забезпечувати достатню кількість висококваліфікованих фахівців, які мають відповідний професійний досвід. Саме тому сьогодні як ніколи важливо реформувати систему освіти в створенні навчальних програм нового покоління, проєктуванні змісту професійної та вищої освіти на основі комплексного підходу та системи дуальної форми навчання.

Як показали результати першого року запровадження пілотного проєкту відповідно до наказу МОН від 15.10.2019 № 1296 реалізувати дуальну форму здобуття освіти у національному контексті однозначно можливо. Внаслідок опитування 55 підприємств було визначено середню кількість здобувачів, які навчалися за дуальною формою здобуття освіти у звітний період на одному підприємстві, що становила 5 осіб. Однак більшість роботодавців малого та середнього бізнесу навчали 1-2 здобувачів. Серед підприємств – безперечних лідерів за кількістю студентів в період пілотного проєкту стали: ДП «Антонов» та АТ «Придніпровська залізниця», які взяли на навчання більше 65 здобувачів. [5].

Наразі серед основних труднощів у процесі налагодження співробітництва підприємств із закладами освіти в рамках дуальної форми здобуття освіти можна виділити такі: недостатнє розуміння роботодавцями концепції та особливостей організації навчання в рамках дуальної форми здобуття освіти, оскільки підприємці наголошували на необхідності роз'яснювальної роботи для чіткого розуміння різниці між виробничою практикою, стажуванням та дуальною формою здобуття освіти. Гостро постає питання зарахування здобувача на посаду відповідно до кваліфікаційного рівня, оскільки зазвичай на роботу приймають студентів, які

вже отримали певну кваліфікацію, закінчили заклад професійної (професійно-технічної) освіти або вступили на магістратуру. Варто зазначити, що закладам освіти притаманна низька мотивація щодо запровадження ДФЗО, яка проявляється у побоюванні адміністрацій університетів та викладацького складу щодо зменшення навантаження викладачів та скорочення кадрів на кафедрах, а підприємства часто занепокоєні тим, що їх інвестиції у здобувача не повернуться, оскільки випускники після завершення навчання можуть піти до іншого роботодавця.

Підсумовуючи, можна стверджувати, що результати аналізу, отриманого під час дослідження стосовно впровадження ДФЗО в Україні, свідчать, що серед здобувачів освіти, педагогічних, науково-педагогічних працівників і роботодавців є зацікавленість та поступово формується запит на впровадження дуальної освіти. Тому, незважаючи на недосконалу нормативну базу, сьогодні створено достатньо сприятливі умови для поширення ДФЗО, що є одним з напрямів розбудови державно-приватного партнерства в освітній сфері, а основними чинниками, що заважають цьому процесу, є економічні та людський чинники.

Список бібліографічних посилань

1. Про схвалення Концепції підготовки фахівців за дуальною формою здобуття освіти: розпорядження Кабінету Міністрів України від 19 вересня 2018 р. № 660-р. URL : <https://zakon.rada.gov.ua/laws/show/660-2018-p>.

2. Перхун Л. П., Товмаченко Н. М. Проблеми впровадження дуального навчання в Національній академії статистики, обліку та аудиту // Нові джерела та методи поширення даних у статистиці : матеріали XVII Міжнар. наук.-практ. конф. з нагоди Дня працівників статистики. Київ : Інформаційно-аналітичне агентство, 2019. С. 206–209.

3. Eichhorst, W., Rodríguez-Planas, N., Schmidl, R., Zimmermann, K. F. (2012). A roadmap to vocational education and training systems around the world. Available at: <http://repec.iza.org/dp7110.pdf>

4. Глазкова І. Дуальна система освіти Німеччини : навч. посіб. / Рубіжне : ФОП Глазков Р.М., 2020. 127 с.

5. Дослідження обізнаності роботодавців про дуальну форму здобуття освіти, їхньої готовності долучатися до підготовки здобувачів фахової передвищої та вищої освіти, які виявили бажання навчатися за дуальною формою здобуття освіти, та результатів першого року проведення експерименту Міністерства освіти і науки України, започаткованого відповідно до наказу МОН від 15.10.2019 № 1296 «Щодо запровадження пілотного проєкту у закладах фахової передвищої та вищої освіти з підготовки фахівців за дуальною формою здобуття освіти» / О. В. Бучинська, О. Б. Давліканова, І. В. Лилик, А. Б. Чайковська. Київ, 2020. 98 с.

УДК 378.147 (045)

І. В. КУЩЕНКО, канд. техн. наук, доц.

Державний вищий навчальний заклад «Приазовський державний технічний університет»

kigorvlad@gmail.com

ПІДСУМКИ ДРУГОГО РОКУ ВПРОВАДЖЕННЯ ДУАЛЬНОЇ ФОРМИ ЗДОБУТТЯ ОСВІТИ У ДВНЗ «ПРИАЗОВСЬКИЙ ДЕРЖАВНИЙ ТЕХНІЧНИЙ УНІВЕРСИТЕТ»

Дуальна форма здобуття вищої освіти (ДФЗО) у Державному вищому навчальному закладі «Приазовський державний технічний університет» (ДВНЗ «ПДТУ») впроваджується відповідно до статті 47 Закону України «Про фахову передвищу освіту» [1], пункту 2 наказу Міністерства освіти і науки України щодо запровадження пілотного проекту у закладах фахової передвищої та вищої освіти з підготовки фахівців за дуальною формою здобуття освіти від 15 жовтня 2019 року № 1296 [2], на підставі наказу від 02 грудня 2019 року № 230-05 у ДВНЗ «ПДТУ» і передбачає поєднання навчання осіб у закладах освіти з навчанням на робочих місцях на підприємствах, в установах та організаціях для набуття певної кваліфікації, як правило на основі договору про здійснення навчання за дуальною формою здобуття освіти [3].

Метою впровадження ДФЗО є підвищення якості професійної підготовки здобувачів освіти, за рахунок: зміцнення та удосконалення практичної складової освітнього процесу із забезпеченням досягнення результатів навчання, визначених відповідним стандартом освіти та освітньою програмою; забезпечення взаємозв'язку, взаємопроникнення та взаємовпливу різних систем (наука і освіта, наука і виробництво чи громадський сектор) для впровадження важливих змін, спрямованих на підвищення якості освіти; підвищення якості підготовки фахівців відповідно до реальних вимог ринку праці та забезпечення національної економіки кваліфікованими фахівцями; посилення ролі роботодавців та фахових об'єднань у системі підготовки кваліфікованих кадрів від формування змісту освітніх програм до оцінювання результатів навчання; модернізація змісту освіти з метою приведення їх до відповідності вимогам ринку праці; підвищення конкурентоздатності випускників закладу освіти в умовах глобалізації та сприяння росту рівня зайнятості молоді; скорочення періоду адаптації випускників до професійної діяльності.

Для реалізації усіх процесів у закладі створено структурний підрозділ Навчально-науковий центр «Академія безперервної освіти та освітніх технологій «LIFELONG LIRNING».

У 2020–2021 н. р. ДВНЗ «ПДТУ» впроваджував ДФЗО на спеціальностями, детальну інформацію про які наведено в табл. 1.

Таблиця 1

Кількісний склад здобувачів освіти, які навчалися за ДФЗО у 2020–2021 н. р.

Спеціальність	Курс	Кількість здобувачів, які продовжили навчання за ДФЗО		Кількість здобувачів, які перейшли на навчання за ДФЗО		Загальна кількість	У тому числі	
		бакалаври	магістри	бакалаври	магістри		чоловіки	жінки
051 Економіка	4	2	0	0	0	2	0	2
072 Фінанси, банківська справа та страхування	3	0	0	1	0	1	0	1
141 Електроенергетика, електротехніка та електромеханіка	3	0	0	1	0	1	0	1
	4	3	0	1	0	4	4	0
	1	0	3	0	0	3	3	0
151 Автоматизація та комп'ютерно-інтегровані технології	3	0	0	2	0	2	2	0
	4	5	0	1	0	6	5	1
136 Металургія	3	0	0	1	0	1	1	0
	1	0	3	0	0	3	2	1
131 Прикладна механіка	3	0	0	4	0	4	4	0
133 Галузеве машинобудування	3	0	0	1	0	1	1	0
Всього		10	6	12	0	28	22	6

Усі здобувачі освіти, які виявили бажання перейти на ДФЗО і пройшли процедуру відбору роботодавцем, на підставі Положення про дуальну форму здобуття вищої та фахової передвищої освіти у ДВНЗ «ПДТУ» [4], особистих заяв, тристоронніх договорів, протягом 1-го місяця наказами були переведені на дуальну форму здобуття вищої освіти.

В організації здобуття освіти за ДФЗО беруть участь роботодавці, зацікавлені у підготовці кваліфікованих кадрів та мають достатні матеріальні, кадрові, інформаційні та методичні ресурси для забезпечення практичного навчання здобувачів освіти на робочих місцях. Тому в рамках реалізації ДФЗО університет співпрацює з трьома підприємствами, а саме: ПРАТ «МК «АЗОВСТАЛЬ», ПРАТ «ММК ІМ. ІЛЛІЧА», ТОВ «МЕТІНВЕСТ-ПРОМСЕРВІС». З кожним з цих підприємств укладені двосторонні договори про співпрацю [5]. Здобувачі освіти на цих підприємствах, відповідно

трудова договором, були працевлаштовані на посади стажерів, стажера-інженера, стажера інженера-електроніка та помічника майстра [6]. Оплату праці вони отримували лише за період перебування на підприємстві. Також ДВНЗ «ПДТУ» підписав договір про впровадження дуальною форми навчання з ТОВ «ЕКОІЛЛІЧПРОДУКТ».

Згідно з затвердженими графіками освітнього процесу за ДФЗО на 2020–2021 н. р. здобувачі освіти опрацювали навчальне навантаження на робочому місці – загалом 40–45 % на 3 та 4 курсах та 60 % на 5 курсі за навчальний рік, що становить в середньому 12 та 26 кредитів відповідно. Слід зазначити, що навчальне навантаження є додатковим і проходить за межами годин і кредитів, які передбачені у навчальних планах та освітніх програмах здобувачів освіти за денною формою навчання.

Для забезпечення навчання за ДФЗО куратори від закладу освіти та наставники від підприємств, які були обрані серед найбільш кваліфікованих фахівців, спільно у 2020–2021 н. р. розробили 30 робочих програм практичного навчання на робочому місці.

Наприкінці кожного семестру згідно з робочими програмами наставники підприємств оцінюють отримані знання здобувачів освіти, які фіксують у відомостях успішності. Результати навчання здобувачів за ДФЗО у 2020–2021 н. р. наведено у табл. 2.

Таблиця 2

Порівняльний аналіз успішності здобувачів освіти, що навчаються за ДФЗО та денною формою навчання

Спеціальність	Денна форма здобуття освіти			ДФЗО		
	Кількість здобувачів	Середній бал	Якісний показник, %	Кількість здобувачів	Середній бал	Якісний показник, %
051 Економіка	5	69	14,4	2	94,8	100
072 Фінанси, банківська справа та страхування	2	73,5	33,3	1	97	100
141 Електроенергетика, електротехніка та електромеханіка	16	48	27,7	8	94,8	100
151 Автоматизація та комп'ютерно-інтегровані технології	67	61,3	21,5	8	89	100
136 Металургія	16	81,4	68,8	4	86	100
131 Прикладна механіка	52	76,8	67,3	4	93	100
133 Галузеве машинобудування	3	74	100	1	95	100

Також у 2020–2021 н. р. були два випадки повернення здобувачів освіти до попередньої форми навчання через те, що вони обрали іншого роботодавця.

Серед труднощів, які виникли в процесі запровадження ДФЗО на другому році, слід відмітити такі:

- перехід на дистанційне навчання через карантинні обмеження; відсутність з боку МОН України фінансування координаційного центру, який займається питаннями ДФЗО;

- необхідність розробки окремих навчальних планів, тому що навчальне навантаження є додатковим і проходить за межами годин і кредитів, які передбачені у навчальних планах та освітніх програмах здобувачів освіти за денною формою навчання.

Список бібліографічних посилань

1. Про фахову передвищу освіту: Закону України. URL : <https://zakon.rada.gov.ua/laws/show/2745-19#Text>

2. Щодо запровадження пілотного проєкту у закладах фахової передвищої та вищої освіти з підготовки фахівців за дуальною формою здобуття освіти: Наказ МОН від 15.10.2019 № 1296. URL : <https://mon.gov.ua/ua/npa/shodo-zaprovadzhennya-pilotnogo-proektu-u-zakladah-fahovoyi-peredvishoyi-ta-vishoyi-osviti-z-pidgotovki-fahivciv-za-dualnoyu-formoyu-zdobuttya-osviti>.

3. Концепція підготовки фахівців за дуальною формою здобуття освіти. Розпорядження Кабінету Міністрів України від 19 вересня 2018 р. № 660-р. URL : <https://mon.gov.ua/storage/kontseptsii-dualnoi-osviti.do>.

4. URL : <https://pstu.edu/uk/informacziya-2/diyuchi-standarty-universytetu-i-polozh/>

5. URL : <https://pstu.edu/uk/studentu/dualna-forma-zdobuttya-vyshhoyi-osvity>

6. Аналітичний звіт «Думки здобувачів про дуальну освіту» за результатами дослідження обізнаності здобувачів про дуальну форму здобуття освіти та досвід учасників пілотного проєкту із її запровадження на рівні фахової передвищої та вищої освіти України» / О. Б. Бучинська, О. Б. Давліканова, І. В. Лилик, О. І. Яшкіна. Представництво Фонду ім. Фрідріха Еберта в Україні. 2021. 110 с. URL : <https://mon.gov.ua/ua/news/mon-stvoryuye-spriyatlivu-umovi-dlya-populyarizaciyi-dualnoyi-formi-zdobuttya-osviti-rezultati-pilotnogo-proyektu?fbclid=IwAR3Rlhtov44oDu1ndUBfiNahEhm0zmUyygBX2wTD6S9ZKwJ99AcKRfxnn-8>

УДК 378.147 (045)

В. ЖМАЙЛОВ, канд. екон. наук, проф.;

І. ТОДЕРЮК, директор Центру підвищення кваліфікації;

Г. ГЛУХОДІД, провідний фахівець Центру підвищення кваліфікації

Сумський національний аграрний університет

zhmaylov_v@ukr.net

ОРГАНІЗАЦІЯ ДУАЛЬНОГО НАВЧАННЯ НА БАЗІ ЗАКЛАДУ ВИЩОЇ ОСВІТИ: ПРАКТИЧНИЙ АСПЕКТ

Посилена конкуренція на ринку праці передбачає, що випускники ЗВО не тільки мають досконало знати теорію, але й володіти низкою спеціальних компетенцій практичного спрямування. Враховуючи чинник ринкової трансформації економіки та невпинний розвиток технологій, якісна підготовка висококваліфікованого фахівця обов'язково має відбуватися за участі потенційного роботодавця. Дуальна форма здобуття освіти (ДФЗО) – це спосіб здобуття освіти, що передбачає поєднання навчання осіб у закладах освіти з навчанням на робочих місцях [1]. Порівняно з інституційною формою здобуття освіти, ДФЗО нівелює низку складних питань, з якими зіштовхується ЗВО під час організації практичної підготовки фахівця. Водночас якісна організація дуального навчання потребує системного підходу, додаткових часових витрат, посиленого залучення фахівців та відповідного документального супроводу на всіх рівнях впровадження.

У жовтні 2019 року Сумський національний аграрний університет у складі 44 ЗВО долучився до пілотного проекту з підготовки фахівців за дуальною формою здобуття освіти [2]. Визначено структурні підрозділи, відповідальні за впровадження пілотного проекту та підготовлено внутрішньо-вишівську документацію. Одним із найперших кроків був пошук відповідальних і зацікавлених роботодавців-партнерів за певними критеріями. Після визначення роботодавців-партнерів розпочалася тривала робота з планування співпраці в контексті дуальної освіти, що передбачала такі складові: вивчення очікувань роботодавця; ознайомлення роботодавців із навчальними планами (НП); впровадження рекомендацій роботодавців щодо корегувань НП; аналітичний огляд щодо студентів з регіонів, де розташовано виробничі потужності підприємств у розрізі курсів; погодження найменування посад, умов та розміру оплати праці студентів, підготовка та укладення двосторонньої угоди про співпрацю. Паралельно після визначення чіткої кількості студентів, яким підприємства забезпечують вакантні посади, було проведено інформативну кампанію серед студентів, з метою добору зацікавлених. Розглянемо кількісні показники студентів-учасників проекту у розрізі спеціальностей на рис. 1.



Рис. 1. Студенти, які здійснюють навчання за ДФЗО у СНАУ

Варто відзначити, що під час залучення студентів до ДФЗО – застосовувалися винятково мотиваційні механізми. Щодо наступного кроку в організації ДФЗО, то його варто розглянути на прикладі роботодавця-партнера СТОВ «Старинська птахофабрика», адже частково співпраця тривала в умовах жорстких карантинних обмежень. Виходом з непростої ситуації – стала онлайн-зустріч представників Сумського НАУ, роботодавця-партнера і зацікавлених студентів, під час якої вони детальніше ознайомилися із специфікою підприємства та отримали відповіді на всі запитання щодо умов навчання за ДФЗО. По завершенню зустрічі протягом кількох днів студенти проходили онлайн-співбесіди з представниками роботодавця-партнера. Згодом під час робочої зустрічі (офлайн) відбулося підписання тристоронніх угод зі студентами, які успішно пройшли співбесіди, остаточне узгодження програм та графіків дуального навчання за участі кураторів та наставників ДФЗО. Практичні аспекти реалізації ДФЗО на базі СТОВ «Старинська птахофабрика» зображено у табл. 1.

Таблиця 1

Практичні аспекти реалізації ДФЗО на базі СТОВ «Старинська птахофабрика»

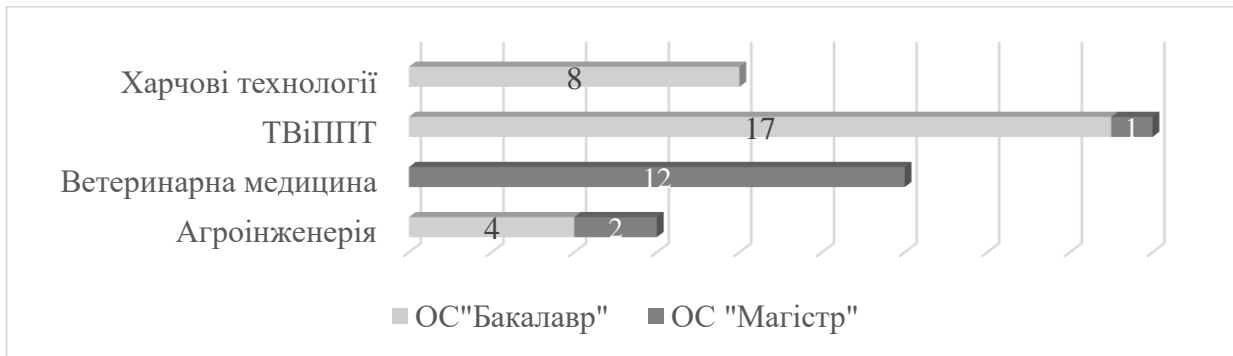
Етапи реалізації	Складові процесу ДФЗО залежно від стартового структурного підрозділу підприємства	
I етап 3-й курс	Проходження практики на підрозділі (переробний комплекс)	Проходження практики на підрозділі (комплекс вирощування)
	Оцінка роботи студента керівником підрозділу (переробний комплекс)	Оцінка роботи студента керівником підрозділу (комплекс вирощування)
II етап	Проходження практики на підрозділі (комплекс вирощування)	Проходження практики на підрозділі (переробний комплекс)
	Оцінка роботи студента керівником підрозділу (комплекс вирощування)	Оцінка роботи студента керівником підрозділу (переробний комплекс)
	Оцінка роботи студента зооветеринарною службою	
III етап 4-й курс	Проходження стажування в підрозділі потенційного працевлаштування	
	Оцінка адаптації студента і його професійних здібностей	
IV етап	Працевлаштування студента	

* Джерело: сформовано на основі [3].

Аналізуючи табл. 1, необхідно зауважити системність підходу роботодавця-партнера у процесі набуття новими фахівцями спеціальних компетенцій, а також зведення до мінімуму чинника суб'єктивної оцінки результатів роботи студента, який здійснює навчання за ДФЗО.

Загалом критично оцінюючи процес запровадження проєкту ДФЗО на базі СНАУ до труднощів, які виникали під час запровадження, варто віднести: довготривалий переговорний процес (коригування навчального навантаження між навчанням у ЗВО та на робочому місці), здійснення якісної інформаційної кампанії серед студентів із залучення вмотивованих кандидатів в умовах червоного рівня епідемічної небезпеки; забезпечення ефективної багаторівневої комунікації в умовах карантинних обмежень. Інструментарієм для вирішення вищезазначених складнощів стали: посилена залученість та додаткові часові витрати відповідальних осіб за формування навчального навантаження студента, використання найзручніших інтернет-застосунків і месенджерів, завчасне прогнозування найбільш сприятливих форматів онлайн-зустрічей. Також, оцінюючи результати участі Сумського національного аграрного університету в пілотному проєкті з дуальної освіти, варто виокремити дві ключові переваги:

- за період 2019–2021 рр. започатковано або посилено співпрацю з роботодавцями-партнерами: ТОВ «Юпітер-9 Агросервіс», Група компаній «Глобіно», ТОВ «Нива», ТОВ «Молоко Вітчизни», СТОВ «Старинська птахофабрика», в контексті навчання студентів, стажування викладачів та створення навчальних класів;

- підвищення якості підготовки фахівців, адже відбулося істотне зростання мотивації студентів до набуття професійних компетенцій, з огляду на той факт, що всі студенти-учасники ДФЗО були офіційно працевлаштовані на посади за спеціальностями та отримували заробітну плату.

Підсумовуючи вищевикладене, можна з впевненістю констатувати, що ДФЗО – один із прогресивних шляхів підготовки висококваліфікованих фахівців.

Список бібліографічних посилань

1. Про Концепцію підготовки фахівців за дуальною формою здобуття освіти: розпорядження Кабінету Міністрів України від 26.01.2018р. № 660-р.

2. Щодо запровадження пілотного проєкту у закладах фахової передвищої та вищої освіти з підготовки фахівців за дуальною формою здобуття освіти: Наказ Міністерства освіти і науки України від 15.10.2019 № 1296.

3. Азєєва О.С. Дуальна система навчання. Дуальна освіта очима лідерів аграрної освіти: матеріали дискусійної панелі, м. Суми, 19 травня 2021р. Суми, 2021. С. 8.

УДК 378.147 (045)

Н. ГОРЯЧОВА, д-р філософії, спец. 051

ВСП «Маріупольський фаховий коледж ДВНЗ «ПДТУ»

goryachevanata75@gmail.com

АНАЛІЗ РОЗВИТКУ ДУАЛЬНОЇ ОСВІТИ В НІМЕЧЧИНІ

Дуальна форма здобуття освіти є відродженням старих традицій, які були раніше в Україні. Якщо повернутися у 60–70-і рр., то практика була невід’ємною від теорії. Все, що студент отримував на лекційних заняттях, він мав можливість впроваджувати на практиці. В Україні у м. Київ функціонує приватний ЗВО «Європейський університет». Девіз університету «Вчись працюючи». Студенти мають змогу отримувати теоретичні знання без відриву від виробництва. Це дає свої результати, так студент може реально оцінити теорію та мати свою думку, а можливо, і вносити корегування в теорію завдяки проведеному дослідженню на практиці.

Так, в Німеччині дуальна освіта є основою німецької системи освіти і відіграє важливу роль в економіці країни.

Дуальна освіта гарантує:

- тісний зв’язок із вимогами економіки;
- швидке інтегрування в навчання, забезпечення бази висококваліфікованих працівників, що буде фундамент конкурентоспроможності німецької економіки на світовому ринку.

Система дуальної освіти виникла в Німеччині ще в XII ст. де було створено модель навчання «учень-помічник-майстер». У 1869 р. було запроваджено своєрідну обов’язкову професійну освіту для робітників віком 18 років. У 1897 р. було прийнято Закон про захист ремісників, де отримано нову нормативно-правову базу і вперше передбачено та врегульовано дуальний принцип професійного навчання – практичне навчання на виробництві, теоретичне викладання в закладах. У 1923 р. у Пруссії було запроваджено перші комерційні спеціальності. У 1969 р. було стандартизовано норми, та закон об’єднав інтереси держави, роботодавців і працівників. Законом було передбачено тісну співпрацю соціальних партнерів у всіх питаннях професійної підготовки – принцип ефективний і в наш час.



Рис. 1. Система дуальної освіти

Викладання займає один-два дні на тиждень і проходить у вигляді спеціалізованих занять. Викладання теоретичного матеріалу повністю узгоджено з практичним навчальним планом на підприємстві.

Якщо повернутися у 60–80-і рр. то на великих підприємствах України було впроваджено систему наставництва. За кожним молодим фахівцем був закріплений наставник.

Таблиця 1

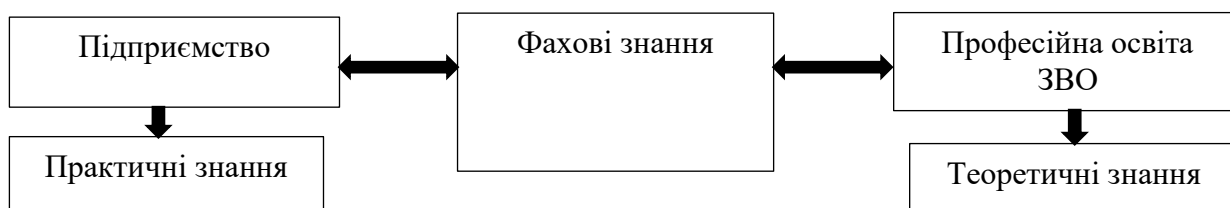
Співвідношення «наставник-учень»

Галузь	Наставник	Учень
Промисловість	1	3,1
Домогосподарство	1	2,9
Комунальні послуги	1	2,0
Торгівля	1	1,7
Сільське господарство	1	1,6

У такому тандемі учень отримує важливий досвід для початку роботи за спеціальністю.

Держава бере участь у дуальній освіті трьома шляхами: Закон про професійну підготовку, регламент навчання та типовий навчальний план. Роль підприємства відіграє важливу роль в дуальній освіті: надає місце для навчання та відповідає за практичну частину навчання на підприємстві.

Функціонування дуальної освіти в Німеччині розподіляється за таким принципом:

- підприємства – 26,5 %,
- федерація та землі – 8,3 %,
- федеральна служба – 1,1 %.



Рис. 2. Розподіл даних функціонування дуальної освіти в Німеччині

Один учень у німецькій компанії коштує 17933 євро на рік, 62 % від суми становить заробітна плата учня. Враховуючи, що учень працює 3–4 дні на тиждень, то це компенсує витрати. Середня заробітна плата учня на рік 12535 євро, таким чином, чисті витрати зменшуються до 5398 євро на рік.



Рис. 3. Розподіл витрат на одного учня на рік

Переваги інвестування підприємства в систему професійної освіти: головна перевага в тому, що підприємство має право голосу в розробці наповнення теоретичного навчального матеріалу, оскільки підприємці беруть участь у прийнятті рішень щодо навичок та знань. У ході навчання керівники знайомляться із своїми учнями і можуть реально оцінити їх знання, що знижує ризик влаштування на роботу некваліфікованого фахівця. Також система професійної освіти та навчання на виробництві збільшує переваги для підприємства і їх можливість забезпечити достатню кількість місць для навчання.

Плюси дуального освіти:

- поліпшення професійної освіти;
- підвищення продуктивності праці на підприємствах;
- вирішення кадрового питання.

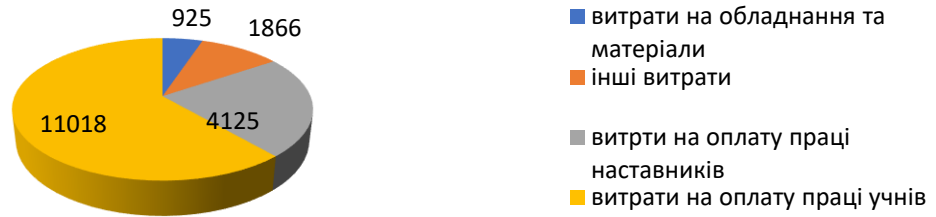
Мінуси дуального освіти:

- брак часу на загальноосвітні предмети.

Доцільно було б, якщо дуальна освіта мала би таке співвідношення теоретичної підготовки і практики в коледжі: на першому курсі – 25 % практики і 75 % теорії, на другому курсі – 50 % практики і 50 % теорії, а на 3 і 4 курсах – 75 % практики і 25 % теорії. Таке співвідношення має забезпечити утворення студентів без шкоди для загальнотехнічної і загальнотеоретичної підготовки.

Висновок

Сенс розвивати дуальну освіту в Україні є, а також брати за основу підхід Німеччини. В моїй дисертації «Інтелектуальні інвестиції в інноваційній діяльності підприємства» розглянуто питання дуальної освіти і наведено приклади її розвитку. Я вважаю, що це дасть свою користь не тільки для розвитку економіки та підприємств в Україні, але й поліпшить теоретичний підхід не тільки у фахових закладах але й ЗВО.

Список бібліографічних посилань

1. Autorengruppe Bildungsberichterstattung (2014): Bildung in Deutschland 2014, Bertelsmann Verlag, Bielefeld.

2. Bundesagentur für Arbeit (2013): Ausbildung in Deutschland – Geh’ deinen Weg, BW Bildung und Wissen Verlag und Software GmbH, Nürnberg.

3. Bundesagentur für Arbeit Statistik (2019): Arbeitsmarkt in Zahlen – Ausbildungsmarktstatistik, Nürnberg.

4. Statistisches Bundesamt (2020): Bildungsausgaben, Wiesbaden.

УДК 378.147 (045)

О. ФАЛЬЧЕНКО, викладач вищої категорії;

О. МАХАНЬКО, викладач вищої категорії

Херсонський морський коледж рибної промисловості

deveze@i.ua

ВИКЛАДАННЯ СПЕЦДИСЦИПЛІН СУДНОВИХ МЕХАНІКІВ В УМОВАХ ДИСТАНЦІЙНОГО НАВЧАННЯ

Надання якісних освітніх послуг є передумовою підвищення рівня конкурентоздатності на ринку праці, що також є соціальною складовою, яка передбачає реалізацію права на перше робоче місце та відповідну соціальну адаптацію молоді [1]. Сьогодні вже для багатьох є очевидним, що постійно зростаючий інформаційно-комунікаційний простір та цифровізація активують інновації в педагогічній діяльності [2].

Під дистанційним навчанням в Україні фахівці вважають комплекс послуг зі створенням освітнього середовища з особливими умовами, в якому місце розташування комп’ютера не відіграє жодної ролі. Важливим є лише наявність підключення до інтернету [3]. У сучасних умовах дистанційне навчання дає змогу підвищити рівень підготовки суднових механіків.

Інформаційні технології не тільки полегшують доступ до інформації і відкривають можливості варіативності навчальної діяльності, її індивідуалізації та диференціації, але і дозволяють по-новому організувати взаємодію всіх суб’єктів навчання, побудувати освітню систему, в якій учень був би активним і рівноправним учасником освітньої діяльності.

Процес організації навчання курсантів з використанням інформаційно-комунікаційних технологій дозволяє:

- зробити цей процес цікавим, з одного боку, за рахунок новизни і незвичності такої форми роботи для курсантів, а з іншого – зробити його захоплюючим і яскравим, різноманітним за формою внаслідок використання мультимедійних можливостей сучасних комп’ютерів;

- ефективно вирішувати проблему наочності навчання, розширити можливості візуалізації навчального матеріалу, роблячи його більш зрозумілим і доступним для курсантів вільно здійснювати пошук необхідного їм навчального матеріалу у віддалених базах даних завдяки використанню

засобів телекомунікації, що надалі сприятиме формуванню у курсантів потреби в пошукових діях;

- індивідуалізувати процес навчання за рахунок наявності різнорівневих завдань, самостійно працювати з навчальним матеріалом, використовуючи зручні способи сприйняття інформації, що викликає в курсантів позитивні емоції та формує позитивні навчальні мотиви;

- самостійно аналізувати і виправляти допущені помилки, коригувати свою діяльність завдяки наявності зворотного зв'язку, як результат – удосконалюються навички самоконтролю;

- здійснювати самостійну навчально-дослідну діяльність (моделювання, метод проєктів, розробка презентацій, публікацій тощо), розвиваючи тим самим у курсантів творчу активність.

Застосування мультимедійних технологій різко підвищує ефективність активних методів навчання для всіх форм організації навчально-виховного процесу: на уроках під час самостійних, практичних та контрольних робіт, на всіх етапах проведення уроку, у ході проведення виховних та позакласних заходів.

На основі досвіду використання інформаційно-комунікаційних технологій у викладанні дисциплін судномеханічної спеціальності можна запропонувати такі методи:

- відеопрезентація навчальних тем і загалом лекцій;
- відеофільми науково-популярного та рекламного характеру;
- навчальні відеофільми фірм – виробників суднового енергетичного обладнання;
- навчальні відеофільми власного виробництва.

Мультимедійні презентації – це зручний і ефективний спосіб представлення інформації за допомогою комп'ютерних програм. Він поєднує динаміку, звук і зображення, тобто ті чинники, які найбільш довго утримують увагу дитини.

Більше того, презентація дає можливість самостійно скомпонувати навчальний матеріал, виходячи з особливостей конкретного курсу, теми, дисципліни, що дозволяє побудувати заняття так, щоб домогтися максимального навчального ефекту.

Як приклад, пропонується презентація навчальної теми «Конденсаційні установки, допоміжні пристрої парової турбіни» із дисципліни «Суднові турбінні установки».

Вказана презентація містить 9 слайдів і вдало доповнює мову викладача.

Інший приклад – презентація навчальної теми «Паливна система суднового двигуна. Контури високого і низького тиску» з дисципліни «Суднові дизельні установки» (рис. 1). Вказана презентація містить 6 слайдів і 3 відеофрагменти.



Рис. 1. Слайд презентації навчальної теми «Паливна система суднового двигуна. Контури високого і низького тиску» з дисципліни «Суднові дизельні установки»

Сучасні технології, як відомо, дозволяють успішно використовувати в мультимедійному уроці фрагменти відеофільмів. Саме фільм, а точніше невеликий навчальний фрагмент, найбільше сприяє візуалізації освітнього процесу, представленню анімаційних результатів, імітаційному моделюванню різних процесів у реальному часі навчання.

Під час викладання навчального матеріалу з дисциплін «Суднові дизельні установки», «Суднові котельні установки», «Суднові турбінні установки» автор широко застосовує відеофільми науково-популярного та рекламного характеру. Такі відеоматеріали представлені у великій кількості в інтернеті, наприклад на сайті You Tube.

Як приклад, автор використовує відеофільми «Газова турбіна в дії», «Принцип роботи 2-тактного суднового крейцкопфного двигуна», «Принцип роботи 4-тактного суднового двигуна», «Дизельний судновий двигун», «Сучасне суднобудування».

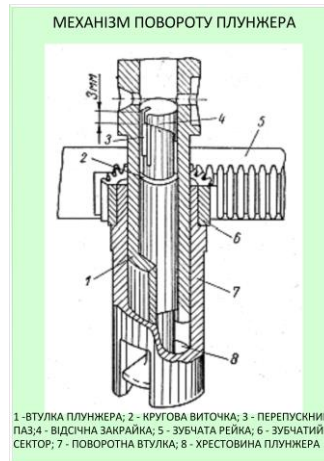
Але для успішного оволодіння знаннями і навичками відповідно до судномеханічної спеціальності інформаційний рівень вказаних відеофільмів виявляється недостатнім. У зв'язку з цим в освітньому процесі потрібно використовувати навчальні відеофільми фірм – виробників суднового енергетичного обладнання (фірми «MAN», «Caterpillar» та ін.). Як приклад, для викладання теми «Паливна система суднового двигуна» використовується відеофільм «Fuel Pump Overhaul».

Російський науковець Ю. О. Овакимян пропонує групувати матеріал навчання відповідно до особливостей змісту, виходячи з міри узагальненості форми його фіксації і застосування. Зміст, таким чином, може бути представлено на трьох рівнях: спостереження, теоретичному і практичному. Рівень спостереження охоплює наочне уявлення досліджуваного матеріалу; теоретичний рівень – поняття теорії, що відображають певні об'єкти, явища, процеси і закони; практичний рівень – все, що має практичне значення [4].

Зарубіжні дослідники, підкреслюючи необхідність розумової візуалізації навчального контексту, виділяють такі форми наочної фіксації навчального матеріалу: ілюстрація, логічні зображення та образотворчі аналогії. До ілюстрацій належать фотографічні зображення, відеозапис тих чи інших об'єктів реальної дійсності. Друга виділена категорія – логічні зображення – охоплює такі форми, як графіки, схеми, діаграми (інформація повідомляється за допомогою індексів і символів). Логічні зображення виступають як спрощені уявлення, ілюструючи складні структури. Образотворчі аналогії засновані на побудові кінцевої аналогії від добре відомої інформаційної галузі до нових комбінацій в абсолютно новій формі. Деякі зарубіжні вчені стверджують, що впровадження мультимедіа в освіту має йти на основі того досвіду, який вже накопичено як результат застосування традиційних технічних засобів в освітньому процесі вишу. Ефективність дидактичного засобу залежить від ступеня його гнучкості, тобто здатності відповідати потребам і характеристикам різних груп, студентів які навчаються, а також різноманітним освітнім контекстам. Так, численні дослідження показали, що необхідно враховувати індивідуальні здібності сприйняття графіки та анімації. У роботах зарубіжних дослідників також виявлено залежність рівня опорних знань і якості сприйняття різних форм наочної фіксації навчального матеріалу [5, 6].

Інформація в мультимедіапрограмах передається за допомогою трьох засобів – графіки, аудіо і відео. Успіх навчання та використання мультимедійних технологій визначається, у першу чергу, знаннями, уміннями, навичками викладача. Додаток до «Power Point» програми «Microsoft Office», на думку автора, є дидактично містким та менш ресурсовитратним.

Досвід показує, що впровадження мультимедійних технологій в процес навчання є досить ефективним, але потребує вирішення великого обсягу завдань щодо розвитку матеріально-технічної бази, напрацюванню відповідного досвіду та методології викладання.

Список бібліографічних посилань

1. Іщенко Т. Д., Чайковська А. Б. Чи потрібно в Україні впроваджувати дуальну освіту? // Дуальна форма здобуття освіти: успіхи та проблеми першого року запровадження пілотного проєкту у закладах фахової передвищої освіти України : зб. тез Міжнар. наук.-практ. конф. (м. Київ, 22 жовтня 2020 р.). Науково-методичний центр ВФПО. Київ, 2020. 116 с.

2. Жуковська С. А. Діджиталізація суспільства: прийняти і зрозуміти нове! // Дуальна форма здобуття освіти: успіхи та проблеми першого року запровадження пілотного проєкту у закладах фахової передвищої освіти

України : зб. тез Міжнар. наук.-практ. конф. (м. Київ, 22 жовтня 2020 р.). Науково-методичний центр ВФПО. Київ, 2020. 116 с.

3. Леган В. П. Викладання іноземних мов в умовах дистанційного навчання освітньої системи України // Дуальна форма здобуття освіти: успіхи та проблеми першого року запровадження пілотного проєкту у закладах фахової передвищої освіти України : зб. тез Міжнар. наук.-практ. конф. (м. Київ, 22 жовтня 2020 р.). Науково-методичний центр ВФПО. Київ, 2020. 116 с.

4. Овакимян Ю. О. Моделирование структуры и содержания процесса обучения. Москва : Изд-во МГПИ, 1976.

5. Issing L. J. From instructional technology to multimedia didactics // Educational media international. 1994. Vol. 31. № 3. P. 171.

6. Chan Lin. Formats and prior knowledge on learning in a computer-based lesson // Journal of Computer Assisted Learning. 2001. № 17.

УДК 378.147 (045)

Є. БАРШАЙ, завідувач навчально-виробничої майстерні,
спеціаліст вищої категорії;

Т. БУЖИН, завідувач навчально-методичної лабораторії,
спеціаліст вищої категорії

ВСП «Запорізький фаховий коледж комп'ютерних технологій Національного університету «Запорізька політехніка»

zfkktnuzp@ukr.net

ІНТЕГРАЦІЙНІ ПРОЦЕСИ В ПРАКТИЧНІЙ ПІДГОТОВЦІ ЯК СКЛАДОВІ ДУАЛЬНОЇ ОСВІТИ В ЗАКЛАДАХ ФАХОВОЇ ПЕРЕДВИЩОЇ ОСВІТИ

Дуальна форма здобуття освіти передбачає поєднання здобувачами теоретичної підготовки у закладах освіти з практичною на робочих місцях задля набуття відповідної професійної кваліфікації. Саме у цьому і полягає дуальність – обов'язкове доповнення та удосконалення здобутих теоретичних знань практичним досвідом їх реалізації.

Концепція дуальної освіти передбачає просторове і часове навчання у закладі освіти та стажування на підприємствах. Така форма навчання сприяє більшій інтеграції освіти, науки і бізнесу. Згідно з дуальним принципом навчання студенти під час стажування, отримання практичної підготовки на підприємствах складають кваліфікаційні іспити, а фахівці, що працюють на підприємствах, беруть активну участь у формуванні переліку дисциплін та змісту і структури навчальних програм у закладах освіти. Зацікавленість роботодавців у такій співпраці полягає в бажанні отримати молодого

висококваліфікованого працівника, який максимально мотивований до роботи на підприємстві одразу після закінчення навчання.

Наші партнери-роботодавці проявляють зацікавленість у співпраці з закладом освіти і це є величезним кроком до впровадження дуальності в методику викладання. Творчі ідеї, які висловлюють студенти під час зустрічей, викликають значний інтерес потенційних роботодавців, що досить часто призводить до подальшої співпраці підприємства із здобувачами освіти.

Практична підготовка посідає вагомe місце у формуванні професійних якостей майбутніх фахівців та є важливою ланкою між оволодінням ними новітніми технологіями навчання і майбутньою професійною діяльністю. Практика збільшує самореалізацію здобувачів освіти, мобілізує особистісний потенціал. Тому інтеграційні процеси в практичній підготовці, а саме подолання відриву теорії і практики, є одним із пріоритетних напрямів нашої діяльності.

Педагогічний колектив ВСП «ЗФККТ НУ «Запорізька політехніка» напрацював позитивний досвід практичної підготовки фахівців за принципом наскрізності. В чому вона полягає?

Практичне навчання в коледжі починається з другого курсу і триває до виконання курсових і дипломних проєктів. Вхідження у виробничий процес відбувається поступово: перехід від маломістких видів занять (лабораторні, практичні роботи) до складніших (навчальна та виробнича практики). Зокрема, під час навчальних практик відпрацьовуються вміння та навички, здобуті здобувачами освіти під час вивчення спецдисциплін. На третьому курсі одним із завдань практики передбачено ознайомлення здобувачів освіти з робочим місцем на виробництві.

Надзвичайно ефективним щодо підвищення пізнавальних можливостей практичного навчання здобувачів освіти є використання машин, механізмів, сучасного програмного забезпечення, наявних на підприємствах та в організаціях, з якими укладено угоди про співпрацю. Сьогодення вимагає впровадження ефективних форм організації виробничої практики. Це підштовхнуло нас до пошуків потужних, сучасних баз практик.

Сучасні роботодавці вимагають від випускників закладів освіти розвинутих комунікаційних навичок (так званих «soft skills») – зокрема уміння працювати в команді. Однією з можливостей у вирішенні таких проблем, підвищення якості підготовки фахівців із урахуванням вимог роботодавців є запровадження дуальної форми здобуття освіти.

Надзвичайно актуальними є низка питань, зокрема: чи задоволені роботодавці підготовкою випускників коледжів; чи вирішить кадрове питання дуальна освіта в Україні; чи можлива якісна практична підготовка фахівців без належного матеріального забезпечення закладів освіти; якими є шляхи заохочення випускників закладів освіти, аби залишитися в Україні; що заважає підприємству брати здобувачів освіти на практику.

Педагогічний колектив ВСП «ЗФККТ НУ «Запорізька політехніка» перебуває в постійному пошуку відповідей на ці питання. Хочемо поділитися досвідом побудови моделі нового типу взаємодії освіти і виробництва, який ми напрацювали. Важлива деталь у стосунках «коледж-роботодавець» – зацікавленість один в одному. Вона дає можливість дуже швидко втілювати інновації на практиці і не менш швидко готувати фахівців, які здатні працювати за новітніми технологіями. Зміст і якість освіти значно зростають, коли партнери-роботодавці переходять з позиції сторонніх спостерігачів і винятково споживачів освітніх послуг на позицію зацікавлених учасників освітніх та інноваційних процесів. За допомогою наших партнерів – АТ Мотор – Січ, ТОВ Infocom Ltd, ТОВ Triada Ltd со ми намагаємося практичну компетентнісну складову з підготовки фахівців поставити на більш високий рівень.

Позитивні моменти:

- **для підприємства** – можливість підготувати фахівців відповідно до своїх потреб і технологій виробництва; отримати найбільш вмотивованих і талановитих здобувачів освіти; зменшення часу на адаптацію молодого фахівця.

- **для здобувача освіти** – можливість ознайомитися із особливостями роботи підприємства, зокрема роботою різних відділів, корпоративною культурою; виконувати завдання на основі реальних даних і реальних кейсів; мати доступ до даних, не описаних у підручниках; працювати на сучасному обладнанні; отримати грошові винагороди (заробітну плату) ще під час навчання та бути затребуваним на ринку праці в регіоні.

- **для закладу освіти** – можливість корегувати освітні та навчальні програми, навчальні плани на основі інформації щодо нових технологій, які заклади освіти отримують внаслідок співпраці з підприємствами; підвищення фахового рівня науково-педагогічних працівників, поліпшення іміджу закладів освіти та привернення уваги абітурієнтів.

Можливість використання набутих студентами знань в площину практичного застосування – створення студентських R&D проєктів, реалізація яких забезпечує формування навичок самостійної роботи та командної взаємодії, набуття досвіду презентації себе і результатів роботи у групі.

R&D проєкти – Research and Development-проєкти – це сукупність робіт, спрямованих на отримання нових знань та їх практичне застосування під час створення нового виробу або технології. Реалізація таких проєктів дозволяє вирішити питання впровадження нової техніки та технології, захисту інформації та окремих об'єктів, зниження собівартості продукції, стимулює всіх учасників вдосконалюватися, шукати нові пропозиції, підвищувати свій рівень, сприяє народженню інноваційного продукту.

Коледж є центром взаємодії всіх зацікавлених сторін під час реалізації проєктів, а саме:

- ІТ-галузі, інших підприємств, органів державної влади і місцевого самоврядування, що виступають замовниками та ініціаторами тем проєктних робіт;

- провідних фахівців з ІТ-галузі, залучених до проєктної роботи у ролі керівників і наставників;

- студентів, які прагнуть отримати найактуальніші та найпотрібніші знання і здобути практичний досвід виконання реальних ІТ-проєктів.

Здобувачі освіти виконують проєкти під керівництвом досвідчених наставників, які мають стаж роботи в ІТ-компаніях за спеціалізацією і мають досвід викладання в коледжі. Крім того, студент може спробувати різні ролі на проєкті. Зокрема, побути розробником ПЗ, бізнес аналітиком, дизайнером, проєктним менеджером тощо. Найосновніше – студент може здобути нові та удосконалити існуючі технічні і «м'які» навички.

Основні типи проєктів, над якими працюватимуть студенти, – це веброзробка, розробка застосунків для мобільних пристроїв, розробка систем машинного навчання, комп'ютерного зору, інтернету речей, опрацювання великих даних та інші. Тривалість проєктної роботи – один навчальний рік. За необхідності термін проєктної роботи може бути продовжений на наступний навчальний рік. Студентів випускних курсів залучають за бажанням та наявності вакантних місць у командах без виставлення фінальної оцінки. Натомість, свій внесок вони можуть використати під час підготовки диплому.

Протягом навчального року здобувачі освіти коледжу реалізували такі проєкти: «Моделювання випробувань безпілотних літальних апаратів в системах САД» (Проєкт на базі АТ «Мотор Січ» з симуляціями випробувань: статичне напруження моделі, модальні частоти моделі, симуляція потоків), «Розробка мобільного роботизованого комплексу з системою маніпуляторів» (Проєкт на базі департаменту безпілотних технологій компанії «Інфоком ЛТД»), «Модернізація малогабаритного настільного фрезерного верстата з ЧПУ» (Робота виконана для ТОВ «RepSystem» з метою подальшого використання).

Тобто, відразу після закінчення навчання здобувачі освіти будуть готовими до реальної роботи над проєктами без адаптаційного періоду і додаткового навчання.

Тому в наших планах подальше розширення співпраці з компаніями в контексті спільних проєктних робіт і аж до запуску реального дуального навчання, за якого здобувач освіти навчається і в коледжі, і паралельно здобуває та розширює набір своїх компетентностей безпосередньо в компанії. Це є звичайною практикою у розвинених країнах, зокрема, в Канаді, Німеччині та ін. І саме впровадження реального дуального навчання є одним з пріоритетів розвитку коледжу на найближчу перспективу.

Список бібліографічних посилань

1. Про схвалення Концепції підготовки фахівців за дуальною формою здобуття освіти: розпорядження Кабінету Міністрів України від 19 вересня 2018 р. № 660-р. URL : <https://zakon.rada.gov.ua/laws/show/660-2018-p>.

2. Бойчевська І. Роль системи дуальної освіти у професійній підготовці молоді Німеччини // Порівняльно-педагогічні студії. 2009.

3. Матеріали вебінару: Студентський R&D проєкт – практичні навички для студентів без відриву від навчання. GlobalLogic, компанія групи Hitach.

УДК 378.147 (045)

С. ЮРЧЕНКО, канд. техн. наук, доц.;

М. КОЛЕСНИКОВА, канд. техн. наук, доц.;

Т. ЧЕРЕМСЬКА, канд. техн. наук, доц.

Харківський державний біотехнологічний університет

sluyrchenko@gmail.com

ОРГАНІЗАЦІЯ ОСВІТНЬОГО ПРОЦЕСУ ЗА ДУАЛЬНОЮ ФОРМОЮ ЗДОБУТТЯ ОСВІТИ

Останнім часом дуальна форма здобуття освіти у закладах вищої освіти (ЗВО) набуває поширення, оскільки сучасний ринок праці швидко змінюється й роботодавці прагнуть отримати фахівців з очікуваними компетентностями та навичками. Сьогодні власників бізнесу цікавить не стільки формат знань випускників закладів вищої освіти, скільки їх готовність до професійної діяльності, вміння працювати в команді та адаптуватися до реалій сучасності.

Відповідно до ч. 6 ст. 49 Закону України «Про вищу освіту» дуальна форма здобуття вищої освіти – це спосіб здобуття освіти здобувачами денної форми, що передбачає навчання на робочому місці на підприємствах, в установах та організаціях для набуття певної кваліфікації обсягом від 25 відсотків до 60 відсотків загального обсягу освітньої програми на основі договору. Таким чином дуальна освіта являє собою програму навчання, яка на правовій основі об'єднує академічне навчання з практичною роботою у роботодавця, який бере участь у цій освітній програмі в якості розробника чи стейкхолдера. Саме у цьому і полягає дуальність – обов'язкове доповнення та удосконалення здобутих теоретичних знань практичним досвідом їх реалізації.

Роботодавець оцінює результати навчання здобувача освіти разом з закладом вищої освіти. Така форма навчання є симбіозом між освітянином та ринком праці, коли компанії замовляють потрібних фахівців, а навчальні заклади готують їх.

Основне завдання впровадження дуальної форми освіти – усунути недоліки традиційних форм і методів навчання майбутніх фахівців, подолати розрив між теорією і практикою, а також поліпшити якість підготовки кадрів з урахуванням вимог роботодавців. Це дасть можливість сформувати у здобувачів вищої освіти компетентності, які потрібні для професійної діяльності в обраній сфері виробництва.

Такі зміни потребують перегляду структури та змісту освітніх програм підготовки бакалаврів та магістрів відповідно до кваліфікаційних вимог. Потрібна їх актуалізація та внесення коректив щодо підготовки фахівців за дуальною формою здобуття освіти, формування у них необхідних компетентностей та програмних результатів навчання, які забезпечать швидку адаптацію майбутнього фахівця у сучасних умовах роботи підприємства.

Сьогодні дуальна форма навчання тільки починає свій шлях в освітній процес. Вона покликана налагодити ефективну співпрацю закладів освіти з ринком праці та створити реальну можливість впливу фахівців ринку на зміст освітніх програм.

В Україні процес підготовки до втілення дуального способу здобуття освіти розпочався зі схваленням 19 вересня 2018 року Кабінетом Міністрів України (КМУ) Концепції підготовки фахівців за дуальною формою здобуття освіти. У ній визначено поняття дуальної освіти, етапи її впровадження в Україні, основні права та обов'язки закладів освіти та підприємств.

КМУ затвердив План заходів з реалізації Концепції підготовки фахівців за дуальною формою здобуття освіти, яким передбачено конкретні завдання щодо розробки нормативних актів, проведення аналітичних та організаційних заходів на шляху впровадження дуальної форми освіти у заклади вищої освіти.

Реалізацію освітнього процесу за дуальною формою навчання у ЗВО можна представити такими етапами:

- призначення у закладі освіти відповідальної особи, яка здійснює організаційний, методичний та документальний супровід дуальної форми здобуття освіти;
- укладення між закладом освіти та підприємством договору щодо провадження освіти за дуальною формою;
- укладення між закладом освіти та підприємством договору, в якому зазначено перелік суб'єктів господарювання, що надають здобувачам освіти робочі місця для проходження практичної підготовки;
- виявлення здобувачем освіти бажання перейти на дуальну форму навчання, укладення між здобувачем, закладом освіти та підприємством тристороннього договору, який регулює права та обов'язки усіх сторін у процесі здобуття освіти за дуальною формою здобуття освіти;

- направлення закладом освіти здобувачів освіти на проходження практичної підготовки до підприємства та закріплення за ними кураторів навчання;
- розподіл підприємством здобувачів освіти на робочі місця відповідно до укладених договорів та вимог освітньої програми їх підготовки;
- безпосередньо здобуття освіти за дуальною формою, що передбачає виконання графіка освітнього процесу, набуття здобувачем компетентностей, визначених освітньою програмою підготовки та поточне оцінювання результатів навчання;
- підсумкове оцінювання результатів навчання здобувача закладом освіти спільно з підприємством.

Слід відмітити, що важливу роль в організації освітнього процесу за дуальною формою навчання має куратор-працівник підприємства, який передає набуті досвід та знання здобувачам освіти під час практичної підготовки та сприяє їх адаптації до робочого місця.

Підсумовуючи, можна констатувати, що необхідно сприяти подальшому розвитку дуальної форми підготовки здобуття освіти та прискорити запровадження її елементів у систему вищої освіти України.

УДК 378.147 (045)

О. АЗЮКОВСЬКИЙ, канд. техн. наук, проф.;

А. ПАВЛИЧЕНКО, д-р техн. наук, проф.;

Ю. ЗАБОЛОТНА, канд. техн. наук, доц.;

І. ЛУЦЕНКО, канд. техн. наук, проф.;

Є. КОШЕЛЕНКО, асистент

Національний технічний університет «Дніпровська політехніка»

lutsenko.i.m@nmu.one

ДУАЛЬНА ОСВІТА – «СЕКРЕТ» УСПІХУ ДНІПРОВСЬКОЇ ПОЛІТЕХНІКИ. ПРИКЛАД СПЕЦІАЛЬНОСТІ 141 «ЕЛЕКТРОЕНЕРГЕТИКА, ЕЛЕКТРОТЕХНІКА ТА ЕЛЕКТРОМЕХАНІКА»

Протягом останнього десятиріччя в Україні відбувається суттєвий спад зацікавленості молоді в отриманні вищої освіти за інженерно-технічними спеціальностями. Крім низького інтересу абітурієнтів в освоєнні інженерно-технічних спеціальностей, також спостерігається слабке бажання випускників розвиватися за фахом після закінчення закладу вищої освіти (ЗВО).

Національний технічний університет «Дніпровська політехніка» є одним з кращих політехнічних ЗВО південно-східного регіону України внаслідок постійного підвищення якості підготовки фахівців та розширення

співпраці з високотехнологічним бізнесом в різних галузях національної економіки.

Сьогодні одним із найважливіших векторів розвитку України є ефективна та надійна робота електроенергетичної сфери, яка залежить від кадрового та матеріального забезпечення основних об'єктів системи генерації, перетворення та розподілу електричної енергії. Дніпропетровська область є одним з найбільш промислово-розвинених регіонів країни, електроспоживання якої становить близько 20 % від загальнодержавного, тому якісна підготовка відповідних фахівців для потреб електроенергетичної галузі є вкрай важливою.

Для електроенергетичної галузі проблема дефіциту кадрів та низька зацікавленість випускників шкіл вступати на профільні спеціальності є досить актуальною. Одним з важливих шляхів її вирішення Дніпровська політехніка вбачає в посиленні співпраці «заклад вищої освіти – студент – високотехнологічний бізнес» шляхом реалізації стратегії спільної підготовки висококваліфікованих кадрів за відповідною спеціальністю під вимоги конкретного роботодавця.

Університет вбачає вирішення проблеми в комплексному врахуванні певних чинників, що формують та впливають на відповідну ситуацію з одночасною розробкою відповідних заходів, які слід реалізовувати як на етапі вибору абітурієнтами спеціальності, так і в перспективі – отримання бажаного місця працевлаштування випускниками.

До таких чинників доцільно віднести:

1) відсутність у абітурієнтів почуття затребуваності в одержуваній спеціальності в майбутньому порівняно, наприклад, з ІТ-технологіями, юриспруденцією, оскільки дуже складно для більшості майбутніх абітурієнтів зрозуміти та відчути перспективу технічного напрямку;

2) стереотипи про низьку заробітну плату порівняно із заробітними платами загальновідомих професій;

3) небезпечна праця, престижність якої інколи дійсно є недооціненою;

4) відсутність у випускників бажання роботи за фахом.

Ці чинники негативно впливають на кадрове забезпечення енергетичної галузі. Заходи, які можуть допомогти вирішити проблему, мають бути спрямовані на моральне і матеріальне посилення взаємодії між організацією-роботодавцем для кадрів та відповідними потенційними кандидатами для працевлаштування на три-п'ятирічну перспективу, починаючи з проведення профорієнтаційної роботи з випускниками шкіл, і подальшим забезпеченням безперервного супроводу студентів в процесі навчання в ЗВО. Це дозволить підвищити їх інтерес до оволодіння спеціальністю і працевлаштування в підрозділах компаній.

Національний технічний університет «Дніпровська політехніка» проводить підготовку фахівців для електроенергетичної галузі за інженерно-

технічною спеціальністю 141 «Електроенергетика, електротехніка та електромеханіка», а електротехнічний факультет нашого університету є лідером регіону за цим напрямом. Це досягається активною співпрацею профільних кафедр з галузевими підприємствами.

НТУ «Дніпровська політехніка» вже понад п'ять років співпрацює у напрямі залучення студентської молоді профільних спеціальностей до проходження виробничих практик, стажування та раннього працевлаштування на підприємствах високотехнологічного бізнесу. Ще до появи поняття «дуальна» форма здобуття вищої освіти на законодавчому рівні в ЗВО вже почали використовувати її елементи та залучати студентів у процесі навчання. Було відзначено глибоку зацікавленість молоді у підвищенні свого професіоналізму за фахом у практичній площині.

Логічним підсумком задоволення потреби трьох сторін (ЗВО, Студент, Роботодавець) стало законодавче впровадження у 2020 році дуальної форми здобуття освіти. Простими словами, дуальне навчання – це такий вид навчання, за якого теоретична частина підготовки проходить на базі закладу освіти, а практична – посилюється на робочому місці підприємства. За цією формою студент не тільки навчається у закладі освіти, а й працює на підприємстві за фахом, набуває вміння, навички роботи, трудовий стаж і отримує заробітну плату. Це є дуже важливим моментом, коли молоді фахівці ще зі студентських років прив'язуються до реального сектору виробництва та розуміють перспективи опанування саме тієї спеціальності, за якою вони навчаються, не відволікаючись на різного роду «підпрацювання» не за фахом.

Основний принцип реалізації ДФЗО – це спільна відповідальність закладів освіти і підприємств за якість підготовки кадрів. У такому розумінні дуальна освіта – це прогресивний формат навчання та новий сегмент взаємопов'язаних ринків освітніх послуг та праці, у якому галузеві роботодавці виступають основними партнерами у впровадженні відповідних ініціатив та водночас сприяють створенню інноваційного освітнього середовища для високоякісного навчання студентів, мають право «спитати» з ЗВО про якість освітніх послуг, оскільки також беруть безпосередню участь у процесі формування фахівця.

Відкритість та гнучкість освітнього процесу – чинники успіху дуальної освіти в НТУ «Дніпровська політехніка», а довіра отримувачів освітніх послуг, батьків, провідних галузевих роботодавців, вітчизняних та закордонних виробників продукції – головне досягнення команди університету як результат реалізації пілотного проекту із впровадження дуальної форми здобуття освіти.

Забезпечення інноваційного підходу у співпраці Дніпровської політехніки з галузевими роботодавцями та виробниками щодо реалізації освітньої програми за спеціальністю 141, у тому числі з використанням

елементів дуальної системи освіти посприяло тому, що у 2019–2021 році університет набирає вступників близько 50 % від загального прийому по Дніпропетровській області.

Згідно з проведеним опитуванням студентів, бажають навчатися у форматі ДФЗО близько 90 % від загальної кількості, а фактичні показники працевлаштування і роботи за фахом становлять > 80 % випускників, що у 2–2,5 раза більше, ніж до використання відповідного формату.

Сторони реалізації процесу ДФЗО визначили найважливіші переваги.

<p style="text-align: center;"><u>Роботодавці:</u></p> <ul style="list-style-type: none"> - скорочення періоду адаптації випускників на виробництві; - створення передумов щодо сталого кадрового забезпечення та резерву; - своєчасне омолодження персоналу підприємств; - зростання кількості випускників інженерно-технічних спеціальностей, які працевлаштовуються за фахом 	<p style="text-align: center;"><u>Студенти:</u></p> <ul style="list-style-type: none"> - прискорення періоду адаптації та професійного зростання на виробництві; - працевлаштування (забезпечення першим місцем роботи за спеціальністю) і розвиток компетентностей за фахом; - матеріальне заохочення (заробітна плата) на підприємстві зі збереженням можливості отримувати стипендію і навчатися на денній формі; - підвищення конкурентоздатності на ринку праці порівняно з випускниками, які не беруть участь у проєкті
<p style="text-align: center;"><u>ЗВО</u></p> <ul style="list-style-type: none"> - підвищення мотивації здобувачів освіти до навчання; - відповідність випускників актуальним вимогам роботодавців та ринку праці; - посилення практичної складової освітнього процесу; - забезпечення національної економіки кваліфікованими фахівцями; - модернізація змісту освіти; - підвищення рівня конкурентоздатності випускників Університету та сприяння зростанню рівня зайнятості молоді; - посилення ролі роботодавців у системі підготовки кваліфікованих кадрів 	

Таким чином, можна зробити обґрунтований висновок, що сьогодні дуальна форма здобуття освіти – це невід’ємний чинник забезпечення провідних галузей високопрофесійними кадрами та сталого розвитку національної економіки України. Кроком вперед може стати створення універсального підходу з боку держави, що стимулюватиме всіх роботодавців до участі у спільній підготовці кадрів з використанням дуальної форми – «Держава-ЗВО-Роботодавець», тоді всі сторони процесу розумітимуть важливість та взаємну відповідальність у забезпеченні інноваційного розвитку України.

УДК 378.147 (045)

В. ФІЛАТОВА, викладач

ВСП «Бобровицький фаховий коледж імені О. Майнової НУБіП України»

valyaf180878@gmail.com

ДУАЛЬНА ОСВІТА: ПРИНЦИПИ ПОЄДНАННЯ ТЕОРІЇ І ПРАКТИКИ

Освіта постійно вдосконалюється, реалізуючи нові концепції, підходи та прийоми навчання. Традиційні методики стають менш ефективними, тому що не можуть бути застосовні в навчанні нового покоління. Зараз студенти більш мобільні, енергійні й допитливі, але водночас їх сприйняття в чомусь стає поверхневим. Рідко у кого з'являється бажання проводити весь вільний час за підручниками в бібліотеках, заглиблюючись у нудну теорію. Жвавість розуму сучасної молоді хоче відразу ж спробувати застосувати отримані знання на практиці! І в цьому немає нічого поганого!

Дуальна освіта – це поєднання роботи і навчання, коли молодого фахівця заклад освіти готує разом із підприємством. Компанія визначає потрібні їй спеціальності й замовляє вишу. Студент поєднує навчання і стажування на підприємстві. При цьому отримує стипендію, близьку до заробітної плати і з якої не стягується податок на доходи.

Характеристика дуальної професійної освіти передбачає узгоджену взаємодію освітньої та виробничої сфери з підготовки кваліфікованих кадрів певного профілю в рамках організаційно-відмінних форм навчання.

Головні принципи дуальної системи освіти.

1. В освітньому процесі бере участь коледж і підприємство. Заклад освіти надає навчання з теоретичної частини, а підприємство – практичної. У цьому є чимало плюсів як для підприємства, так і для студента. Останній, в разі успішного проходження практики, одержує одразу робоче місце. До речі, стосунки з колективом в такому випадку вже налагоджені.

2. Співвідношення 30/70 %. Навчання відбувається за принципом «30/70», де 30 % – це вивчення теорії, а 70 % – практика. Дуальна система освіти не вбачає сенсу в довгих лекціях і семінарах, які займають більшу частину часу навчання. Та й до того ж, ні для кого не секрет, що багато студентів пропускають заняття в коледжі. Принцип «30/70» дозволяє перенести студента в робочу атмосферу, котра приносить куди більше користі в процесі отримання професії.

3. Правильна мотивація. П'ять років розповідати студенту про те, що після закінчення закладу освіти він зможе успішно працювати і отримувати достатню заробітну плату – така собі мотивація. Виходить, що всі п'ять років студент живе очікуваннями, які нічим не підкріплюються. На багатьох

спеціальностях практика виявляється неоплаченою, а, отримавши освіту, студенти влаштовуються на роботу з мінімальною заробітною платнею. За дуальної системи освіти все інакше! Студенти відразу починають працювати, отримуючи за це стипендію. З ростом їх навичок та вмінь зростає і заробітна плата! До кінця навчання в коледжі, стажер уже може переходити на повний робочий день, отримуючи достойну платню, котра відповідає його знанням та навичкам.

4. Роботодавець бачить свого потенційного робітника. Дуальна система освіти дозволяє роботодавцю вибирати робітників, детально вивчаючи їх якості. Три місяці випробувального терміну – це дуже мало, а ось якщо стажер працює на підприємстві кілька років, то це дозволяє керівнику в повній мірі сформуванати психологічний портрет робітника.

5. Достатнє фінансування навчання. Оскільки в процесі навчання бере участь і коледж, і підприємство, і держава, то не виникає проблем із фінансуванням. Керівники підприємств, заводів, невеликих фірм завжди раді допомогти в матеріально-технічному забезпеченні коледжу, а держава водночас готова направити гроші на підприємство, для того, щоб забезпечити гідний рівень практики майбутнім фахівцям.

Курсові та дипломні роботи – це реальні дослідження, які потрібні підприємству.

За дуальної системи освіти ніхто не займається переписуванням теорії. Для тем курсових і дипломних робіт вибирають проблеми, які є на підприємстві. Студент працює над дослідженням проблеми, пропонує дієві способи, що допомагають знайти шляхи вирішення. Таким чином, всі «письменницькі» праці студентів не припадають пилом на полицях, а впливають на розвиток підприємства.

Дуальна освіта має безліч переваг перед традиційною системою, що її використовують нині в Україні. Однак для того, щоб реалізувати головні постулати дуального навчання, потрібно, щоб соціум був до цього готовий. Звертаючи увагу на величезний стрибок у розвитку української школи, можна незабаром очікувати змін у системі освіти університетів і коледжів.

Дуальна система – один з найефективніших способів налагодити принципи вищої та професійної освіти в Україні.

Дуальна освіта за європейським зразком – це не про паперові реформи, а про життя. От тільки що складніший задум, то більше ризиків. Зокрема чи стануть підприємства вкладати сили в українську освіту, і яких гарантій захочуть. Зрештою, з погляду споживачів освітніх послуг дуальна освіта виглядає логічним та омріяним форматом.

УДК 378.147 (045)

Н. А. ДЗИНА, директор коледжу;

М. П. БАБАРИКА, заступник директора з навчальної роботи,

відповідальна особа за дуальну форму здобуття освіти

Політехнічний коледж Кременчуцького національного університету

імені Михайла Остроградського

babarikamarina@gmail.com

ВПРОВАДЖЕННЯ ДУАЛЬНОЇ ОСВІТИ В КОЛЕДЖІ: УСПІХИ ТА ПРОБЛЕМИ

Одним із пріоритетних і значущих завдань в освітньому процесі фахових коледжів України є вихід на європейський рівень якості освіти. Наразі для фахової передвищої освіти надзвичайно важливим є активна співпраця з підприємствами-роботодавцями.

Організація тісної взаємодії коледжів і стейкхолдерів – це одне з актуальних завдань розвитку економіки, засноване на знаннях. Це масштабне завдання охоплює появу нових правових норм та нових типів договорів, які б сприяли фаховій передвищій освіті у підготовці фахівців, а підприємствам – в оснащенні кадрами. Теперішній час – період осмислення досвіду і виокремлення найбільш вдалих форм такого співробітництва. Внаслідок цього набуває актуальності дуальна форма здобуття освіти.

У серпні 2019 року між Приватним акціонерним товариством «Полтавський гірничо-збагачувальний комбінат» та Політехнічним коледжем Кременчуцького національного університету імені Михайла Остроградського підписано меморандум про співпрацю в рамках впровадження дуальної системи освіти.

Разом із 44 закладами фахової передвищої та вищої освіти України наказом Міністерства освіти і науки від 15.10.2019 № 1296 Політехнічний коледж Кременчуцького національного університету імені Михайла Остроградського увійшов до пілотного проекту із впровадження дуальної освіти для спеціальності 141 «Електроенергетика, електротехніка та електромеханіка». У 2019–2020 навчальному році було підписано 24, у 2021–2022 році – 26 тристоронніх договорів між здобувачем освіти, закладом освіти та суб'єктом господарювання. Роботодавцем-партнером є Приватне акціонерне товариство «Полтавський гірничо-збагачувальний комбінат». Здобувачами є студенти третього та четвертого курсів, які на підприємство зараховуються учнями електрослюсаря (слюсаря) з ремонту устаткування. Під час виконання трудових обов'язків здобувачі освіти отримують заробітну плату.

Заклад освіти спільно з партнером-роботодавцем розробили та погодили індивідуальний навчальний план дуального навчання і програму

практичного навчання на робочому місці освітнього процесу за дуальною формою здобуття освіти. Навчальне навантаження студентів у закладі освіти становить 40 %, на підприємстві – 60 %. Кожному студенту були призначені наставники з найбільш досвідчених кваліфікованих фахівців. Наданий доступ до практичних матеріалів та виробничих, технологічних процесів, необхідних для виконання програми практичного навчання на робочому місці.

Підприємство ПраТ «Полтавський ГЗК» надає можливість стажування на виробництві педагогічних працівників нашого закладу освіти. Особлива увага приділяється проведенню тренінгів. Наприклад, на тренінгу «Ефективні комунікації» студенти отримали такі знання: побудова ефективної комунікації, як викликати у людей довіру, знаходити спільну мову, як керувати собою в конфліктних ситуаціях, асертивна поведінка, методологія DISC. Саме це допомагає подальшій успішній діяльності студента у своїй спеціальності мати достатню не тільки теоретичну та практичну підготовку, а й психологофізіологічну. Наставники від підприємства беруть участь в оцінюванні результатів навчання за допомогою десяти критеріїв:

1. Зовнішній вигляд (акуратність одягу, зачіска).
2. Виконання вимог охорони праці та техніки безпеки.
3. Відповідальність, дисциплінованість.
4. Прагнення самостійно організувати й виконувати доручену роботу.
5. Рівень теоретичних знань і застосування їх під час самостійної роботи.
6. Навчання практичних навичок, відкритість до отримання нових знань.
7. Уміння слухати і спілкуватися, будувати професійні та особисті відносини з людьми.
8. Уміння володіти собою в напружених ситуаціях.
9. Самокритичність, здатність визнавати свої помилки.
10. Готовність брати на себе відповідальність та додаткові навантаження.



Запровадження карантинних обмежень, вимушений перехід на дистанційне (змішане) навчання у 2020–2021 н. р. вплинули негативно на організацію дуальної форми здобуття освіти. Викладачі не змогли пройти стажування, навчальні практики проходили в онлайн-режимі, вивчення технологічного процесу та обладнання відбувалося за допомогою навчальних фільмів, відеоконференцій. До повноцінної роботи здобувачі освіти за дуальною формою навчання змогли повернутися тільки взимку 2021 року.

Переваги дуальної форми навчання: зменшення розриву між теорією та практикою, успішна адаптація студентів-випускників до професійної діяльності, тісний зв'язок із підприємством, можливість поліпшення матеріально-технічної бази коледжу, стажування викладачів на підприємстві. Фахівці ПраТ «Полтавський ГЗК» є членами екзаменаційних комісій із захисту дипломних проєктів та членами кваліфікаційних комісій на іспитах з отримання робітничих професій.



Партнерська допомога групи компанії FERREXPO, до складу якої входить і Приватне акціонерне товариство «Полтавський гірничо-збагачувальний комбінат», дала можливість відкрити в закладі освіти сучасну лабораторію для підготовки електрослюсарів та електромонтерів.

Серед недоліків можна виділити складність поєднання роботи та навчання здобувачами освіти.

Результатом впровадження дуальної форми здобуття освіти є: підвищення якості підготовки майбутніх фахівців, конкурентоспроможність, мотивація до навчання, можливість студентам отримати величезний досвід практичної підготовки, підвищення зацікавленості в обраній спеціальності.

УДК 378.147 (045)

С. ДЗЮБЕНКО, викладач вищої категорії

Таращанський технічний та економіко-правовий фаховий коледж

supermot1975@gmail.com

ВПРОВАДЖЕННЯ ІНТЕРАКТИВНИХ ТЕХНОЛОГІЙ НАВЧАННЯ В ОСВІТНЬОМУ ПРОЦЕСІ ПІД ЧАС ВИКЛАДАННЯ ТЕХНІЧНИХ ДИСЦИПЛІН ЗА ДУАЛЬНОЮ ФОРМОЮ ЗДОБУТТЯ ПРОФЕСІЙНОЇ ОСВІТИ

Дуальна форма здобуття професійної освіти – це спосіб навчання, за якого теоретичний матеріал опановується в закладі з педагогом, а практичне навчання відбувається на виробництві. Такий підхід суттєво відрізняється від «практичних відпрацювань», оскільки в його основі – не тільки закріплення теорії на практиці, а саме навчання в умовах виробництва. Після випуску студенти, які навчалися за дуальною формою, вміють працювати з технікою, розуміють усі технологічні процеси та мають досвід взаємодії з досвідченими фахівцями підприємств. Часто випускникам пропонують відкриті вакансії на цьому самому підприємстві, тож їхній рівень працевлаштування є досить високим.

Метою дуальної форми є підвищення якості професійної підготовки здобувачів освіти внаслідок:

- зміцнення та удосконалення практичної складової освітнього процесу із забезпеченням досягнення результатів навчання, визначених відповідним стандартом освіти та освітньою програмою;
- забезпечення взаємозв'язку, взаємопроникнення та взаємовпливу різних систем (наука і освіта, наука і виробництво чи громадський сектор) для впровадження важливих змін, спрямованих на підвищення якості освіти;
- підвищення якості підготовки фахівців відповідно до реальних вимог ринку праці та забезпечення національної економіки кваліфікованими фахівцями;
- посилення ролі роботодавців та фахових об'єднань у системі підготовки кваліфікованих кадрів від формування змісту освітніх програм до оцінювання результатів навчання;
- модернізація змісту освіти з метою приведення їх до відповідності вимогам ринку праці;
- підвищення конкурентоздатності випускників закладів освіти в умовах глобалізації та сприяння росту рівня зайнятості молоді;
- скорочення періоду адаптації випускників до професійної діяльності;
- підвищення мотивації здобувачів освіти до навчання.

Провідною ідеєю та головною метою дуальної форми професійної освіти є сприяння підготовці висококваліфікованих робітників шляхом

впровадження змісту професійної освіти на рівні сучасних вимог, реалізації стратегічних завдань розвитку професійно-технічної освіти області, впровадження нових високоефективних технологій навчання.

Сучасний світ, що швидко змінюється, зумовив відповідні зміни в освіті, вимагаючи від неї мобільності, вміння відповідати запитам суспільства, ринку праці. Цим зумовлена потреба в перегляді традиційних орієнтирів і цілей навчання. Головним завданням освіти нині є підготовка фахівців, адаптованих до умов інформаційного суспільства. Головним підсумком навчання має стати не тільки сума знань, одержаних у процесі навчання, а й оволодіння певною професією. Крім того, фахівець потребує вміння діяти в умовах виробництва, навичок самостійної роботи, особистої відповідальності тощо.

Під інтерактивністю в традиційному освітньому процесі, зазвичай, розуміють взаємодію суб'єктів навчання за допомогою безпосереднього контакту. У навчанні із застосуванням інформаційно-комунікаційних технологій інтерактивність – це можливість користувача активно взаємодіяти з носієм інформації, на власний розсуд здійснювати її відбір, змінювати темп подання матеріалу. Як відомо, найвищий рівень інтерактивності мають електронні засоби доставки інформації або ІКТ.

Інтерактивність – досить широке поняття, проте, ні в якому разі не зводиться тільки до можливості спілкування між людьми. Інтерактивність має різні форми реалізації:

- взаємодія між учасниками освітнього процесу за допомогою різних видів електронного зв'язку (зворотний зв'язок);
- створення за допомогою запропонованих компонентів (шаблони, форми, графічні малюнки тощо) навчальних програмних засобів (НПЗ) або будь-якого власного продукту – тести, карти, таблиці тощо;
- активна дія студентів із оволодіння змістом НПЗ, та їх часткова зміна;
- вплив на студентів, процес і порядок виконання завдань, тестів НПЗ;
- здійснення самоконтролю / контролю за виконанням завдань за допомогою запропонованих форм відповідей: введення вибіркових відповідей, обчислення відповідей, графічної інформації, аналітичних виразів у довільній формі запису.

Очевидно, що інтерактивність можлива в тому випадку, коли студент має свободу вибору навчальних дій. Це надає йому можливість одержання активної позиції в інформаційному суспільстві, що також є свого роду способом індивідуальної самореалізації, посилює процеси мислення, сприяє ефективнішому розумінню і засвоєнню навчальної інформації.

Сучасний досвід викладання показує, що використання ІКТ дозволяє частково забезпечити занурення студента в освітнє середовище. В процесі роботи в мережі Інтернет, де більшість сайтів представлена англійською або російською мовами, беручи участь у конференціях і форумах, у студентів

зростає потреба в розумінні іноземної мови. Крім того, активна комунікативна взаємодія учасників освітнього процесу сприяє розвитку способів пізнання, навичок взаємодії в групі, вмінь формувати свою позицію, стійко приймати позиції інших.

Таким чином, застосування ІКТ, скажімо, таких, як чат, телеконференція, форум, з метою забезпечення взаємодії учасників освітнього процесу сприятиме:

- розвитку комунікативних навичок;
- розвитку особистості та її творчого потенціалу;
- розвитку навичок співпраці в колективі;
- ефективності пізнання;
- створенню позитивної емоційної атмосфери;
- розвитку особистих здібностей.

Під тимчасовою і порядковою інтерактивністю розуміють можливість виконання електронних завдань в довільному порядку за необхідною кількістю часу.

Змістовна і творча інтерактивність припускає створення вебпроектів, яких змістовна наповненість продукту діяльності повністю залежить від творчого потенціалу студентів. Обмежуватися може тільки технічна сторона створення електронного продукту, оскільки використовуються різні майстер-шаблони.

Інтерактивні методи навчання, що базуються на ІКТ, спонукають студентів до пошукової, творчої діяльності, сприяють розвитку їхньої особистості, професійному становленню, створюють умови для формування якостей, необхідних для взаємодії в сучасному суспільстві та майбутній трудовій діяльності.

УДК 378.147 (045)

Ю. ДЗЮБЛО, викладач спецдисциплін

Бердичівський фаховий коледж промисловості, економіки та права
julikapereuda82@gmail.com

ПРОБЛЕМИ ВПРОВАДЖЕННЯ ДУАЛЬНОЇ ФОРМИ ЗДОБУТТЯ ОСВІТИ В ЗАКЛАДАХ ФАХОВОЇ ПЕРЕДВИЩОЇ ОСВІТИ

Підготовка майбутніх фахівців – дуже клопітке і відповідальне завдання, яке нині стоїть перед закладами фахової передвищої освіти. Тому необхідно створювати сприятливі умови для цього, що, в свою чергу, визначає комплекс завдань науково-методичного характеру, що реалізуються в навчальних програмах.

Однією з можливих форм здобуття фахової передвищої освіти віднедавна є дуальна форма. Основною метою впровадження такого виду освіти є набуття студентами досвіду практичного застосування компетентностей та їх адаптація в умовах реальної професійної діяльності [1].

Навчальна діяльність студентів має бути організована так, щоб постійно викликати і підтримувати мотивацію до вивчення фахових навчальних дисциплін та здобуття професійних компетентностей майбутніх фахівців.

Сьогодні проблема мотивації студентів до навчання, здобуття ними якісної освіти та необхідних під час майбутнього працевлаштування навичок роботи є однією з найактуальніших проблем. Крім низки інших проблем, однією з основних причин низької мотивації до навчання та, як наслідок, низького рівня знань і умінь є відсутність чіткого зв'язку вивченого матеріалу і реального застосування цих знань на підприємствах. Тому можливість застосування дуальної форми освіти вирішує цю проблему за умови, якщо заклади освіти активізують свою роботу із залучення студентів до процесу навчання, з прищеплення інтересу до одержуваної спеціальності, а підприємство, як рівноправний суб'єкт освітнього процесу, створить умови для практичного застосування набутих знань та передумови швидкої адаптації студентів в умовах реальної професійної діяльності.

Перший рік роботи дуальної форми освіти виявив низку проблем як на законодавчому рівні, так і в організації цього процесу з боку усіх його учасників, а саме закладів фахової передвищої освіти, роботодавців та здобувачів освіти. Які ж основні проблеми дуальної освіти фахової передвищої освіти? Виділимо найголовніші, на мою думку.

1. Неспівпадіння цілей роботодавця та закладу освіти. Роботодавця цікавлять введення в навчальну програму лише дисциплін професійного спрямування, водночас як заклади освіти, керуючись вимогами існуючого законодавства про освіту, готують широкоосвічених і мобільних студентів.

2. Недосконалість законодавчого регулювання дуальної освіти у сферах правового, матеріально-технічного та фінансового забезпечення: заробітної плати, відпусток, підпорядкованості згідно з вимогами трудового кодексу, наявності та дієвості санкцій за порушення вимог тристороннього договору між підприємством, закладом освіти та здобувачем освіти та багато інших [2].

3. Під час формування картотек роботодавців потрібно враховувати, що дуальна освіта спрямована, в першу чергу, на великі підприємства реального сектору економіки. Малий чи середній бізнес не дуже зацікавлений займатися дуальною освітою.

4. Оскільки дуальна освіта передбачає, що студенти частину часу здобувають фундаментальну, частина навчання відводиться на самостійну роботу студента, решта часу – навчання і практична робота на підприємстві, де вони не просто працюють на робочих місцях, вони вчаться за відповідними

програмами підприємства, виникає питання підготовки фахівців підприємства, які здійснюватимуть і контролюватимуть цей процес.

Висновок

До організації процесу дуальної освіти, поки що, є багато питань. Але, безумовно, така форма навчання, за відповідної організації, дозволяє поєднати найсильніші сторони закладів освіти: фундаментальна підготовка, та підприємств: цільова практична підготовка. Дуальна освіта має реалізовуватися лише у тісній співпраці закладу освіти та підприємства, але в дуальній освіті, як і в будь-якій іншій освіті, все залежатиме від самих студентів. Якщо студент матиме бажання отримувати знання, він вчитиметься і на базі закладу освіти, і на базі підприємства, і навіть самостійно, використовуючи різні джерела.

Список бібліографічних посилань

1. Концепція підготовки фахівців за дуальною формою здобуття освіти в Україні: схвалено колегією МОН України від 26.01.2018. URL : <http://www.uam.in.ua/upload/medialibrary/3fb/3fb2c5c519f60251581d83fc2c139b61.pdf> (дата звернення: 02.02.2018).

2. Кулалаєва Н. В. SWOT-аналіз упровадження елементів дуальної форми навчання в професійну підготовку майбутніх кваліфікованих робітників // Науковий вісник Інституту професійно-технічної освіти НАПН України. Професійна педагогіка : зб. наук. пр. Київ : Вид-во ІТТО НАПН України, 2018. Вип. 15. С. 51–59.

УДК 378.147 (045)

О. Ю. МОЛОЧОК, директор Кам'янського державного енергетичного технікуму
2805helen1958@ukr.net

ДУАЛЬНА ФОРМА ЗДОБУТТЯ ОСВІТИ: УСПИХИ ТА ПРОБЛЕМИ ДРУГОГО РОКУ ЗАПРОВАДЖЕННЯ ПЛОТНОГО ПРОЄКТУ У КАМ'ЯНСЬКОМУ ДЕРЖАВНОМУ ЕНЕРГЕТИЧНОМУ ТЕХНІКУМІ

Кам'янський державний енергетичний технікум долучився до пілотного проєкту відповідно до наказу Міністерства освіти і науки України від 15.10.2019 № 1296 щодо запровадження у закладах фахової передвищої та вищої освіти дуальної форми здобуття освіти на початку 2019–2020 навчального року. Основні причини, що спонукали наш колектив

запровадити дуальну форму здобуття освіти (ДФЗО) та завдання, які прагнемо вирішувати цим шляхом:

- підвищення якості підготовки фахових молодших бакалаврів шляхом посилення практичної складової на базі сучасних підприємств;
- гарантоване отримувачами освіти першого робочого місця, їхнє бажання працювати за фахом;
- соціалізація здобувачів освіти в робочому колективі, підвищення конкурентоспроможності на ринку праці після закінчення закладу фахової передвищої освіти (ЗПФО);
- підвищення рейтингової оцінки закладу освіти на ринку освітніх послуг.

За два роки навчання у пілотному проєкті маємо певні успіхи та позитивні результати, що свідчать про необхідність розширювати та вдосконалювати таку форму освіти.

Досвід нашого закладу освіти стосується насамперед освітньо-професійної програми «Електроенергетика, електротехніка та електромеханіка» та підприємств-роботодавців, яким потрібні фахівці цього напрямку підготовки. Але ми бачимо також перспективи та можливості для інших наших технічних спеціальностей. Наприклад, маємо випадки коли за ініціативи студентів циклових комісій «Комп'ютерна інженерія», «Архітектура та будівництво» укладено тристоронні угоди щодо навчання за ДФЗО.

Прагнучи розширити коло роботодавців, залучених до співпраці, адміністрація зіткнулася з труднощами різного характеру:

- несприйняття з боку керівництва підприємств такої форми співпраці взагалі;
- небажання брати відповідальність за безпеку здобувачів освіти з дуальною формою на виробництві;
- відсутність коштів для мотивації працівників-наставників від підприємства.

Тому станом на сьогодні, маємо масове навчання за дуальною формою тільки на спеціальності «Електроенергетика, електротехніка та електромеханіка» та співпрацюємо з підприємствами-роботодавцями: АТ «ДТЕК Дніпровські електромережі», ПРАТ «ДКХЗ». Аналізуючи статистику щодо працевлаштування здобувачів освіти за дуальною формою, виявили, що не всі студенти залишилися працювати там, де навчалися, але майже всі залишилися працювати в галузі енергетики, тобто у своїй професії. Є навіть поодинокі випадки, коли випускники їдуть працювати до іншої країни, тому що їх не влаштовує рівень заробітної плати в Україні. Але саме високий рівень кваліфікації, який здобувачі освіти отримують завдяки ДФЗО, дозволяє їм робити такий вибір.

Аналіз показників успішності та якості навчання студентів протягом трьох років (2, 3, 4 курси), враховуючи що з 2-го семестру 3-го курсу ці студенти навчалися з ДФЗО, свідчить про підвищення мотивації студентів до навчання та підвищення якості освіти. Особливо це стосується останнього 4 курсу навчання, виконання курсових та дипломних проєктів. Їх тематика обов'язково збігається з характером робіт, які здобувач освіти виконує на підприємстві. Результати дослідження наведено у графіку:



Рис. 1

Для повноти картини щодо переваг дуальної освіти зроблено анкетування серед здобувачів освіти які навчалися за ДФЗО на 3 та 4 курсах, практичне навчання відбувалося на підприємствах компанії ДТЕК (15 студентів).

Питання 1: Що спонукало здобувача освіти перейти на ДФЗО?

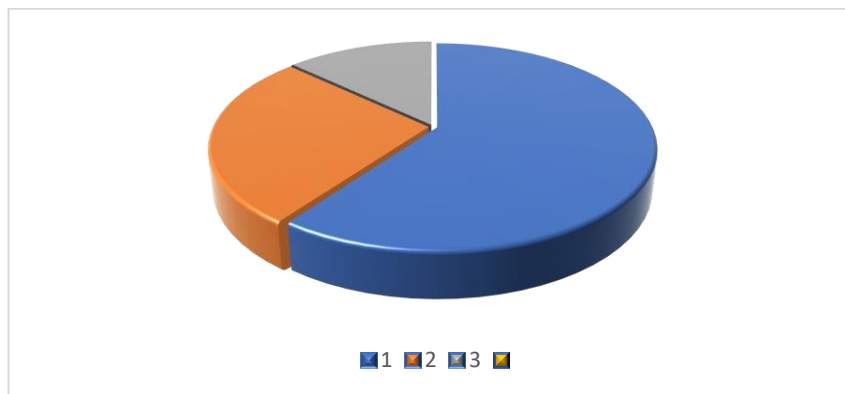

- 1 – бажання отримати хороший практичний досвід (60 %);
- 2 – фінансова мотивація (27 %);
- 3 – бажання отримати перше робоче місце (13 %).

Рис. 2

Питання 2: Як, на вашу думку, чи є користь від практичної складової, чи здобули ви практичні компетентності за період навчання?

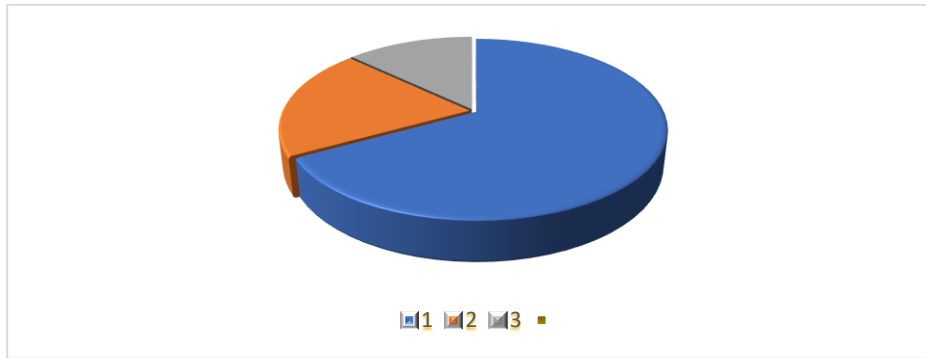

1 – здобув практичні компетентності відповідно до індивідуального плану (67 %);

2 – мав можливість працювати на різних ділянках у ремонтній бригаді та отримав багато практичних навичок (20 %);

3 – просто працює як інші робітники (13 %).

Рис. 3

Питання 3: Чи пов’язана, на вашу думку, теорія, яку ви вивчаєте у закладі освіти, із завданням, що виконуєте на робочих місцях?

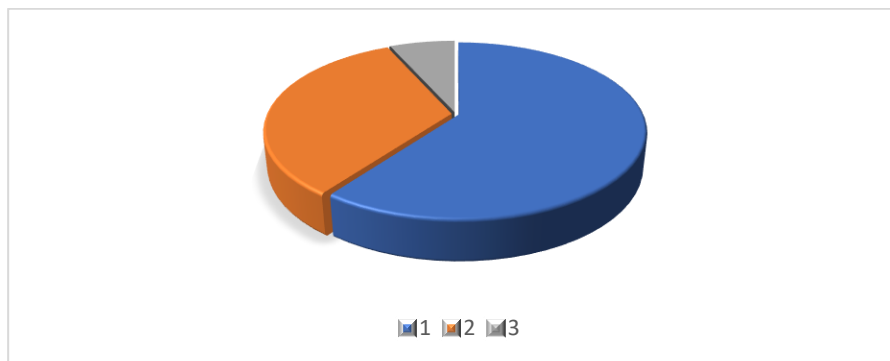

1 – повністю пов’язана (60 %);

2 – пов’язана не повністю (33 %);

3 – часто непов’язана (6,7 %).

Рис. 4

Аналіз анкетування дозволяє зробити **висновки:**

1. Сподівалися отримати перше робоче місце завдяки ДФЗО 13 % респондентів, але залишилися працювати на своєму підприємстві 67 % опитаних, що свідчить про перевагу дуальної форми освіти.

2. Опитування показало, що якість практичного навчання суттєво залежить від його організації на підприємстві та розширення спектра діяльності здобувачів освіти.

3. Необхідно більш ретельно узгоджувати навчальний план із підприємствами партнерами та проводити корегування індивідуальних планів здобувачів освіти з урахуванням специфіки їх роботи.

Ми також вважаємо за важливий показник кількості випускників що навчалися за ДФЗО та залишилися працювати у галузі за обраною спеціальністю. Аналіз працевлаштування випускників за 2020 рік та 2021 рік надав такі результати:

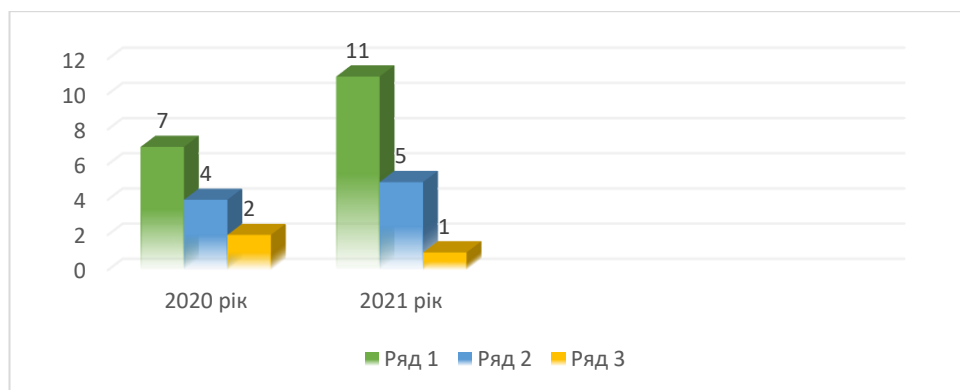

Ряд 1 – працюють за фахом;

Ряд 2 – вступили у ЗВО на денне відділення;

Ряд 3 – не працюють за фахом.

Рис. 5

Підбиваючи підсумки другого року запровадження пілотного проєкту у КаДЕТ, треба відмітити, що основне завдання ДФЗО – усунення недоліків традиційної форми денного навчання, а саме – надання якісних практичних компетентностей здобувачам освіти, підвищення якості підготовки фахівців, можливість урахування інтересів роботодавців та узгодження теоретичних та практичної підготовки молодших бакалаврів – успішно виконується.

Із впевненістю стверджуємо, що маємо позитивну динаміку у всіх напрямках навчання. Але є питання, які в рамках закладу освіти вирішити неможливо, які ускладнюють організацію освітнього процесу за дуальною формою та впливають на результати навчання.

По-перше, це матеріальне заохочення наставників на підприємствах. Наші здобувачі освіти, що закріплюються у бригаді, або на певній ділянці, не відразу становляться гарними фахівцями, терпіння і досвід наставника, його знання та рівень кваліфікації відіграють важливу роль у їх формуванні. Невизначеність цього питання на законодавчому рівні може призвести до формального ставлення з боку самих наставників до ДФЗО.

По-друге, вважаємо за необхідне введення у штатний розпис ЗФПО нової штатної одиниці – координатор ДФО. Враховуючі, що за два роки пілотного проєкту кількість здобувачів освіти за дуальною формою та

кількість підприємств – роботодавців суттєво зросла, це стає виробничою необхідністю.

Ми з оптимізмом і надією дивимося у майбутнє. Впевнені, що з часом організація ДФЗО у закладах фахової передвищої освіти пройде всі етапи еволюції та набуде найефективніших форм у всіх аспектах. Переваги та позитивні ознаки дуальної форми освіти ми бачимо на своєму досвіді, тому передбачаємо у найближчій перспективі розширити коло роботодавців та запровадити ДФЗО на інших спеціальностях.

Список бібліографічних посилань

1. Положення про підготовку фахівців за дуальною формою здобуття освіти у Кам'янському державному енергетичному технікумі.

2. Договір № 10063-ДнОЄ Про здобуття ФПО за дуальною формою між КаДЕТ та «ДТЕК ДНІПРОВСЬКІ ЕЛЕКТРОМЕРЕЖІ».

УДК 37.018:614 (045)

Ю. ЮРЧУК, викладач

Комунальний заклад охорони здоров'я «Вовчанський медичний фаховий коледж» Харківської обласної ради

juliashinkaruk1993@gmail.com

ДУАЛЬНА ОСВІТА І МЕДИЦИНА

Актуальність. Запорукою успішної роботи системи охорони здоров'я є якісна підготовка середнього медичного персоналу. У статті описано доцільність введення дуальної освіти в Україні.

Ключові слова: дуальна освіта, здобувачі освіти, середній медичний персонал, якісна підготовка.

Згідно зі статистикою Україна є освіченою країною, адже у нас велика кількість громадян з вищою освітою. Проте роботодавці скаржаться, що випускники закладів освіти не готові до самостійної роботи на підприємствах, в установах та організаціях, внаслідок чого доводиться їх перенавчати. У вигляді експерименту в 2019 році Уряд вирішив запровадити дуальну освіту і запустив пілотний проєкт.

Відомо, що дуальна освіта – це форма денного навчання, де поєднується теоретичне навчання у закладі освіти та навчання на робочих місцях.

Перший випуск трьох експериментальних груп в Україні засвідчив позитивні результати впровадження елементів дуальної форми навчання: високий рівень працевлаштування – до 97 %, підвищення професійної якості

підготовки на 12–17 %, є додаткові фінансові надходження та склалася більш стійка та взаємовигідна співпраця з роботодавцями.

Зараз дуальна освіта дуже популярна на сільськогосподарських підприємствах та в ІТ-сфері, але зовсім не розвинена в медицині.

Дуальна освіта медицини дуже ефективно діє у Німеччині. Там проходження пріоритетної практичної частини навчання майбутнього сестринського персоналу здійснюється в стаціонарних та амбулаторних закладах, а теоретичної – на базі спеціалізованих сестринських шкіл. Така організація навчання сестринського персоналу формує високий рівень його практичної підготовки.

У медичній галузі України дуальне навчання експериментально можна впровадити, взявши за зразок систему навчання у Німеччині. Коли медична сестра з коледжу приходить на робоче місце, то часто звучить фраза: «Забудьте те, чого вас вчили!». Твердження не можна назвати хибним. Застаріла програма навчання, невелика кількість часу проведеного на практичних базах, пандемія COVID-19 – все це призводить до того, що середньому медичному персоналу необхідно багато часу, щоб пристосуватися до умов праці. І не факт, що після затрачених зусиль здобувач освіти залишиться на цьому робочому місці. Потрібні відповідні гарантії щодо подальшого працевлаштування.

Щоб упровадити дуальну форму навчання для середнього медичного персоналу потрібно багато чого змінити. Для майбутніх медичних сестер та фельдшерів її потрібно вводити на третьому курсі, коли починається вивчення профільних дисциплін. Ми розуміємо, що професія медика дуже відповідальна, бо на кону стоїть життя та здоров'я людини, особливо зараз, коли пандемія заповонила весь світ і не обминула нашу державу. Тому за здобувачами освіти, на мою думку, необхідно обов'язково закріплювати медичного працівника – наставника лікувальної установи, щоб він міг допомогти, дати пораду в критичних ситуаціях. Але проблема може бути в тому, що медичні працівники не зможуть приділяти достатньо уваги здобувачам освіти, бо у них не вистачить часу на виконання своїх професійних функціональних обов'язків. Тож застосування дуальної освіти у медицині потребує доопрацювання.

Висновок. Дуальна освіта – це дуже позитивний крок для нашої держави. Потрібно провести суттєві зміни в законодавстві щодо навчання в медичній галузі. Якщо здобувач освіти більше часу перебуватиме на базі лікувального закладу, познайомиться з медичною апаратурою, працюватиме з листком лікарських призначень, виконуватиме медичні маніпуляції та спілкуватиметься з пацієнтами, персоналом відділення або поліклініки – все це допоможе йому адаптуватися до майбутніх умов праці. І такі зміни позитивно впливатимуть на адаптацію середнього медичного персоналу до робочого місця та якісного виконання своїх професійних обов'язків.

Список бібліографічних посилань

1. Абашкіна Н. В. Розвиток професійної освіти в Німеччині (кінець XIX–XX ст.). Київ, 1999. 44 с.
2. Дуальна освіта. URL : <https://mon.gov.ua/ua/osvita/profesijno-tehnicna-osvita/dualna-osvita?=print>.
3. Галина Олеськова, аспірант ХНУ. Дуальна освіта як особливість фахової підготовки сестринського персоналу у Німеччині.
4. Пешкова Ганна. Український інтерес. Вчитися на роботі: як працюватиме дуальна освіта в Україні. URL : <https://uain.press/articus/vchytysya-na-roboti-yak-zapratsyuye-dualna-osvita-v-ukrayini-943921>.
5. Навчатися і працювати 10 питань про дуальну освіту. URL : [https://www.ukrinform.ua/rubric-yakisne-zhyttia/3310741-navcatisa i pracuvati – 10 pitan-pro-dualnu-osvitu.html](https://www.ukrinform.ua/rubric-yakisne-zhyttia/3310741-navcatisa-i-pracuvati-10-pitan-pro-dualnu-osvitu.html).

УДК 378.147 (045)

З. В. КОСТЕНКО, викладач

Красноградський аграрно-технічний фаховий коледж імені Ф.Я. Тимошенка

ДУАЛЬНА СИСТЕМА ЯК МОЖЛИВІСТЬ ПОЄДНАТИ В ОСВІТНЬОМУ ПРОЦЕСІ ТЕОРЕТИЧНУ ТА ПРАКТИЧНУ ПІДГОТОВКУ

Дуальна форма освіти на ранніх стадіях навчання забезпечує набуття студентами цільової підготовки, певних професійних компетенцій, а також таких особистісних якостей, як уміння працювати в команді, навичок оптимального вибору технологічного рішення, відповідальності за доручену ділянку діяльності. У процесі роботи він по-новому осмислює майбутню спеціальність і приймає обґрунтоване рішення про правильність вибору професії. Сумлінна праця може забезпечити майбутньому фахівцю як додаткові доходи, так і стаж роботи, що є дуже важливим під час подальшого працевлаштування. Треба визначити навчальні елементи, виконані з дотриманням певних умов і вимог, які містять інформацію стосовно однієї навички або окремого завершеного фрагмента інформації. Кожний навчальний елемент включає: чітко сформульовану ціль навчання; перелік необхідного обладнання, матеріалів і допоміжних засобів; перелік додаткових навчальних елементів; сторінки з ілюстрованим навчальним текстом; перевірка засвоєння: контрольні питання і практичні завдання Дуальна система дозволяє поєднати в освітньому процесі і теоретичну, і практичну підготовку. Практичні та лабораторні заняття з профільних дисциплін трансформувалися в курсові (семестрові) розробки, що відображають

застосування теоретичних моделей до реальних завдань їх роботи. У зв'язку з цим потрібно збільшити обсяг годин з технологічної і професійної практики, що було необхідним для розробки навчально-дослідних проєктів за спеціалізацією. У підсумку студенти зможуть розробити, підготувати курсові проєкти та наукові розробки на основі спостережень та практичної роботи на підприємствах і установах. Дуальне навчання може проводитися з будь-якої навчальної дисципліни і будь-якої спеціальності. Сутність дуальної системи полягає в тому, що, з одного боку, це професійна школа, а з іншого – навчальне підприємство і обидві установи є відносно одна одної незалежними партнерами.

УДК 378.147 (045)

Ю. ДРАГАН, викладач суспільних дисциплін I-ї кваліфікаційної категорії
Відокремлений структурний підрозділ «Старобільський фаховий коледж
Луганського національного аграрного університету»
draganyulya383@gmail.com

АНАЛІЗ ПРОБЛЕМАТИКИ ВПРОВАДЖЕННЯ ДУАЛЬНОЇ ОСВІТИ В ЗАКЛАДАХ ФАХОВОЇ ПЕРЕДВИЩОЇ ОСВІТИ

Сучасне суспільство характеризується надзвичайно високими темпами існування, функціонування та розвитку. Запровадження та застосування прогресивних форм і методів навчання у практику діяльності закладів освіти, як і запровадження будь-чого нового, є досить проблематичним. Тут ми стикаємося із проблемами нормативно-правового характеру, організаційними та методичними проблемами, проблемами ресурсного характеру тощо. Саме наявність указаних проблем і зумовлює основну актуальність дуального навчання.

Дефініція «дуальна система» відображає основний принцип професійної освіти і підготовки кадрів, який встановлює взаємодію між двома партнерами – підприємствами й освітніми закладами. Про реформи в їх якісному модернізаційному значенні можна говорити щонайменше у трьох аспектах.

Перший аспект характеризує її як намагання рухатися вперед за традиційною шкалою цілей шляхом послідовних поліпшень. Така еволюційна модель означає поступове удосконалення інституціонального середовища і нівелює можливі перешкоди в ході реформ. У другому аспекті реформи розглядаються в контексті економічного зростання й ототожнюються з комплексом економічних і організаційних трансформацій, які відповідають умовам нових економічних укладів і потребам роботодавців у висококваліфікованій робочій силі. Третій аспект означає спрямування зусиль

на те, щоб зрівнятися з економікою провідних країн і постати з ними в один ряд за сукупністю якісних характеристик «нової економіки», що означає курс на «наздоганяльну модернізацію». Вибір тієї чи іншої трактовки змісту реформ означає інтегрування їх цілей у процес модернізації.

Така форма навчання дозволяє поєднати найсильніші сторони коледжів – фундаментальну підготовку та підприємств – цільову практичну підготовку. В безумовному виграші залишається і держава, яка ефективно вирішує завдання підготовки кваліфікованих кадрів для своєї економіки; здійснення інституційних досліджень і консультування (моніторинг якості надання освітніх послуг у сфері фахової перед вищої освіти, оновлення освітніх стандартів).

Більшість розроблених і затверджених МОН України стандартів професійної освіти готувалися за застарілими методиками без участі роботодавців, тому не відповідають сучасним ринковим вимогам і не можуть використовуватися для якісної підготовки кваліфікованих робітників [2].

Необхідним компонентом державної програми професійної освіти має стати розробка кваліфікаційних стандартів спеціальностей. Більшість чинних стандартів застаріла і не відповідає вимогам високотехнологічної діяльності. Зарубіжні аналоги важко адаптувати до українського технічного парку устаткування, інформаційного й інструментального забезпечення виробництва. Кваліфікаційні стандарти мають враховувати техніко-технологічну специфіку спеціальностей у промислових галузях і соціальній сфері. Тому вони охоплюють професійну практичну і теоретичну підготовку.

Повільне вирішення проблеми гармонізації освітніх і професійних стандартів в Україні ставить її в ряд важливих науково-практичних завдань на найближчу перспективу. На методологічному рівні ця проблема вирішується міждисциплінарним синтезом правового регулювання й адміністративного управління та охоплює Трудовий кодекс і галузеві нормативні акти. Досліджуючи зазначену проблематику, необхідно акцентувати увагу на дефініціях, оскільки в проєкті нового Закону України «Про освіту» питання стандартів не диференціюється належним чином і не узгоджене з положеннями «Національної доповіді про стан і перспективи розвитку освіти», де ставиться питання про необхідність кореляції освітніх і професійних стандартів [1, с. 94].

Незважаючи на позитивні приклади, не можна не визнати, що існують серйозні проблеми, що перешкоджають запровадженню дуальної підготовки кадрів в загальнонаціональному масштабі. Головне, що гальмує розвиток дуальної освіти, – це великий обсяг інвестицій. Вітчизняні підприємці здебільшого не готові вкладати кошти в підготовку кадрів. Їм складно робити довгострокові прогнози або просто немає грошей, щоб вкласти в освіту. На жаль, законодавство України не передбачає податкових пільг для бізнесу за участь у підготовці кадрів [3].

Завданнями, які необхідно вирішити на державному рівні для ефективного впровадження дуальної освіти, є:

1. Створення законодавчого, нормативно-правового забезпечення дуальної освіти, урегулювання всіх тонкощів процесу взаємодії – заклад освіти, підприємство, студент, держава.

2. Введення системи мотивацій підприємствам, які беруть участь у процесі дуальної освіти, і пріоритетного бюджетного фінансування коледжів та навчальних центрів, що активно впроваджують дуальну підготовку кадрів.

3. Створення ефективної системи професійної орієнтації.

4. Створення інфраструктури системи дуальної освіти, в тому числі через:

- розвиток мережі галузевих навчально-методичних кластерів підготовки, перепідготовки, підвищення кваліфікації та сертифікації кадрів;
- розвиток мережі навчальних центрів при великих підприємствах;
- збільшення кількості коледжів, які працюють в режимі експериментального впровадження технології дуальної освіти.

Рішення цих завдань сприятиме формуванню нової моделі професійної підготовки, яка дозволить подолати відставання в структурі, обсягах і якості трудових ресурсів від реальних вимог конкретних підприємств. Це дійсно корисна і потрібна справа – проводити паралельно теоретичну і практичну підготовку студентів. Отже, впровадження дуальної форми освіти дозволяє вирішити основну проблему фахової передвищої освіти – скоротити розрив між теорією і практикою.

Список бібліографічних посилань

1. Національна доповідь про стан і перспективи розвитку освіти в Україні / за заг. ред. президента НАПН України В. Г. Кременя. Київ, 2016. 448 с.

2. Дуальна освіта. Міністерство освіти і науки України: офіційний сайт. 2018. URL : <https://mon.gov.ua/ua/osvita/profesijno-tehnichnaosvita/dualna-osvita>

3. Про внесення змін до деяких законодавчих актів України щодо вдосконалення освітньої діяльності у сфері вищої освіти: Закон України від 18.12.2019 № 392-IX. URL : <https://zakon.rada.gov.ua/laws/card/392-2012>

4. Щодо запровадження пілотного проєкту у закладах фахової передвищої і вищої освіти з підготовки фахівців за дуальною формою здобуття освіти: Наказ Міністерства освіти і науки України від 15.10.2019 № 1296 URL : <https://mon.gov.ua/ua/npa/shodo-zaprovadzhennya-pilotnogo-proektu-u-zakladah-fahovoyi-peredvishoyi-ta-vishoyi-osviti-z-pidgotovki-fahivciv-za-dualnoyu-formoyu-zdobuttya-osviti>

УДК 378.147 (045)

О. ХАРТ, викладач іноземної мови

Маріупольський будівельний фаховий коледж

kharthelen@msk.edu.ua

ВПРОВАДЖЕННЯ ДУАЛЬНОЇ СИСТЕМИ ОСВІТИ В КОЛЕДЖІ

Ставлення проблеми. Основною проблемою закладів технічної та професійної освіти є низький відсоток працевлаштування випускників за своєю спеціальністю. Рішенням проблеми є впровадження дуальної системи навчання.

Мета роботи. Прискорення інноваційних процесів зачіпає галузь економіки і пов'язане з глобальною конкурентоспроможністю. Удосконалення технологій, обладнання диктує необхідність впровадження ефективних систем підготовки висококваліфікованих фахівців. Нині система підготовки фахівців середньої професійної освіти не відповідає поставленим роботодавцями завданням через розрив теорії і практики. Вирішити цю проблему покликана інтеграція бізнесу і професійної освіти за допомогою реалізації дуального освіти, цільової підготовки фахівців.

Викладення основного матеріалу. Система цільової підготовки фахівців базується на таких принципах: затребуваність спеціальностей, заснована на прогнозуванні та моніторингу вакансій підприємств, наявність тристоронніх зобов'язань з боку студента, підприємства, наявність соціальної підтримки та адаптації молодих фахівців, гарантоване працевлаштування, соціальна підтримка і закріплення молодих фахівців.

Прірва між теорією і реальністю – одвічна проблема професійної освіти. У різний час її вирішували по-різному. Дуальна система в світі довела свою ефективність в цьому питанні. Не можна сказати, що її досвід для України новий. Сучасна система дуального освіти, яка впроваджується в нашій країні, покладає надії на ліквідацію розриву між теорією і практикою.

На сучасному етапі розвитку країни перед закладами технічної і професійної освіти існує низка питань. Якими вони мають бути? Як організувати освіту? Як підняти престиж закладу освіти на ринку освітніх послуг? І так далі. Головне завдання технічної і професійної освіти – сформулювати нову модель професійної підготовки, яка б пододала відставання в обсягах і якості трудових ресурсів від реальних вимог конкретних підприємств. Адже підготовка висококваліфікованих робітничих кадрів та фахівців середньої ланки – одне з тих завдань, вирішення яких може забезпечити сталий економічний розвиток будь-якої країни.

Основною проблемою закладів технічної та професійної освіти є низький відсоток працевлаштування випускників за своєю спеціальністю. Для вирішення цієї проблеми зараз проводиться модернізація системи

технічної і професійної освіти, впроваджується нова система управління, і головним завданням в ній є працевлаштування студентів. Якісне професійна освіта сьогодні – це засіб соціального захисту, гарантія стабільності, професійної самореалізації людини на різних етапах життя. Модернізація професійної освіти визначає необхідність зміни низки традиційних підходів до системи підготовки фахівців. Сьогодні дуальна система навчання – одна з найефективніших форм підготовки професійно-технічних кадрів в світі. Не дарма важливість такого виду освіти підкреслюють багато провідних фахівців, таких як: Вем'ян В. Г., Тер-Ованес'ян В. Г та інші. Її особливість полягає в тому, що навчання проводиться здебільшого не в закладі освіти, а на підприємстві. Дуальна модель – це об'єднання інтересів бізнесу, майбутнього фахівця і держави. Ця система передбачає, що 70–80 % часу учень навчається безпосередньо на виробництві, і тільки 20–30 % – в коледжі.

Дуальна система відповідає інтересам всіх, хто бере в ній участь: підприємств, працівників, держави. Для підприємства – це можливість підготувати для себе кадри, економія на витратах з пошуку і підбору працівників, їх перенавчання та адаптації.

Для молодих людей дуальне навчання – відмінний шанс легше адаптуватися до дорослого життя. Вже під час навчання вони отримують за свою працю на підприємстві грошову винагороду, а після його закінчення – роботу, до якої добре підготовлені.

Поєднання теорії та практики гарантує високу кваліфікацію випускників. Отже, які ж переваги дає дуальна система навчання?

- По-перше, забезпечується високий відсоток працевлаштування випускників, тому що вони повністю відповідають вимогам роботодавця. Навчання максимально наближено до запитів виробництва. Для підприємства дуальна освіта – це можливість підготувати для себе кадри точно «під замовлення».

- По-друге, досягається висока мотивація в отриманні знань. Формується нова психологія майбутнього працівника. Студенти, спочатку закріпившись на підприємстві як потенційні працівники, вчать зовсім по-іншому, більш усвідомлено і зацікавлено.

- По-третє, працює принцип «від практики до теорії», коли студент більше працює не з текстами, а з виробничими ситуаціями. Складна теорія легше освоюється через практику і вирішення реальних професійних завдань.

- По-четверте, оцінюють якість підготовки фахівців самі роботодавці. З перших днів учень більшу частину часу проводить на робочому місці, показує свої навички і старання.

- По-п'яте, як результат впровадження дуальної системи коледж розробляє програми, виходячи з потреб ринку в регіоні, розвиває свій потенціал, підвищує кваліфікацію викладацького складу, що загалом дозволить підвищити якість підготовки кадрів і призведе до зростання

конкурентоспроможності коледжу. Викладачі повинні мати не тільки хороші теоретичні знання, а й володіти всіма нововведеннями на виробництві.

- По-шосте, знижується навантаження на бюджет. Частина витрат з професійного навчання несе підприємство. Однак сьогодні немає готовності з боку індустрії і підприємств, хоча створені необхідні правові та нормативні передумови.

У системі дуального навчання програма підготовки (перепідготовки) передбачає іспит, який приймає комісія з представників підприємства, установи освіти і третіх осіб (незалежні експерти). За успішно складений іспит випускники отримують свідоцтво (сертифікат), що дає право працювати за фахом. Сертифікат має містити дані про тип, терміни і цілі професійного навчання, а також про компетенції, якими оволодів студент. Якщо говорити про впровадження дуальної системи навчання в коледжі, то її елементи використовують під час підготовки фахівців вже давно. Це проявляється під час спільної розробки навчальних програм з фахових дисциплін викладачами коледжу та соціальними партнерами. Проводяться різні семінари, майстер-класи, круглі столи. Студенти коледжу проходять практику на підприємствах міста, тому у роботодавців вже на цій стадії складається думка про знання і навички студентів. Водночас студенти під час проходження практики мають можливість познайомитися з режимом роботи підприємства, з умовами і економічними можливостями підприємства. Викладачі спеціальних дисциплін та майстри виробничого навчання мають можливість пройти стажування на підприємствах соціальних партнерів, взяти участь в майстер-класах, семінарах, конкурсах професійної майстерності, тим самим підвищуючи свій рівень кваліфікації і освоюючи нові технологічні можливості та сучасне обладнання. Завдяки дуальній системі навчання з'являється можливість реальної ефективності навчання для задоволення конкретних потреб виробництва.

Висновки. Таким чином, ми отримуємо можливість вийти на об'єднання інтересів бізнесу, молоді людини і держави – абсолютно новий рівень тристороннього партнерства.

Список бібліографічних посилань

1. Вем'ян В. Г., Тер-Ованес'ян В. Г. Дуальна форма професійної освіти як умова ефективного рішення завдань модернізації освіти // Психологія: реальність і перспективи. 2015. Вип. 5. С. 29–34.
2. Дуальна освіта // МОН України. URL : <https://mon.gov.ua>
3. Концепція підготовки фахівців за дуальною формою здобуття освіти. URL : <https://zakon.rada.gov.ua/laws/show/660-2018-%D1%80>.

УДК 378.147 (045)

Г. ТЕСЛЕНКО, викладач спецдисциплін,
голова ЦК Автоматизації технологічних процесів
ВСП «Маріупольський фаховий коледж ДВНЗ «ПДТУ»
Маріуполь, Україна
anna.teslenko.2010@gmail.com

РЕАЛІЗАЦІЯ ДУАЛЬНОЇ ОСВІТИ ЗА СПЕЦІАЛЬНІСТЮ 151 «АВТОМАТИЗАЦІЯ ТА КОМП'ЮТЕРНО-ІНТЕГРОВАНІ ТЕХНОЛОГІЇ» – РЕАЛІЇ ТА ПЕРСПЕКТИВИ

Однією з актуальних проблем ЗФПО в Україні є недостатня співпраця вишів та підприємств-роботодавців у напрямі підвищення практичної підготовки фахівців. А з урахуванням постійного оновлення сучасних технологій на виробництві та недостатньої матеріально-технічної бази закладів вищої освіти – впровадження нових форм навчання в освітній процес є сьогодні актуальним питанням.

Основна проблема впровадження елементів дуальної форми навчання в ЗФПО за спеціальністю 151 «Автоматизація та комп'ютерно-інтегровані технології» – усунути основні недоліки традиційних форм і методів навчання майбутніх фахівців, подолати розрив між теорією і практикою, освітою й виробництвом, але найважливіше – знайти відповідального наставника з підприємства та встановити взаємозв'язок між закладом освіти.

Суперечність в тому, що здобувачі фахової передвищої освіти мають змогу освоїти теоретичний матеріал тільки стандартними методиками, адже більшість ЗФПО розраховані не на індивідуальне, а на групове навчання.

Важливість перетворення системи освіти – загальноприйнятий факт. Та наряду з цим фактом постає низка питань: в якому обсязі викладач має застосовувати ті чи інші методики, яким чином обрати стратегію навчання, в якому напрямі розвивати свої викладацькі навички, чи всі заклади освіти готові матеріально-технічно до повного переходу на інтерактивне навчання, чи всі студенти готові до інновацій.

Для сучасного студента недостатньо викладача, який вільно володіє інформацією та формами викладення свого предмету, йому необхідна людина-мотиватор, психолог, менеджер. Якщо розглядати систему інноваційної освіти як винахід, то проблемою є те, що глобалізація та інтенсивні зміни не дають часу та можливості викладачу проаналізувати недоліки, провести теоретичні розрахунки, випробувати зразок, йому необхідно одразу запроваджувати технологію. До того ж технологія, яка працювала з однією групою студентів, вже не працює з іншою.

Тому найперше, що має виховати в собі викладач, – це мобільність та адаптивність, вміння змінити тип мислення, обрати саме ту методику та

форму освіти, яка дасть якісний результат у вигляді конкурентоспроможного випускника. Викладач не просто має змінюватися разом зі студентом, підлаштовуватися, його завдання стати для слухача авторитетом, аби адаптувати останнього до реальної роботи та умов глобальної інформатизації суспільства.

Одним з методів виховання якісного фахівця є запровадження дуальної освіти, яка передбачає, що 50 % часу навчання студенти проводять на підприємствах відповідно до майбутньої спеціальності, як наслідок мають якісні практичні знання. При цьому кількість аудиторних годин – така сама, як і на стаціонарній денній формі навчання, а для ефективного керування матеріалами, що пропонують викладачі для вивчення навчальних дисциплін, застосовують системи електронного навчання. Тобто якість теоретичної підготовки не страждає.

Метою дуальної форми є підвищення якості професійної підготовки здобувачів освіти, за рахунок:

- зміцнення та удосконалення практичної складової освітнього процесу із забезпеченням досягнення результатів навчання, визначених відповідним стандартом освіти та освітньою програмою;

- забезпечення взаємозв'язку, взаємопроникнення та взаємовпливу різних систем (наука і освіта, наука і виробництво чи громадський сектор) для впровадження важливих змін, спрямованих на підвищення якості освіти;

- підвищення якості підготовки фахівців відповідно до реальних вимог ринку праці та забезпечення національної економіки кваліфікованими фахівцями;

- посилення ролі роботодавців та фахових об'єднань у системі підготовки кваліфікованих кадрів від формування змісту освітніх програм до оцінювання результатів навчання;

- модернізація змісту освіти з метою приведення їх до відповідності вимогам ринку праці;

- підвищення конкурентоздатності випускників закладів освіти в умовах глобалізації та сприяння росту рівня зайнятості молоді;

- скорочення періоду адаптації випускників до професійної діяльності;

- підвищення мотивації здобувачів освіти до навчання.

Основні етапи організації освітнього процесу за дуальною формою такі:

- призначення у закладі освіти координатора, який здійснює організаційний, методичний та документальний супровід дуальної форми здобуття освіти;

- укладення між закладом та підприємством договору щодо впровадження професійної освіти за дуальною формою;

- формування закладом освіти на підставі укладених з підприємствами договорів переліку суб'єктів господарювання, що надають здобувачам освіти робочі місця для професійно-практичної підготовки;

- виявлення здобувачем освіти бажання перейти на дуальну форму навчання, укладення між здобувачем, закладом освіти та підприємством тристороннього договору, який регулює права та обов'язки сторін у процесі здобуття освіти;

- направлення закладом освіти здобувачів освіти на професійно-практичну підготовку до підприємства, закріплення за здобувачами освіти майстрів виробничого навчання;

- визначення підприємством координатора та наставників для здобувачів освіти, а також розподіл підприємством здобувачів освіти на робочі місця або навчально-виробничі ділянки виробничих підрозділів відповідно до укладених договорів, вимог і потреб освітньої програми / стандарту професійної освіти;

- безпосереднє здобуття професійної освіти за дуальною формою. Ведення здобувачем освіти щоденника про виконання графіка, набуття ним ключових компетенцій, визначених освітньою програмою / стандартом професійної освіти, поточне оцінювання результатів навчання;

- підсумкове оцінювання результатів навчання здобувача закладом освіти спільно з підприємством.

Важливу роль в організації такого процесу навчання має наставник – працівник підприємства, який передає набуті досвід і знання здобувачам освіти під час практичної підготовки та сприяє адаптації учнів до робочого місця.

Таким чином процес поєднання можливостей інформаційних технологій, електронних конспектів лекцій, книг, програм, віртуального медіасередовища та практичних тренувань загалом відкриває величезні перспективи не тільки в плані розширення засобів наочності та інтерактивності в поданні навчального матеріалу, а й у плані трансформації всієї системи вищої освіти – набутті нею нової методологічної та технологічної якості.

В умовах сучасності система дуальної освіти відкриває низку беззаперечних переваг і є перспективною саме для інженерних спеціальностей. Така система навчання дозволяє викладачеві раціонально побудувати освітньо-виховний процес, обрати необхідну форму навчання, надати максимально практичні знання і навички. Адже найголовнішим для ЗФПО залишається конкурентоспроможний на ринку праці випускник.

Висновок. Сьогодні як ніколи необхідно реформувати систему освіти в частині методологій, створення навчальних програм нового покоління, проєктування ОПП спеціальності 151 «Автоматизація та комп'ютерно-інтегровані технології» на основі комплексного підходу та системи дуальної форми навчання.

УДК 378.147 (045)

В. О. КАРАЩУК, канд. техн. наук, доц., доц. каф. електромеханіки та рухомого складу залізниць
Державний університет інфраструктури та технологій
vogatchenko@gmail.com

РОЗВИТОК ПРОЄКТІВ ДУАЛЬНОЇ ОСВІТИ ДЛЯ ПІДГОТОВКИ ФАХІВЦІВ ЗАЛІЗНИЧНОЇ ГАЛУЗІ

Наразі в країні триває процес розвитку дуальної освіти. Все більше промислових підприємств та організацій у різних сферах промисловості долучаються до процесу розвитку кадрового потенціалу шляхом впровадження систем дуальної освіти. Багато провідних компаній в Україні розробляють та пропонують програми дуальної освіти і програми «Go pro» та потребують фахівців у різних галузях промисловості, зокрема залізничної галузі. Договори про співробітництво укладають з провідними закладами вищої та професійно-технічної освіти.

Укрзалізниця у 2018 році розпочала проєкт впровадження елементів дуальної форми навчання для підготовки кваліфікованих робітників спільно зі закладами професійної (професійно-технічної) освіти у 2018–2019 навчальному році (наказ від 22.09.2018 № 600 «Про впровадження елементів дуальної форми навчання в підготовку кваліфікованих робітників»), у якому взяли участь чотири регіональні філії АТ «Укрзалізниця» (Південна залізниця, Одеська залізниця, Південно-Західна залізниця, Придніпровська залізниця) та шість закладів професійної (професійно-технічної) освіти (Люботинський професійний ліцей, Знам'янський професійний ліцей, Київське вище училище ім. Кудряшова, Козятинське ВМПЗТ, Мелітопольський багатопрофільний професійний центр, Криворізький професійний транспортно-металургійний ліцей) [1]. До проєкту залучено 208 учнів, опрацьовано комплексну програму соціального партнерства.

Триває навчання за дуальною формою з підготовки фахівців: на базі Українського державного університету залізничного транспорту за спеціальністю «Автоматизація та комп'ютерно інтегровані технології»; на базі Державного університету інфраструктури та технологій за спеціальністю «Залізничний транспорт (Залізничні споруди та колійне господарство)»; на базі Дніпровського національного університету залізничного транспорту ім. академіка В. Лазаряна за спеціальністю «Організація процесами перевезень на залізничному транспорті».

Між філією АТ «Укрзалізниця» Науково дослідний та конструкторсько-технологічний інститут залізничного транспорту та Державним університетом інфраструктури та технологій підписано Договір про

партнерство та співробітництво № 1-с-НД від 29.04.2021 [2]. Предметом договору стала організація партнерства та співпраці в освітній та науково-технічній сферах. Метою реалізації договору є надання знань та навичок здобувачам вищої освіти двох сторін, яке засноване на кращих світових технологіях навчання, зокрема, дуальній та проєктній формах навчання та співпраці.

Проєкт дозволить здобувачам вищої освіти 1–3 рівнів вищої освіти опанувати навички науковця за науковими напрямами: теоретичне та експериментальне дослідження сучасного та інноваційного рухомого складу, модернізація та оновлення локомотивів і вагонів; розробка нормативної, конструкторської та технологічної документації, технічних умов на капітальні та поточні види ремонтів тягового та моторвагонного рухомого складу (електровози, тепловози, дизель- та електропоїзди, спеціалізований рухомий склад).

Проєкт ДТЕК Мережі «Дуальна освіта» визнано успішним прикладом подолання бар'єрів у працевлаштуванні молоді та розв'язання проблеми дефіциту кадрів виробничих спеціальностей, тому рекомендований для вивчення іншими українськими компаніями [3]. Студенти-дуальники навчаються за індивідуальною програмою, в якій 30 % займає теорія, а 70 % – практика безпосередньо на підприємстві. Компанія забезпечує студентів заробітною платою та повним соціальним пакетом з медичною страховкою, відпустками, лікарняним тощо. Сьогодні 32 учні, які навчалися за дуальною програмою, закінчили навчання та стали співробітниками компаній з розподілу електроенергії, що входять в операційний холдинг ДТЕК Мережі. Для того щоб стати учасником проєкту «Дуальна освіта» операторів системи розподілу, що входять в операційний холдинг ДТЕК Мережі, студент має здобувати освіту за спеціальністю, що пов'язана з енергетикою, навчатися на 2–4 курсі одного із закладів освіти, що уклав угоду з компанією, заповнити анкету та пройти відбір.

Компанія «АрселорМіттал Кривий Ріг» пропонує стажування за програмою «GoPro». До участі запрошуються студенти 3–6 курсів та випускники віком від 18 до 25 років. Стажування триватиме шість місяців та включає реальні робочі завдання, офіційну заробітну плату, наявність особистого досвідченого наставника, індивідуальний план розвитку, навчання лідерських навичок, роботи в команді, можливість вивчення англійської мови і роботи в Microsoft Office. Основні напрямлення: металургійне, гірське, коксохімічне виробництво, транспортний департамент (авто- і залізничний), технічне управління [4].

Процес розвитку дуальної форми освіти в Україні триває короткий період, але все більше роботодавців усвідомлюють переваги дуальної форми навчання та підвищення кваліфікації кадрового складу. Про це свідчить динаміка впровадження проєктів підготовки фахівців за дуальною формою.

Сьогодні заклади вищої освіти мають змогу розширювати свої контакти співробітництва стосовно запровадження системи дуальної освіти з різними підприємствами для підготовки високоякісних фахівців.

Список бібліографічних посилань

1. В УЗ розповіли як впроваджується дуальна освіта у залізничну галузь.
URL : <https://www.railinsider.com.ua/v-uz-rozpovily-yak-vprovadzhuetsya-dual/>
2. Підписано Договір між НДКТІ та ДУІТ. URL : <https://duit.edu.ua/science-news/ndkti-agreement/>
3. Проєкт ДТЕК Мережі «Дуальна освіта» серед кращих кейсів безбар'єрності на державному порталі «Дія. Бізнес» URL : <https://dtek.com/media-center/news/dtek-grids-dual-education-project-is-one-of-the-best-business-without-barriers-cases-according-to-the-public-platform-diiabusiness/>
4. Стажировка в «АрселорМиттал Кривой Рог». URL : <https://ukraine.arcelormittal.com/index.php?id=439>

УДК 378.147 (045)

А. В. ДУБИНА, викладач;

А. В. БЕЗУГЛИЙ, викладач

Красноградський аграрно-технічний фаховий коледж імені Ф.Я. Тимошенка

ДУАЛЬНА ОСВІТА ЯК ОДИН ІЗ ІНТЕРАКТИВНИХ МЕТОДІВ ПРОФЕСІЙНОГО НАВЧАННЯ В КРАЇНАХ ЄВРОПИ

Сучасне сьогодні всього суспільства характеризується надзвичайно високими темпами існування, функціонування та розвитку. Це зумовлено, з одного боку, особливостями цивілізаційного розвитку суспільства, що, у свою чергу, започаткувало нову цивілізаційну епоху під назвою «інформатизація» та з іншого боку – суб'єктивним бажанням людини пізнати непізнане. Відповідно всі елементи людської діяльності (навчання, професійна діяльність, відпочинок, тощо) стали наскрізь пронизаними інформаційними, інтерактивними формами, методами та інструментами. До того ж, освітня галузь, аби сформувати повноцінну особистість і конкурентоздатного на ринку праці фахівця, змушена була першою відреагувати на вказані цивілізаційні зміни. Сучасній освіті не обійтися без інформаційних систем і технологій, які покликані прискорити роботу з інформацією (пошук інформації, її обробка та зберігання, передача й поширення інформації тощо). Інтерактивні ж освітні методи навчання покликані розширити, пришвидшити та поліпшити взаємодію між тими, хто

вчить і тими, хто навчається. Питанню запровадження дуальної професійної освіти в контексті інтерактивних технологій навчання у вітчизняній педагогічній літературі приділено мало уваги.

Дуальна освіта як один із інтерактивних методів професійного навчання потребує розробки структурної моделі дуального навчання в системі вітчизняної професійної освіти.

Для досягнення визначеної мети слід виконати такі завдання:

- 1) визначити суть, основні принципи, переваги та недоліки дуального навчання як інтерактивної освітньої технології;
- 2) проаналізувати європейський досвід дуального навчання;
- 3) окреслити коло проблем, що перешкоджають запровадженню дуального навчання в систему вітчизняної професійної освіти.

Безсумнівно, інтерактивні методи у будь-якій галузі є ефективними та виправданими. Їх арсенал нині досить широкий. Проте вважати їх вичерпаними теж неправильно. Людство у процесі своєї життєдіяльності створює все нові й нові (більш ефективні та менш затратні) форми й методи взаємодії.

Дуальне навчання – це така форма організації освітнього процесу, яка передбачає системне й органічне поєднання на умовах партнерства двох основних його складових: теоретичної (навчальної) складової, яку забезпечує заклад освіти, та прикладної (практичної), яку забезпечує підприємство (потенційний роботодавець). Іншими словами дуальне навчання (з нім. *Duales Studium*) – це система професійного навчання, за якою учні (студенти) водночас отримують теоретичні знання в закладі освіти та професійні навички в компанії-роботодавця. До речі, практична складова у планах підготовки кваліфікованих робітників становить приблизно 50 %, а у планах підготовки бакалаврів – лише 10–15 %. До того ж сама організація відпрацювання практики часто є відірваною від теорії і вимог роботодавців, тоді як дуальне навчання передбачає одночасне отримання теоретичних та практичних знань.

Класична програма дуального навчання (*Duales Studium*) в Німеччині ділиться на 3–4 роки, до того ж 3–4 дні на тиждень учень працює на підприємстві на робочому місці та ще 8–12 годин на тиждень навчається у професійному закладі освіти (*Berufsschule*). Після закінчення навчання учень складає державний екзамен, як результат отримує сертифікат, в якому обов'язково зазначається зміст, тривалість та мета навчання на підприємстві; професійні навички, знання і кваліфікація, якої набув учень у процесі навчання, а також, за бажанням учня, його характеристика та досягнення в компанії. Зрозуміло, що така співпраця має бути врегульована нормативно шляхом підписання договору (контракту) між суб'єктами цієї освітньої системи. До того ж, в Німеччині є обов'язковим підписання тристоронньої угоди між закладом освіти та учнем, між учнем та фірмою-роботодавцем і між закладом освіти та фірмою-роботодавцем.

Американська та англійська моделі організації дуального навчання обмежуються лише контрактами або між учнем та закладом освіти, або між закладом освіти та підприємством. Обов'язковими елементами таких контрактів є зміст та мета навчання, термін навчання, тривалість робочого дня, тривалість випробувального терміну, розмір та порядок виплати.

УДК 378.147 (045)

О. Ю. МИРОНЕНКО, викладач;

О. М. БРЕЧКО, викладач

Красноградський аграрно-технічний фаховий коледж імені Ф.Я. Тимошенка

ДУАЛЬНА ТА МОДУЛЬНА СИСТЕМА ПРОФЕСІЙНОГО НАВЧАННЯ

Ринок праці, сформований у наш час, диктує необхідність перегляду традиційних підходів у системі професійної освіти. Переорієнтація на ринкові взаємини потребує серйозних змін. Під час прийому на роботу представників бізнесу цікавить не стільки формат «знань» випускників закладів освіти, скільки їх готовність до здійснення професійної діяльності. Однак освітні установи поки ще не в змозі переорієнтуватися на нові цілі підготовки фахівців. Впровадження таких освітніх заходів, як використання зарубіжного досвіду організації освітнього процесу, впровадження інноваційних технологій, комп'ютеризація освітніх процесів мають підвищити кваліфікаційний рівень випускників закладів освіти. Чинні освітні стандарти припускають в кращому випадку рівне співвідношення теоретичного і практичного навчання, хоча актуалізація професійних компетенцій вимагає превалювання практико-орієнтованих форм. Під такими формами необхідно розуміти спроможність студента під час занять сприймати та розуміти необхідну інформацію згідно з поставленою метою та завданням. Це розуміння означає, що студент може одержати максимум інформації за допомогою тих засобів, якими він володіє.

Система дуальної освіти – це практика, коли в підготовці фахівців беруть участь одразу два заклади – освітній і навчальне підприємство. Освітній процес потрібно організувати так, що студент спочатку отримує базові теоретичні знання, а потім він практикується на підприємстві, яке заздалегідь уклало з університетом угоду про співпрацю, і виконує там роботу, пов'язану з обраною спеціальністю. Такою є дуальна форма навчання.

Дуальна форма професійної освіти – це освітній процес, що поєднує практичне навчання з частковою зайнятістю на виробництві та навчання в традиційному освітньому закладі. Дуальність означає «двоєдність, подвійність», «єдине організаційне ціле». Подібна форма професійної освіти виникла як продукт соціального партнерства, що являє собою механізм тісної

взаємодії держави, роботодавців, профспілок і різних громадських об'єднань з підготовки висококваліфікованих кадрів відповідно до потреб ринку праці. В дуальне навчання входить педагогічна технологія. Педагогічна технологія – це цілеспрямована система. Останнім часом особлива увага приділяється комплексному підходу поєднання освітньої і виховної мети, розвитку творчих здібностей студентів. Виникає проблема «виживання» в конкурентній боротьбі за ринки праці, подолання масового безробіття, розвиток трудових ресурсів і підтримка на належному рівні професійно-кваліфікаційного складу працюючого населення. Загалом дуальна система означає поєднання теорії і практики, яка широко застосовується під час оволодіння конкретними професіями, так і під час здобуття вищої професійної освіти. Поряд з орієнтацією на практику для цієї системи освіти характерна також спеціалізація. Завжди гарантується можливість отримання високої спеціалізації у вищих школах технічного чи комерційного спрямування. Втілення модульної системи навчання має сприяти більш ефективному використанню фінансових ресурсів, спрямованих на професійну підготовку фахівців. Виникає необхідність так організувати процес навчання, який забезпечить потоковий спосіб формування групи слухачів та їх випуск залежно від часу освоєння модуля трудових навичок з певної професії. У цьому й полягають принципові відмінності модульної системи навчання від традиційної.

Головним компонентом модульної системи професійного навчання є модульний блок. Принциповою особливістю модульної системи професійного навчання є інноваційна концепція, яка докорінно змінює сам підхід до його організації і елементів – спеціально розробленого дидактичного матеріалу, спрямованого на оволодіння конкретною трудовою навичкою. До того ж, теоретичні знання органічно вплітаються в освітній процес і даються лише в тому обсязі, який необхідний для засвоєння трудових навичок. Інша принципова відмінність пов'язана з особливостями організації освітнього процесу. Професійне навчання за модульною системою здійснюється за індивідуальними програмами, які враховують рівень знань та попередньої підготовки того, хто навчається. Головним компонентом модульної системи професійного навчання є модуль. Модуль – це логічна і прийнятна частина роботи у межах виробничого завдання, спеціальності або професії з чітко позначеними початком і кінцем, яку зазвичай не поділяють на дрібніші частини. Дуальність означає «подвійність». Дуальне навчання, як показує практика європейської системи освіти, є продуктом тісної взаємодії освітніх установ і роботодавців з успішною професійною та соціальною адаптацією майбутнього фахівця. Студент вже на ранніх етапах процесу навчання включається у виробничий процес як працівник підприємства, який згідно з функціональними обов'язками розпоряджається виділеними ресурсами, несе посадову відповідальність та опановує професійні навички в певних випадках

отримує заробітну плату. На етапі презентації результатів опанування темами певних модулів навчального плану: підготовка доповідей, рефератів, випускних робіт; підготовка і демонстрування відеосюжетів; створення різноманітних схем, які розкривають внутрішні взаємозв'язки явищ і тенденцій. Нині налічується кілька сотень професій, навчитись яких можна за дуальною системою освіти і список таких професій постійно поповнюється. Під час навчання студенти працюють на підприємстві і отримують за свою працю грошову винагороду, а після його закінчення – роботу, до якої добре підготовлені. Дуальна система забезпечує плавне входження в трудову діяльність, без неминучого для інших форм навчання стресу, викликаного браком інформації та слабкою практичною підготовкою. Воно дозволяє не тільки навчитись виконувати конкретні трудові обов'язки, а й розвиває вміння працювати в колективі, формує соціальну компетентність і відповідальність. Дуальна форма професійної освіти нині розглядається як успішно адаптований до умов ринкової економіки освітній феномен. Потрібна нова форма підготовки фахівців на основі соціального партнерства підприємств і професійних шкіл.

УДК 378.147 (045)

Н. П. БОНДАРЕНКО, викладач;

Н. І. РЕПРИНЦЕВА, викладач

Красноградський аграрно-технічний фаховий коледж імені Ф.Я. Тимошенка

ПЕРЕВАГИ ТА НЕДОЛІКИ ДУАЛЬНОГО НАВЧАННЯ

Дуальне навчання активує й підвищує ефективність взаємодії студента з викладачами та наставниками, а також і з виробничим середовищем. Безперечними перевагами такого виду навчання є отримання практичних знань та досвіду роботи із перших місяців навчання, а також можливості працевлаштування у фірмі, де проходило практичне навчання. Проте перешкоди та недоліки також є. Основним недоліком дуальної форми навчання є її неуніверсальність. Вона актуальна лише на рівні професійної освіти (підготовка кваліфікованих робітників, молодших бакалаврів та бакалаврів). У програмах підготовки цих фахівців відсутня наукова складова, яка також не передбачена програмою дуального навчання. Проте подібне поєднання теорії із практикою було б не зайвим і на рівні повної вищої та наукової освіти. Серед перешкод впровадження дуального навчання варто зазначити недосконалість нормативно-правової бази та інформаційно-методичного забезпечення, неготовність закладів освіти кардинально змінити форму організації освітнього процесу, відсутність бажання та ініціативи до подібної співпраці від роботодавців тощо. Зваживши на наявні перешкоди,

було розроблено структурну модель дуального навчання на теренах вітчизняної професійної освіти. Запровадження такого навчання розпочинається із пошуку потенційних роботодавців та укладення із ними відповідних угод. Доцільне залучення представників роботодавців до формування змісту навчальної програми дуального навчання. Дуальне навчання – це інтерактивний механізм надання професійної освіти, який базується на одночасному отриманні теоретичних знань у закладах освіти та практичних навичок і досвіду роботи на підприємстві. Це дає унікальну можливість студенту швидко опанувати знання та водночас набути досвіду роботи за фахом, при цьому не затрачаючи великих фінансових ресурсів. Заклади освіти також зацікавлені у подібній співпраці, оскільки зможуть краще виконувати свої функції, підвищувати власну компетентність та реалізовувати результати наукових досліджень.

Дуальна програма являє собою комбінацію двох програм, кожна з яких відповідає якійсь одній конкретній спеціальності та ступеню важкості. Під час складання дуальної програми деякі базові курси можуть бути взаємно заміщені у разі, якщо одна дисципліна задовольняє вимогам двох різних вихідних програм. Таким чином, в основу розробки дуальних програм покладено принципи системної інтеграції змісту навчання.

Реалізація компетентнісного підходу дає змогу сформувати зміст професійно-технічної освіти в напрямі відображення особистісних компонентів людської культури. Цей підхід є підґрунтям оволодіння працівниками підприємств компетентностями вирішувати важливі практичні завдання, предметно характеризувати та аналізувати виробничі процеси, прогнозувати техніко-технологічні зміни у сфері праці, виробляти надійні критерії оцінювання результатів власної діяльності як у звичних виробничих умовах, так і в динамічно змінених, а також виявляти відповідальність за результат власного навчання та професійної діяльності. Як показує досвід передових країн, для кожного студента розробляється індивідуальна програма і кожен студент має право вибрати власну траєкторію руху до окресленої мети – отримання відповідного ступеня з конкретної спеціальності. Процедура вибудовування освітньої траєкторії охоплює встановлення черги освоєння курсів, вибір дисциплін з варіативної частини, визначення кількості предметів на кожен семестр і, нарешті, складання розкладу. Для реалізації дуальної програми має бути Student Adviser (консультант або куратор). Його основна функція полягає у розробці, уточненні та корекції індивідуальної гнучкої програми навчання для кожного студента з урахуванням його особистих можливостей і потреб у рамках умов, визначених специфікою закладу освіти. Протягом всього терміну навчання студент постійно працює з таким фахівцем-куратором.

УДК 378.147 (045)

Н. В. ХОРЕШКО, викладач;

І. О. ТЕТЕРЯ, викладач

Красноградський аграрно-технічний фаховий коледж імені Ф.Я. Тимошенка

ПРОБЛЕМИ ВПРОВАДЖЕННЯ І ЗАБЕЗПЕЧЕННЯ ДУАЛЬНОЇ ФОРМИ ЗДОБУТТЯ ОСВІТИ У ЗАКЛАДАХ ФАХОВОЇ ПЕРЕДВИЩОЇ ОСВІТИ

Сучасна освіта вимагає нового підходу до надання освітніх послуг. Адже теоретичні знання завжди мають бути підкріплені практикою. Всі роботодавці погоджуються, що здобувачі мають отримувати ґрунтовні теоретичні знання та практичні навички ще під час навчання у закладі освіти. Вони також зазначають, що хотіли б мати можливість впливу на зміст освітніх програм і не лише у частині варіативної складової. Але й надалі усі ці пропозиції та новації залишаються здебільшого тільки на папері. Все це відбувається тому, що з нашим менталітетом та звичкою людей працювати у півсилі процес ніяк не може набути певного прискорення. Переважно ніхто не хоче розбиратися в поставленій проблемі і багато хто плутає дуальну освіту з дистанційною і заочною формами. Це й не є звичним поєднанням навчання з будь-якою роботою заради заробітку.

Дуальна освіта є формою денного навчання, яке поєднується із закріпленням теоретичних знань на робочому місці студента на підприємстві чи в установі, де він працює за трудовим договором. Коли у виробничому процесі студента навчають, ще й платять за це – такого не буває, кажуть люди, і зазвичай так і відбувається. Необізнаність виробників, небажання вносити якісь зміни в робочі графіки явно сповільнює процес, на відміну від Німеччини, де понад півстоліття тому почали впроваджувати такі нові підходи у навчанні та виробничих процесах. Виробники прислухалися до освітян та досягли певних результатів. Надалі всі ці механізми були реалізовані на практиці через укладання тристороннього договору між роботодавцем, закладом освіти і здобувачем.

За словами роботодавців, що вже спробували цю форму роботи – освіти під час відбору здобувачів освіти, яким може бути запропонована дуальна форма здобуття освіти за ініціативи підприємства, вони насамперед керуються рекомендаціями закладів освіти. Роботодавці у цьому випадку беруть участь у роботі кваліфікаційних комісій, захисті курсових робіт та дипломних проєктів. Впродовж першого та другого курсів здобувачі мають можливість постійно відвідувати підприємства як базу практики, експериментальну базу або в межах заходів з профорієнтації.

Так, і тут не буває без ризиків. Насамперед, є ризики, які можуть вплинути на впровадження дуальної форми здобуття освіти, роботодавці все

частіше зазначають карантинні обмеження, введені в Україні через поширення захворюваності на COVID-19, побоювання адміністрацій закладів фахової передвищої та професійної освіти, викладацького складу щодо зменшення навантаження для викладачів і скорочення кадрів, а також низький рівень роз'яснювальної роботи щодо переваг дуальної форми як серед студентів, так і серед викладацького складу; кваліфікація координатора та наставників від підприємств впливає на якість освіти; куратори від закладів освіти зазвичай перевантажені обліком успішності та звітністю про індивідуальну роботу здобувачів освіти. Недосконалою є і фінансова підтримка роботи фахівців закладів освіти, бо, якщо велике підприємство бере участь у дуальній формі здобуття освіти, то є надія на мізерне фінансування, а якщо ж розширювати впровадження дуальної освіти для дрібніших підприємств, то фахівцям закладів освіти потрібно працювати безкоштовно.

Іноді здобувачам освіти складно поєднувати роботу на повне завантаження з навчанням на стаціонарі і здобувачі освіти воліють переходити на заочну форму навчання, щоб мати дві законних відпустки на сесії. Та, зазвичай, здобувачі освіти часто мають слабку мотивацію, адже дуальна форма освіти вимагає високого рівня самоорганізації й відповідальності тощо. У деяких випадках немає підтримки з боку вищого керівництва підприємства, коли на початку декларуються особливі умови роботи, а за фактом здобувачі освіти працюють як звичайні працівники.

У дослідженнях, що провели в Україні, зацікавлені роботодавці постійно мають проводити систематичну роботу з інформування здобувачів освіти щодо можливості навчання за дуальною формою та поширювати відповідну інформацію на сайтах, сторінках соціальних мереж тощо. Зі свого боку роботодавці не мають розуміти всіх бюрократичних нюансів, яких зобов'язані дотримуватися заклади освіти. Це також один із ризиків, що може негативно вплинути на рішення роботодавців щодо залучення як партнерів закладів освіти.

Також більшість респондентів вказали на наявність наставника на підприємстві та високо оцінили їх роботу, деякі зі здобувачів освіти не змогли чітко пояснити, які саме функції виконує наставник, описати взаємодію чи принаймні назвати його ім'я. Це свідчить про недостатній розвиток інституту наставництва та прогалини в комунікаціях на деяких підприємствах-партнерах.

Та поруч з негативом завжди мають місце і позитивні зрушення. Вивчивши думку респондентів, що вже скористалися дуальною формою здобуття освіти, оприлюднюють такі переваги: забезпечення зручного графіка навчання, закріплення за здобувачами висококваліфікованих наставників, надання компанією всіх необхідних ресурсів та всебічна підтримка з боку закладу освіти.

Також здобувачі здебільшого розцінюють дуальну форму здобуття освіти як певну гарантію або перевагу для майбутнього працевлаштування. На їх думку, дуальна форма здобуття освіти надає можливість задовольнити бажання вчитися в компанії та отримувати гроші. Більшість здобувачів, які навчалися за дуальною формою, впевнені у своєму рішенні продовжувати працювати на підприємстві навіть після закінчення навчання.

Список бібліографічних посилань

1. Проєкт USAID «Економічна підтримка Східної України». URL : <https://www.facebook.com/ERAUkraine>.

УДК 378.147 (045)

Л. С. СЕРГІЄНКО, викладач;

О. В. ШЕВЯКОВА, викладач

Красноградський аграрно-технічний фаховий коледж імені Ф.Я. Тимошенка

СУЧАСНІ ОСВІТНІ ТЕХНОЛОГІЇ В ОСВІТНЬОМУ ПРОЦЕСІ

Метою сучасної освіти є розвиток людини та її особистих якостей, тому що розвиток людини визначає розвиток суспільства. Нині актуальним є створення нових освітніх технологій які сприяють розвитку особистості, формуванню її культури, індивідуального досвіду та творчості.

Сучасна педагогіка на практиці використовує термін «інноваційна діяльність», який означає оновлення технологій навчання та перебудову особистісних установок викладача.

Такою сучасною засадою є розуміння освітнього процесу як діалогу особистостей – викладача та студента, які є складовими процесу педагогічної дії. В рамках цієї системи оптимально поєднуються різноманітні методи навчання (лекції, дискусії, ігри, лекції з використанням аудіовізуальних засобів). На цій основі в закладах вищої освіти активно використовують діяльнісні методики, а також технології, спрямовані на візуалізацію інформації, методику укрупнення дидактичних одиниць, ігрові методики.

Рівень сформованості концептуальної моделі навчання у більшості студентів не може забезпечити достатньо високого рівня активності у початковій діяльності. З низки предметів дуже низькі як оцінки емоційної привабливості, так і оцінки професійної необхідності цих предметів. За цих предметів пізнавальна активність студентів підмінюється системою зовнішнього впливу, що призводить до формального вивчення предметів, отже, засвоєння матеріалу невисока.

У соціальних технологіях (освітні є одними з них) результат зумовлюється особистісними та професійними якостями суб'єктів та об'єктів освітнього процесу, рівня їх мотивації тощо, на відміну від матеріальних технологічних процесів, у яких якість кінцевого продукту не залежить від людського чинника. Отже, в освітніх технологіях неможливо точно гарантувати результат, а для перевірки реальності його досягнення необхідно правильно однозначно визначати навчальні цілі. В освітніх технологіях для перевірки реальності досягнення результату необхідно правильно однозначно визначати навчальні цілі.

Особливістю особистісно орієнтованих педагогічних технологій є спрямованість на студента як суб'єкта самоактуалізації, самовираження й самореалізації. Персоналізація та діалогізація освітнього процесу ЗВО вимагають адекватного врахування особистісного досвіду (почуттів, переживань, емоцій, відповідних їм дій і вчинків) суб'єктів комунікації й спираються на застосування системи нових форм співробітництва. За їх впровадження має дотримуватися певна послідовність, динаміка: від максимальної допомоги педагога студентам під час вирішення навчальних завдань до поступового зростання їх власної активності, до повної саморегуляції в навчанні.

Найпростішою ланкою, з яких складається особистісно орієнтована технологія, є особистісно орієнтована педагогічна ситуація. Це – навчальна ситуація, опинившись в якій, студент має шукати свій шлях її вирішення.

Це досягається:

а) добором запитань і завдань для актуалізації суб'єктного досвіду, вироблення особистісного ставлення до інформації;

б) трансформацією змісту, типології, структури лекції чи семінарського заняття, що забезпечує засвоєння навчального матеріалу на діяльній основі: шляхом зіставлення, встановлення міжпонятійних зв'язків, формування пізнавальних і діяльних умінь та узагальнених способів сприймання, відтворення, побудови, оцінки тексту (контексту);

в) оптимальним поєднанням колективної, парно-групової та індивідуальної діяльності студента й зорієнтованість на мету та структуру навчально-виховного процесу.

Сукупність цих методичних підходів забезпечує реальну участь студента в освітньому процесі (визначення особистісно значущих цілей, форм роботи з текстом, вибір завдань та способів їх виконання, рефлексивну та оцінну діяльність). Серед технологій особистісно розвивального навчання є такі, що відомі вже давно, й такі, що лише починають впроваджуватися в практику підготовки фахівців у ЗВО.

Так, технології розвивального навчання слугують основою для побудови й реалізації особистісно орієнтованого підходу до пізнавальної

діяльності студентів. Головною їх метою є формування суб'єкта навчання – особистість, яка сама себе навчає.

Однак суттєвим недоліком розвивальних технологій є їх надто акцентована орієнтація на розвиток абстрактного мислення й роботу з поняттями, термінами та недостатня увага до формування вітагенних ціннісних орієнтацій, емоційного розвитку особистості.

Серед інноваційних технологій навчання вирізняється технологія модульного інтерактивного навчання, що є процесом особистісно вмотивованої, пізнавальної діяльності студентів протягом освітнього процесу, побудованого на основі діалогового спілкування.

Модульна інтерактивна технологія базується на ідеї відтворювального навчального циклу, у зміст якого входять: загальне ставлення мети навчання; перехід від загального формулювання мети до її конкретизації; попередня (діагностична) оцінка рівня обізнаності студентів; сукупність навчальних процедур (на цьому етапі має відбуватися корекція навчання за допомогою оперативного зворотного зв'язку); оцінювання результату. Навчальний модуль складається з трьох структурних частин: вступної, діалогової й підсумкової.

УДК 378.147 (045)

Т. В. ШЕВЧЕНКО, викладач;

І. О. КОРОБСЬКИХ, викладач

Красноградський аграрно-технічний фаховий коледж імені Ф.Я. Тимошенка

ЗОВНІШНІ ТА ВНУТРІШНІ РІВНІ ДУАЛЬНОЇ ОСВІТИ

Індивідуальний підхід до організації процесу навчання дає кожному студенту можливість вибрати ту чи іншу дуальну програму і не залежати в своєму виборі від всіх інших студентів. В умовах індивідуалізації освітня траєкторія студента, який обрав дуальну програму, буде вибудована так само легко, як і для тих, хто обрав навчання за звичайними програмами.

Цільовий компонент введення дуальних програм може бути розглянуто на двох рівнях: зовнішньому та внутрішньому. Зовнішній – це зв'язок з підприємством, а внутрішній – це зв'язок з освітою, яку має студент. Залучення роботодавців до процесу формування замовлення на підготовку випускника дозволяє спрогнозувати тенденцію до розширення спектра предметів та/або предметних областей, які має вивчити випускник, що, у свою чергу, може призвести до необхідності освоєння ним двох спеціальностей як суміжних, так і несуміжних.

Потреба в дуальній освіті може бути продемонстрована наявною нині тенденцією до отримання студентами другої освіти водночас з першою або

після неї. Люди готові витратити час і гроші на отримання ще однієї спеціальності. Підходи до організації другої освіти можуть бути розглянуті як основа для організації роботи за дуальною програмою.

Також необхідно взяти до уваги питання можливості скорочення фінансових і часових ресурсів під час підготовки студентів відповідно за дуальною програмою. Дуальна програма відповідає інтересам всіх зацікавлених сторін – освітніх установ, підприємств, працівників, держави. Для підприємства – це можливість підготувати для себе кадри точно «під замовлення», забезпечивши їх максимальну відповідність всім своїм вимогам, економлячи на витратах з пошуку та добору працівників, їх перенавчання та адаптації. До того ж можливість відібрати найкращих студентів є очевидною. У свою чергу такий підхід мотивує студентів вчитися не заради «галочки». Складність застосування набутих знань на практиці полягає в тому, що педагогічна дійсність надзвичайно різноманітна у конкретних ситуаціях життя.

Під час виокремлення предметного і загальнодіяльнісного компонентів у змісті навчання головне завдання полягає у створенні адекватної професійної мотивації в досліджуваному предметі за рахунок виявлення зав'язків-переходів до майбутньої професійної діяльності як творчого процесу. Тому найбільш ефективними формами організації навчання є аудиторна і науково-дослідна (курсове і дипломне проектування). Дослідна робота надає пізнавальній (у процесі навчальних занять) та практичній (у процесі педагогічної практики) діяльності студентів пошуково-творчого характеру, формує в них уміння визначати актуальні проблеми, знаходити шляхи їх вирішення з метою досягнення позитивних навчально-виховних результатів. Досягнення позитивних навчально-виховних результатів є однією з ознак комплексності змісту навчання, що узагальнює предметні знання й уміння з позицій єдності методів наукового пізнання і навчально-виховних завдань.

Наприклад, у програмах з предметів гуманітарного циклу особливу увагу приділяють розвитку мовних загальнонаукових умінь і навичок, змістового аналізу тексту, умінь усно та письмово викладати матеріал, тезисно викладати основні положення.

Висновки. Проведений розгляд дуальної системи навчання вказує на те, що для молодих людей дуальне навчання – оптимальний шанс рано придбати самостійність і легше адаптуватися до дорослого життя. Вже під час навчання вони отримують за свою працю на підприємстві грошову винагороду, а після його закінчення – роботу, до якої добре підготовлені. Дійсно, така організація підготовки фахівців необхідна в нашому суспільстві для підвищення рівня практичної підготовки, формування та розвитку ключових компетентностей та сприяє підвищенню ефективності подальшої професійної діяльності.

УДК 378.147 (045)

КАГРАМАНЯН Артур, канд. техн. наук, доц., проректор з науково-педагогічної роботи;

КАМЕНЄВ Олександр, канд. техн. наук, доц., керівник Центру навчально-практичної підготовки, професійної та дуальної освіти

Український державний університет залізничного транспорту

alexstein@kart.edu.ua

ОСОБЛИВОСТІ ПРОВАДЖЕННЯ ДУАЛЬНОЇ ФОРМИ ЗДОБУТТЯ ВИЩОЇ ОСВІТИ НА ТРЕТЬОМУ (ОСВІТНЬО-НАУКОВОМУ) РІВНІ

Підходи до провадження освітньої діяльності у сфері вищої освіти за дуальною формою навчання, які після дворічного наробітку в Україні можна вже назвати традиційними, стосуються здебільшого початкового циклу, першого (бакалаврського) і другого (магістерського) рівнів. Про це свідчить статистика Навчально-методичного центру МОН України, публікації стейкхолдерів та акцентуація уваги на проблеми дуального навчання з боку більшості роботодавців.

Звертаючи увагу на полеміку Національного агентства із забезпечення якості вищої освіти, слід констатувати, що вона також оперує переважно першим і другим рівнями, залишаючи «за дужками» третій – освітньо-науковий рівень, за яким здійснюється підготовка докторів філософії в аспірантурі (ад'юнктурі) різних ЗВО і наукових установ.

Водночас специфіка освітньо-наукових програм (ОНП) третього рівня, яка полягає в домінуванні наукової складової ОНП та у переважанні рівня академічної свободи (порівняно з програмами першого і другого рівня), надає навіть більш широкі можливості для навчання за дуальною формою аспірантів і ад'юнктів.

У 2020 році Український державний університет залізничного транспорту розпочав співпрацю за дуальною формою здобуття вищої освіти на третьому (освітньо-науковому) рівні з Харківським відділенням філії «Проектно-вишукувальний інститут залізничного транспорту» акціонерного товариства «Українська залізниця» та Державним підприємством «Харківський регіональний науково-виробничий центр стандартизації, метрології та сертифікації», діяльність яких має науково-прикладний характер. Поєднання освітньо-наукової й виробничої діяльності виконано за спеціальностями 275.05 «Транспортні технології (на залізничному транспорті)» та 273 «Залізничний транспорт».

Зважаючи на специфіку діяльності зазначених підприємств та набуті у співпраці можливості, спільна робота в рамках дуального навчання відбувається як у частині освітньої, так і наукової складової відповідних ОНП. Таким чином, стосовно аспірантів, залучених на дуальне навчання, виробничі

аспекти враховано в індивідуальних планах як навчальної, так і наукової роботи.

Зважаючи на річний досвід провадження дуальної освіти на рівні аспірантури, задіяні науково-педагогічні працівники університету та роботодавці-партнери вбачають такі основні особливості та рекомендації щодо дуального навчання в рамках ОНП третього рівня:

- узгодження тематики наукових досліджень (включаючи напрями дисертаційної роботи) із науково-прикладною та виробничо-технологічною діяльністю підприємств-партнерів;

- розвиток науково-технічної співпраці з підприємствами-партнерами та її інтеграція з освітньо-науковою діяльністю в рамках дуальної форми здобуття вищої освіти;

- безпосередня поступова реалізація (впровадження) результатів дисертаційних досліджень у виробничо-технологічний процес діяльності підприємств партнерів під час виконання аспірантами-дуалістами своїх посадових обов'язків;

- залучення професіоналів-практиків з науково-прикладної сфери до провадження не тільки освітньої, але й наукової складової ОНП;

- безпосередня інтеграція прикладних науково-дослідних робіт, що виконуються на замовлення підприємств-партнерів, у співпраці з якими провадиться дуальна форма навчання, в освітньо-науковий і виробничо-технологічний процеси аспірантів.

У частині провадження освітньої складової ОНП підготовка аспірантів за дуальною формою навчання загалом аналогічне її реалізації на першому і другому рівнях вищої освіти. Але при цьому характерною є мінімізація відведення обсягу навчальних дисциплін на навчання на базі підприємств-партнерів.

Результати проміжної атестації аспірантів дуальної форми навчання дають підстави вважати їх підготовку більш якісною, зважаючи на прикладну адаптацію їх освітньо-наукової діяльності, використання сучасної дослідницької матеріально-технічної бази підприємств партнерів.

Виходячи із зазначеного, переважний обсяг навчання аспірантів дуальної форми на виробництві формується за рахунок наукової складової ОНП, при цьому цей показник може досягати максимальних значень, що передбачені Законом України «Про вищу освіту». За результатами пілотної реалізації дуальної форми здобуття вищої освіти на третьому (освітньо-науковому) рівні обсяг навчання аспірантів на виробництві (науково-прикладного характеру) становив 58 % для ОНП за спеціальністю 275.02 «Транспортні технології (на залізничному транспорті)» та 62 % для ОНП за спеціальністю 273 «Залізничний транспорт».

Таким чином, можна зробити висновок про широкі можливості та ефективність запровадження дуальної форми здобуття вищої освіти на третьому (освітньо-науковому) рівні. Якість вищої освіти при цьому забезпечується прикладним та виробничо-корисним характером реалізації наукової складової ОНП із залученням провідних професіоналів-практиків від науково-виробничої сфери.

УДК 378.147 (045)

Д. ЗАВАДСЬКА, д-р екон. наук, доц.

Одеський національний економічний університет

zavadska.dv@gmail.com

**ДИСЕМІНАЦІЯ РЕЗУЛЬТАТІВ ПРОЄКТУ COOPERA ERASMUS+
«ІНТЕГРАЦІЯ ДУАЛЬНОЇ ВИЩОЇ ОСВІТИ В МОЛДОВІ ТА УКРАЇНІ»
В ОДЕСЬКОМУ НАЦІОНАЛЬНОМУ ЕКОНОМІЧНОМУ
УНІВЕРСИТЕТІ**

В Одеському національному економічному університеті 15 січня 2021 року стартував грантовий проєкт COOPERA Erasmus+ «Інтеграція дуальної вищої освіти в Молдові та Україні» (Конкурс Пропозицій ЕАС/А02/2019 Рішення № 617490-EPP-1-2020-1-MD-EPPKA2-SBHE-SP Програма ЄС ERASMUS+ Напрямок SBHE, термін дії 2021–2024).



До складу міжнародного консорціуму увійшли: Академія економічних досліджень (Республіка Молдова), Технічний університет (Республіка Молдова), Вільний міжнародний університет (Республіка Молдова), Міністерство освіти, культури та досліджень Республіки Молдова, Ужгородський національний університет (Україна), Університет КРОК (Україна), Харківський національний університет імені В. Н. Каразіна (Україна), Одеський національний економічний університет (Україна), Міністерство освіти і науки України, Duale Hochschule Баден-Вюртемберг (Німеччина), Університет м. Ллейда (Іспанія), Варненський університет управління (Болгарія), Академія WSB (Польща), Європейський інститут розробки та досліджень в Маріборі (Словенія).

Метою проєкту є інтеграція дуальної вищої освіти у країнах-партнерах загалом, поліпшення індивідуального працевлаштування та розвитку

особистості, підвищення придатності та наступності між вимогами професійного світу та початковою підготовкою здобувачів вищої освіти в університетах, а також досягнення більшої економічної ефективності та соціальної інтеграції, зокрема.

Відповідно до цілей та операційного плану проєкту COOPERA Erasmus+ учасникам робочої групи ОНЕУ:

1. Протягом січня-червня 2021 року обговорено основні питання стосовно підготовки здобувачів вищої освіти за дуальною формою, а саме:

- можливості запровадження дуальної форми здобуття вищої освіти в університеті для здобувачів освіти;

- умови проведення конкурсного відбору здобувачів вищої освіти за дуальною формою навчання;

- мета та завдання підготовки здобувачів вищої освіти за дуальною формою;

- переваги реалізації навчання за дуальною формою здобуття вищої освіти з позиції університету, суб'єктів господарювання та здобувачів вищої освіти.

2. У червні 2021 року обрано спеціальності 072 «Фінанси, банківська справа та страхування» та 076 «Підприємництво, торгівля та біржова діяльність» для розробки та пілотування моделей дуальної освіти.

3. У вересні 2021 року підготовлено список та проведено анкетування компаній-партнерів щодо визначення їх потреб у дуальній вищій освіті.

В опитуванні взяли участь 11 компаній-партнерів: Акціонерне товариство «Державний ощадний банк України», АТ «ОТП Банк», АТ «ТАСКОМБАНК», ПАТ «Банк Восток», ПАТ «УкСиббанк», АБ «Південний», ТОВ «Евріка», ТОВ «Телекомунікаційні технології», ТОВ «Цемент», ТОВ «Телекарт-Прилад», ПАТ «Одескабель».

Результати опитування було проаналізовано та обговорено на зустрічах робочої групи проєкту COOPERA ОНЕУ, на основі чого було обрано ПАТ «Банк Восток» та ПАТ «Одескабель» для апробації та подальшої імплементації сформованих моделей дуальної вищої освіти в ОНЕУ.

У рамках проєкту відбулися зустрічі Голови Правління ПАТ «Банк Восток» Мороховського В. В. зі студентами 1–2 курсу Факультету фінансів та банківської справи з приводу запуску дуальної форми здобуття освіти на базі освітньої програми «Міжнародний банківський бізнес».

Для ПАТ «Одескабель» пріоритетним є залучення до навчання за дуальною формою студентів 3–4 курсу, які мають теоретичну підготовку відповідно до програмних компетентностей та потребують набуття практичних навичок для можливості виконання програмних результатів навчання.

Пілотування освітніх програм «Міжнародний банківський бізнес», «Економіка та планування бізнесу», «Економіка підприємства та організація

підприємницької діяльності» за дуальною формою навчання в ОНЕУ, ПАТ «Банк Восток» та ПАТ «Одескабель» заплановано на 2022–2023 навчальний рік. Наразі проведено конкурсний відбір студентів, сформовано групи та складено розклад практичних занять.

4. Протягом вересня-жовтня 2021 року відбулися навчальні візити до Академії економічних досліджень (Республіка Молдова) та Академії WSB (Польща) з метою отримання інформації щодо моделей дуальної освіти, імplementованих в країнах-партнерах ЄС.

На листопад-грудень 2021 року заплановано навчальні візити до Університету м. Ллейда (Іспанія) та до Duale Hochschule Баден-Вюртемберг (Німеччина). Затвердження моделей дуальної освіти за освітніми програмами «Міжнародний банківських бізнес», «Економіка та планування бізнесу», «Економіка підприємства та організація підприємницької діяльності» та їх представлення для запровадження у закладах вищої освіти України відбудеться у вересні 2022 року на семінарі експертів COOPERA в Університеті КРОК (Україна) та у січні-лютому 2022 року впродовж навчального візиту до Варненського університету управління (Болгарія).

5. У вересні 2021 року проведено моніторинговий візит до ОНЕУ від національного Офісу Еразмус+ в Україні, на якому Ковальов А. І., ректор, координатор проєкту від ОНЕУ, презентував університет та плани щодо розвитку дуальної освіти.

Організовано та проведено інституційний семінар ОНЕУ на тему: «Запровадження дуальної форми вищої освіти в ОНЕУ в рамках проєкту COOPERA».

На листопад 2021 року заплановано національний семінар «Дуальна форма вищої освіти в Україні: виклики, проблеми запровадження та перспективи розвитку в рамках проєкту COOPERA» на базі Одеського національного економічного університету.

До участі в національному семінарі запрошені представники МОН, закладів вищої освіти, відповідальні за впровадження пілотного проєкту з підготовки фахівців за дуальною формою здобуття освіти, учасники робочих груп з реалізації проєкту COOPERA Erasmus+, підприємства, установи, організації, студенти та всі зацікавлені сторони.

Окрім підвищення обізнаності про грантовий проєкт COOPERA Erasmus+, основною метою зустрічі учасників національного семінару є обмін рішеннями та найкращими практиками, які будуть враховані під час підготовки рекомендацій щодо розробки керівних принципів стосовно впровадження дуальної вищої освіти за підтримки Міністерства освіти і науки України.

УДК 378.147 (045)

О. НАЛОБІНА, д-р техн. наук, проф.;

М. ГОЛОТЮК, канд. техн. наук, доц.;

Н. КОВАЛЬЧУК, канд. с/г наук, доц.

Національний університет водного господарства та природокористування

m.v.holotiuk@nuwm.edu.ua

ДУАЛЬНА ОСВІТА В НУВГП НА ПРИКЛАДІ СПЕЦІАЛЬНОСТІ «ГАЛУЗЕВЕ МАШИНОБУДУВАННЯ»

Дуальна форма освіти – порівняно новий тренд для освітян і студентів. Набуття вищої освіти за дуальною формою передбачає поєднання навчання здобувачів у закладах освіти з навчанням на робочому місці на підприємстві (організації, фірми, тощо) на підставі договору про спільну організацію навчального процесу за дуальною формою.

Таке поєднання теорії і практики, досвіду науковців із досвідом практиків сприяє підвищенню ефективності функціонування та якості підготовки кадрів в університетах.

Концепція дуальної освіти зародилася у Німеччині, досвід якої використовують багато країн Європейського союзу. В Україні та світі проблемам дуальної освіти присвячено роботи Панкратової О., Рувенного І., Соловйова С., Родикова С. та інших [1, 2, 3].

Запровадження дуальної системи розпочато з ретельного підбору партнерів – роботодавців за встановленими критеріями:

- наявність укладеного договору з Національним університетом водного господарства та природокористування;
- наявність матеріально-технічної бази;
- наявність висококласних фахівців із вищою освітою, які готові до викладацької й наставницької роботи зі студентами;
- підприємство має вакантні посади, які можуть бути запропоновані здобувачам вищої освіти за дуальною формою; підприємство має підтвердити свою зацікавленість у майбутньому працевлаштуванні.

З урахуванням перелічених вимог було обрано підприємства в Рівненській області.

З метою всебічного оцінювання процесу запровадження дуальної освіти ми провели опитування викладачів, студентів і фахівців підприємств – партнерів.

Нижче подано узагальнені результати опитування викладачів, які виявили їхнє ставлення до введення нової для України форми освіти.

Бачимо, що 5 % викладачів не вбачають в цій формі освіти великої перспективи, 25 % – розглядають її лише як доповнення до класичної. Водночас більшість респондентів позитивно сприймають паралельне набуття

знань й практичних навичок студентами на підприємствах і припускають, що фахівці підприємства – партнера можуть формувати 50 % загальної оцінки знань студента.



Рис. 1. Результати опитування викладачів: поставлено запитання: «Чи бачите ви дуальну освіту як окрему форму освіти у майбутньому (в перспективі розвитку та удосконалення дуальної освіти)?»

Студенти, які навчалися за дуальною формою, отримали високу оцінку своїх знань з боку викладачів, що доводить перспективність і доцільність запровадження цієї форми освіти в Україні.

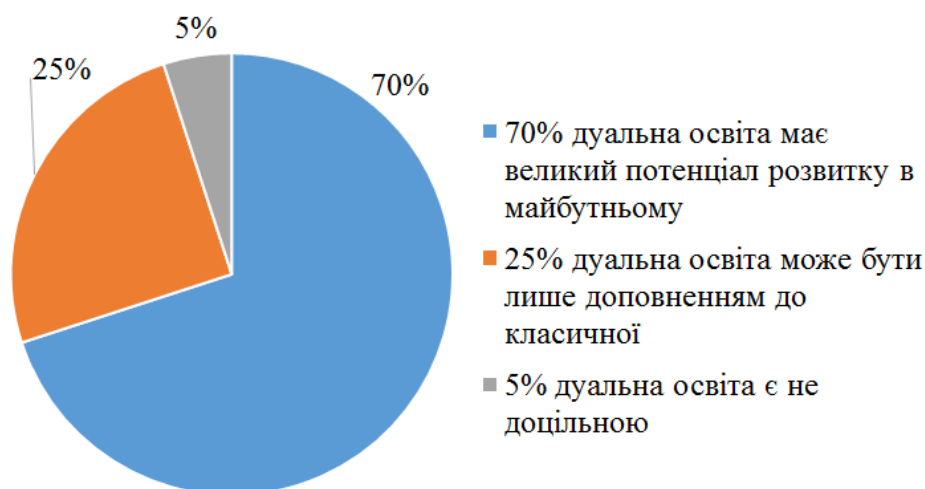

Рис. 2. Результати оцінки знань студентів, які навчалися за дуальною формою (Питання: «Як Ви оцінюєте рівень теоретичної підготовки студентів дуальної форми освіти порівняно із колегами-студентами класичної денної форми (після проходження дуальної освіти) з Вашої навчальної дисципліни?»)

Опитування також було проведене серед студентів. До того ж охоплено студентів, які навчаються за дуальною формою і тих, хто здобуває вищу освіту за звичайною формою.

Отримані результати доводять, що здобувачі вищої освіти високо оцінюють дуальну форму освіти, вважають її перспективною. У цій формі освіти студенти вбачають можливість набуття практичного досвіду й хороший старт майбутньої кар'єри.

Опитування здобувачів вищої освіти виявило значну проблему, яка полягає в негативному ставленні до того, що студенти, які навчаються за дуальною формою, не втрачають права на отримання стипендії.

Ця проблема потребує вирішення. Зокрема ми запропонували створити окремий стипендіальний фонд для здобувачів вищої освіти, які навчаються за дуальною формою освіти. Виявлено також низку труднощів й у середовищі викладачів, а також на підприємствах – партнерах.

Аналіз результатів запровадження пілотного проекту з організації дуальної освіти виявив як позитивні сторони цієї форми освіти, так й проблеми, які потребують вирішення. Але, як показав аналіз розвитку дуальної освіти в Німеччині, для її розвитку необхідною є підтримка держави та створення законодавчої бази.

Підприємства, які дали згоду взяти участь у проекті з запровадження дуальної освіти, набули новий, цікавий досвід у підготовці молодих фахівців. Як виявило опитування фахівців – практиків, за період роботи зі студентами виникало багато питань й труднощів, вирішення яких потребує пророблення й обговорення. Як показали результати опитування для всіх підприємств – партнерів ключовою стала проблема відбору й заохочення наставників, яким необхідно виконувати свої професійні обов'язки й водночас навчати студентів.

В Україні існує проблема, яка полягає у розриві між знаннями, набутими в університетах, і вимогами практики. Дуальна освіта дозволить запобігти цьому й сформує висококласного, конкурентоздатного фахівця. Запровадження дуальної освіти в Україні потребує долучення до цього процесу державних структур, розробки низки законодавчих актів.

Список бібліографічних посилань

1. Дуальна освіта. Міністерство освіти і науки України: офіційний сайт. 2018. URL : <https://mon.gov.ua/ua/osvita/profesijno-tehnicnaosvita/dualna-osvita>.

2. Концепція підготовки фахівців у вищій освіті за дуальною системою: прийнята 19.09.2018 р. Кабінет Міністрів України: офіційний сайт. URL : <https://www.kmu.gov.ua/ua/news/koncepciya-pidgotovkifahivciv-za-dualnoyu-formoyu-zdobuttya-osviti>

3. Бойчевська І. Б. Особливості професійного навчання в межах дуальної системи освіти в Німеччині // Репозитарій Уманського державного педагогічного університету імені Павла Тичини. URL : <http://dspace.udpu.org.ua>.

УДК 378.147 (045)

Н. КУЛАЛАЄВА, д-р пед. наук, доц.

Інститут професійно-технічної освіти НАПН України
culture2016@ukr.net

МЕТОДИЧНИЙ ІНСТРУМЕНТАРІЙ ЗАБЕЗПЕЧЕННЯ ДУАЛЬНОЇ ФОРМИ НАВЧАННЯ В ЗАКЛАДАХ ПРОФЕСІЙНОЇ ОСВІТИ

Реформування вітчизняної системи професійної освіти актуалізує використання інноваційних та економічно доцільних методів, технологій, засобів і форм навчання. Однією з таких форм навчання, без сумніву, є дуальна, оскільки саме її запровадження в закладах професійної освіти сприяє: набуттю професійного досвіду здобувачами професійної освіти; узгодженню вимог роботодавців – замовників робітничих кадрів до рівня професійної компетентності випускників цих закладів із якістю професійної підготовки учнівської молоді в них; оновленню освітнього процесу та модернізації матеріально-технічної бази в закладах професійної освіти тощо.

Для успішної організації дуальної форми навчання в закладах професійної освіти необхідно розробити методичні основи впровадження її елементів у професійну підготовку кваліфікованих робітників. Саме тому співробітники лабораторії технологій професійного навчання Інституту ПТО НАПН України упродовж 2019–2021 років працюють над науковим дослідженням «Методичні засади впровадження елементів дуальної форми навчання в професійну підготовку майбутніх кваліфікованих робітників будівельної, машинобудівної галузей, сфери обслуговування та громадського харчування». Аналіз результатів опитування здобувачів освіти, педагогічних працівників закладів професійної освіти та роботодавців, а також досвіду впровадження ними дуальної форми навчання в професійну підготовку кваліфікованих робітників, проведений у рамках цього наукового дослідження, дав можливість створити методичний інструментарій її забезпечення.

У процесі роботи було розроблено:

- методичну систему професійної підготовки майбутніх кваліфікованих робітників з елементами дуальної форми навчання, що являє собою динамічну відкриту систему та містить структурні (учні, педагогічні працівники, соціальні партнери, цілі, зміст, засоби педагогічної взаємодії,

діагностування й оцінювання, перспективні можливості для оновлення методичної системи) й функціональні (проектувальний, пізнавальний, процесуальний, гностичний, рефлексивний, контрольно-оцінний, прогностичний, комунікаційний) компоненти [1];

- методику організації дуальної форми навчання для професійної підготовки майбутніх кваліфікованих робітників будівельної, машинобудівної галузей, сфери обслуговування та громадського харчування, що дає можливість педагогам чітко та логічно побудувати освітній процес за дуальною формою [2];

- технологію розвитку соціального партнерства в закладі професійної освіти в умовах дуальної форми навчання, що враховує всі властивості суб'єктів системи соціального партнерства, особливості їхньої взаємодії і реалізується в чотири етапи (стратегічно-планувальний, організаційно-виконавчий; контрольно-координуючий; мотиваційно-стимулюючий) [3];

- алгоритм проектування освітньо-виробничого середовища закладу професійної освіти в умовах дуальної форми навчання, що ілюструє можливість інтегрування освітньої та виробничої сфер у єдиний освітній простір з розвинутою інфраструктурою [4];

- дорожню карту для роботодавців з упровадження дуальної форми здобуття освіти, використання якої роботодавцями дасть їм можливість під час запровадження практичної підготовки здобувачів професійної освіти за дуальною формою врахувати її організаційні та методичні особливості, якісно управляти цим процесом [5].

Для впровадження означеного інструментарію в закладах професійної освіти з педагогічними працівниками було проведено тренінг-курс «Організація професійної підготовки майбутніх кваліфікованих робітників за дуальною формою здобуття освіти», за підсумками якого підготовлено відповідні методичні рекомендації [6]. Повторне опитування педагогів по завершенню формувального етапу експерименту засвідчило підвищення рівня їхньої готовності до впровадження дуальної форми навчання, а також збільшення величин параметрів оцінювання (за високим рівнем) якості освітньо-виробничого середовища.

Отже, застосування розробленого авторами методичного інструментарію забезпечення дуальної форми навчання в закладах професійної освіти сприятиме чіткому розумінню всіма суб'єктами освітнього процесу особливостей дуальної форми навчання, її переваг і тонкощів упровадження.

Список бібліографічних посилань

1. Кулалаєва Н. В., Гайдук О. В. Методична система професійної підготовки майбутніх кваліфікованих робітників з елементами дуальної

форми навчання // Професійна педагогіка. 2021. № 1 (22). С. 96–103. URL : <https://doi.org/10.32835/2707-3092.2021.22.96-103>.

2. Кулалаєва Н. Методика організації дуальної форми навчання кваліфікованих робітників: основні етапи // Професійна освіта. 2020. № 3 (88). С. 26–28.

3. Кулалаєва Н. та Гоменюк Д. Technology of social partnership development in vocational education in conditions of dual education // Професійна педагогіка. 2020. № 1 (20). С. 146–150. URL : <https://doi.org/10.32835/2707-3092.2020.20.146-150>.

4. Кулалаєва Н. Проектування освітньо-виробничого середовища закладу професійної (професійно-технічної) освіти в умовах дуальної форми навчання // Науково-методичне забезпечення професійної освіти і навчання : зб. матеріалів XIV звітної Всеукраїнської наук.-практ. конф. (м. Київ, 7 травня 2020 р.). Інститут професійно-технічної освіти НАПН України / за заг. ред. В. О. Радкевич. Київ : ІТТО НАПН України, 2020. С. 81–84.

5. Кулалаєва Н. В. Дорожня карта для роботодавців з упровадження дуальної форми здобуття освіти // Професійна педагогіка. 2020. № 2 (20). С. 5–10. URL : <https://doi.org/10.32835/2707-3092.2020.21.5-11>.

6. Організація професійної підготовки майбутніх кваліфікованих робітників за дуальною формою здобуття освіти : метод. реком. / О. В. Гайдук, І. А. Дрозіч, Н. В. Кулалаєва, М. М. Шимановський ; під заг. ред. Н. В. Кулалаєвої. Київ : ІТТО НАПН України, 2020. 120 с.

УДК 378.147 (045)

О. М. ТАБАЧНИК, викладач

Красноградський аграрно-технічний фаховий коледж імені Ф.Я. Тимошенка

ПЛЮСИ ДУАЛЬНОЇ ФОРМИ ЗДОБУТТЯ ОСВІТИ

19 вересня 2018 року Уряд України затвердив Концепцію підготовки фахівців за дуальною формою здобуття освіти, що має на меті об'єднати навчання та роботу в професійній і вищій освіті.

Дуальна форма здобуття освіти у закладах вищої та фахової передвищої освіти передбачає здобуття освіти шляхом поєднання навчання осіб у закладах освіти з навчанням на робочих місцях на підприємствах, в установах та організаціях для набуття певної кваліфікації на основі договору.

Дуальна форма здобуття освіти – це поєднання навчання студентів у закладах освіти (теоретичне навчання – 30 %) з навчанням на підприємствах (виробнича практика – 70 % навчальних годин), щоб підвищити якість підготовки кваліфікованих кадрів із урахуванням вимог роботодавців.

В основу цієї системи покладено принцип взаємного зв'язку теорії з практикою, що дозволяє здобувачам освіти не лише знайомитися з виробництвом, але й засвоювати прийоми та навички роботи на робочих місцях підприємств промисловості та сфери побуту.

Результати такого навчання оцінюватимуть і роботодавець, і заклад освіти. Роботодавець братиме участь у відборі студентів, які працюватимуть у нього й паралельно навчатимуться.

Для студента дуальна освіта – суцільні плюси. Молода людина водночас навчається, працює й заробляє гроші. Вона почувається потрібною, черпає знання з двох джерел: з коледжу і з підприємства. І вона знає, які питання ставити в аудиторії, коли зіштовхується з певними проблемами в роботі. Дуальна освіта дає можливість узаконити роботу студентів під час навчання. Учасники освітнього процесу за дуальною системою рано набувають добрі знання й стійкі професійні прийоми та навички роботи, самостійність і безболісну адаптацію до дорослого життя. у них з'являється упевненість у завтрашньому дні. Впровадження дуальної освіти допоможе подолати проблему зношеності обладнання у закладах вищої та професійної освіти, дасть змогу роботодавцям включитися у процес підготовки, а не перенавчання випускників. А також ефективніше використовувати часовий і фінансовий ресурс студентів, закладів, роботодавців.

Важливо, щоб до цього проєкту залучилися роботодавці різних напрямів, зокрема, банки, промислові, харчові та аграрні підприємства.

Аби кожна зі сторін – заклад, учень, роботодавець могли розвивати дуальне навчання на зрозумілих усім засадах МОН розробило типовий договір про здобуття професійної освіти за дуальною формою навчання.

Планується, що це буде тристоронній документ, що дозволить організувати навчання не лише в закладі, а й на виробництві. Водночас роботодавець у межах договору може домовитися зі студентом, що той працюватиме певний період часу після навчання на його підприємстві.

Основне завдання упровадження елементів дуальної форми навчання – усунути основні недоліки традиційних форм і методів навчання майбутніх кваліфікованих робітників, подолати розрив між теорією і практикою, освітою й виробництвом, підвищити якість підготовки кваліфікованих кадрів із урахуванням вимог роботодавців у рамках нових організаційно-відмінних форм навчання.

Цей крок необхідно було зробити набагато раніше. Хто працював на виробництві в термін навчання, той закріплює одержані знання і має можливість після закінчення закладу освіти стати до роботи на підприємстві, яке він уже вивчив або попередньо познайомився.

УДК 378.147 (045)

В. УШМАРОВА, д-р пед. наук, доц.;

К. ЗАВГОРОДНЯ, аспірант

Харківський національний педагогічний університет імені Г.С. Сковороди

victoria.uschmarova@gmail.com

14882017katya@gmail.com

ОСОБЛИВОСТІ ПІДГОТОВКИ ФАХІВЦІВ ЗА ДУАЛЬНОЮ ФОРМОЮ ЗДОБУТТЯ ОСВІТИ В УКРАЇНІ

Постійні зміни в суспільстві стимулюють до трансформації систему освіти в Україні. Особлива увага спрямована на розбудову та вдосконалення професійної підготовки конкурентоспроможних фахівців, які здатні успішно поповнювати ринок праці та відповідати світовим стандартам. Через відсутність зв'язку закладу освіти з потенційними роботодавцями випускники повною мірою не володіють практичними навичками й не готові самостійно виконувати професійні обов'язки. «Проявами означеної проблеми є: неготовність випускників працювати за фахом; незадоволеність ринку праці якістю освіти, що призводить до потреби в додатковому навчанні на робочому місці, розширення системи навчання на підприємствах; низький рівень роботи закладів освіти, включаючи неефективне використання бюджетних коштів, про що свідчить надмірно велика частка випускників закладів освіти, які не працюють (часто взагалі не планують працювати) за здобутими професіями; неефективне використання найкращого для навчання часу здобувачів освіти з питань здобуття професійних компетентностей; встановлення вимог до наявності досвіду самостійної професійної діяльності (стажу роботи) у випускників закладів освіти, які влаштовуються на роботу вперше» [1, с. 16]. Тому заклади вищої, фахової передвищої та професійної (професійно-технічної) освіти активно залучають інноваційні методи та нетрадиційні підходи під час навчальної діяльності здобувачів. Одним із таких є дуальна форма здобуття освіти.

«Дуальна форма здобуття професійної освіти – це спосіб навчання, за яким теоретичний матеріал опановується в закладі з педагогом, а практичне навчання проходить на виробництві. Такий підхід суттєво відрізняється від «практичних відпрацювань», оскільки в його основі не тільки закріплення теорії на практиці, а саме навчання в умовах виробництва» [4]. Навчання на робочому місці передбачає набуття певної кваліфікації обсягом від 25 % до 60 % загального обсягу освітньої програми на основі договору [2, с. 15].

Заклад освіти спільно зі стейкхолдерами (з кожної спеціальності окремо) аналізують ринок праці, визначають ключові аспекти для розробки освітніх програм, їх відповідність державним стандартам та перелік компетентностей, якими мають володіти майбутні фахівці; призначаються

відповідальні за впровадження дуальної форми; укладаються внутрішні документи. Договір між закладом освіти та роботодавцем передбачає порядок працевлаштування здобувача та умови оплати його праці; обсяг та очікувані результати навчання здобувачів вищої освіти на робочому місці [5]. Відповідальні особи чи підрозділ під час навчання за дуальною формою реалізують безперервну комунікацію між всіма учасниками з метою вчасного виявлення та розв'язання недоліків під час освітнього процесу; під час таких зустрічей детально розглядаються питання відповідності теоретичної й практичної складової, а також якість навчання в установі чи організації.

В Законі України «Про освіту» визначено основні форми здобуття освіти: інституційна (очна (денна, вечірня), заочна, дистанційна, мережева); індивідуальна (екстернатна, сімейна (домашня), педагогічний патронаж, на робочому місці (на виробництві); дуальна) [6]. Дуальну форму здобуття освіти може обрати здобувач, який ознайомлений з дуальним навчанням та бажає здобувати освіту саме в такий спосіб. Окремо проводиться відбір майбутніх фахівців у роботодавців. В разі схвальної відповіді укладається тристоронній договір між закладом освіти, роботодавцем та здобувачем освіти, в якому зазначені зобов'язання всіх трьох сторін. Одним із основних обов'язків здобувача є виконання індивідуального навчального плану на робочому місці.

Розподіл теоретичної й практичної складової підготовки залежить від спеціальності. У другому розділі Концепції підготовки фахівців за дуальною формою здобуття освіти висвітлено три моделі розподілу годин та узгодження змісту навчання:

- інтегрована модель (модель поділеного тижня: декілька днів у закладі освіти, інші дні – на підприємстві);
- блочна модель: години розподіляються між закладом освіти та підприємством за блоками (2 тижні, місяць, семестр);
- часткова модель: частина годин практики на підприємстві покривається за рахунок годин навчання у закладі освіти [7, с. 16; 10].

Оцінювання здобувачів проводять викладачі та представники роботодавців, зокрема наставники. Професійна підготовка на підприємстві, організації чи установі дає право присвоювати повну або часткову кваліфікацію та зарахувати практичне навчання як досвід роботи із записом до трудової книги [7, с. 16].

Для вдалої реалізації освітньої програми за дуальною формою здобуття освіти важливу роль відіграє нормативно-правова база та інформаційно-методичне забезпечення, які ще потребують доопрацювання. Зміни в законах України [6; 7], накази Міністерства освіти і науки [8; 9] та розроблена Концепція підготовки фахівців за дуальною формою здобуття освіти [7] дають змогу розпочати підготовку освітніх програм за дуальною формою здобуття освіти.

В умовах карантину виникають певні труднощі співпраці з підприємствами та організаціями, а також спостерігається їх неготовність витрачати час на співпрацю з закладами освіти та навчати фахівця, який в майбутньому відмовиться працювати в компанії [3].

Тому для держави надзвичайно важливо на законодавчому рівні підтримати стейкхолдерів. Переорієнтувати професійну підготовку випускників закладів вищої освіти, модернізувати систему освіти шляхом використання зарубіжного досвіду підготовки майбутніх фахівців та наблизити освіту до сучасних вимог ринку праці.

Список бібліографічних посилань

1. Ажажа М. А. Управління процесом упровадження дуальної освіти в професійну підготовку майбутніх фахівців // Публічне управління та митне адміністрування. 2019. № 1. С. 14–24.

2. Давліканова О., Іщенко Т., Чайковська А. Аналітичний звіт за результатами першого року проведення експерименту із запровадження пілотного проєкту у закладах фахової передвищої та вищої освіти з підготовки фахівців за дуальною формою здобуття освіти відповідно до наказу МОН від 15.10.2019 № 1296 «Щодо запровадження пілотного проєкту у закладах фахової передвищої та вищої освіти з підготовки фахівців за дуальною формою здобуття освіти». Київ, 2020. 96 с.

3. Вем'ян В. Г., Тер-Ованесян В. Г. Дуальна форма професійної освіти як умова ефективного рішення завдань модернізації освіти : зб. наук. пр. Рівненського державного гуманітарного університету. 2015. Вип. 5. С. 29–33.

4. Дуальна освіта. Міністерство освіти і науки. URL : <https://mon.gov.ua/ua/osvita/profesijno-tehnicna-osvita/dualna-osvita>

5. Про вищу освіту: Закон України від 01.07.2014 № 1556-VII. URL : <https://zakon.rada.gov.ua/laws/show/1556-18#Text>

6. Про освіту: Закон України від 05.09.2017 № 2145-VIII. URL : <https://zakon.rada.gov.ua/laws/show/2145-19#Text>

7. Концепція підготовки фахівців за дуальною формою здобуття освіти. URL : <https://zakon.rada.gov.ua/laws/show/660-2018-%D1%80>.

8. Про затвердження складу робочої групи з реалізації I та II етапів Концепції підготовки фахівців за дуальною формою здобуття освіти: Наказ Міністерства освіти і науки України від 13.02.2019 № 175.

9. Щодо запровадження пілотного проєкту у закладах фахової передвищої та вищої освіти з підготовки фахівців за дуальною формою здобуття освіти: Наказ Міністерства освіти і науки України від 15 жовтня 2019 р. № 1296. URL : <https://mon.gov.ua/ua/npa/shodo-zaprovadzhennya-pilotnogo-proektu-u-zakladah-fahovoyiperedvishoyi-ta-vishoyi-osviti-z-pidgotovki-fahivciv-za-dualnoyu-formoyu-zdobuttya-osviti>

УДК 378.147 (045)

С. БУГАЄВСЬКИЙ, д-р техн. наук, проф.;

В. БОНДАРЕНКО, канд. пед. наук, проф.;

В. ШЕЇН, канд. техн. наук, доц.

Харківський національний автомобільно-дорожній університет

bugaevskiysa@gmail.com

ОСУЧАСНЕННЯ ПІДГОТОВКИ МАГІСТРІВ ДОРОЖНЬО- БУДІВЕЛЬНОЇ ГАЛУЗІ ОСВІТИ В ХАРКІВСЬКОМУ НАЦІОНАЛЬНОМУ АВТОМОБІЛЬНО-ДОРОЖНЬОМУ УНІВЕРСИТЕТІ ЗАСОБАМИ ДУАЛЬНОГО НАВЧАННЯ

Глобалізаційні процеси, що сьогодні відбуваються у світі, та темпи й особливості науково-технічного й економічного розвитку України вимагають від системи вищої освіти нагального реформування та пошуку нових підходів до підготовки конкурентоспроможних кадрів.

На жаль, переважна більшість технічних ЗВО України, навіть не зважаючи на спроби модернізації свого освітнього процесу, продовжують «тупцювати на місці», оскільки розуміють свій розвиток головним чином у відкритті нових спеціальностей чи напрямів підготовки. Так у деяких технічних ЗВО відкривають такі напрями підготовки, як готельний та ресторанний бізнес, туризм тощо, тобто спеціальності, які не мають нічого спільного з приналежністю ЗВО до своєї основної спеціалізації. Такий шлях модернізації освітньої діяльності в технічних університетах аж ніяк не може не позначитися на якості підготовки як за основним напрямом підготовки, так і за створюваними новими.

До такого підходу можна знайти об'єктивні пояснення, адже протягом багатьох десятиліть вища освіта мала задовольняти потреби планової економіки. На щастя, часи економічного тоталітаризму минули й сьогодні панують ринкові відносини та жорстка конкуренція як на ринку промисловості, так і на ринку надання освітніх послуг. Перед вищою технічною освітою постало питання пошуку нових шляхів не стільки «виживання», скільки для збереження конкурентоздатності й ролі провідника нових ідей в освітянській діяльності. А це, як звісно, неможливо без прийняття нових, нестандартних рішень, без чого неможливо готувати науково-технічну еліту – випускників сучасних технічних закладів вищої освіти.

Перший виклик часу, що постав перед ЗВО України – це епідемія COVID-19, що змусило виші терміново переходити на дистанційну форму навчання. Сьогодні ще рано підбивати підсумки щодо ефективності / неефективності такої форми освіти. Перші результати ми отримаємо лише через кілька років, коли випускники технічних ЗВО України придуть на виробництво (мається на увазі повний цикл освітнього процесу

у ЗВО: 1–4 курс – бакалаври, 5–6 курс – магістри). Хоча вже сьогодні можна передбачити, що якість такої форми освіти «бажає залишатися кращою» через цілу низку об'єктивних причин.

Харківський національний автомобільно-дорожній університет (ХНАДУ), разом з іншими ЗВО України, постійно шукає нові форми й методики щодо покращення якості освіти майбутніх інженерних кадрів. Так, починаючи з 2019 року, згідно з Наказом МОН України від 15.10.2019 за № 1296 «Щодо запровадження пілотного проєкту у закладах фахової передвищої та вищої освіти з підготовки фахівців за дуальною формою здобуття освіти» ХНАДУ приєднався до цього проєкту під патронатом Державної установи «Науково-методичний центр вищої та фахової передвищої освіти». Ми розпочали роботу з дуальної форми освіти для магістерської програми підготовки для дорожньо-будівельної галузі.

На сьогодні в університеті розроблено проєкт «Положення про дуальну освіту в ХНАДУ», ведуться перемовини й досягнуто попередньої згоди з одним із лідерів дорожньо-будівельної галузі, потужним сучасним українсько-німецьким підприємством ТОВ «СП Автострада», розробляємо програму з практичної психолого-педагогічної підготовки для представників (наставників) від підприємства, які забезпечуватимуть практичну підготовку майбутніх випускників. Реалізація програми практичної психолого-педагогічної підготовки для представників (наставників) від підприємства передбачає як очну (з відрядженням викладача ЗВО на виробництво), так і дистанційну форму навчання загальним обсягом 60 навчальних годин, що може бути зараховано викладачеві у навчальне навантаження.

Принциповою відмінністю підготовки магістрів для дорожньо-будівельної галузі у ХНАДУ є й те, що вона орієнтована на підготовку інженерно-технічної еліти: інженерів-лідерів виробництва, які не лише досконало знають усі виробничі процеси на конкретному майбутньому місці роботи, а й готові до виконання керівних функцій, починаючи від нижнього управлінського рівня – майстра дільниці до керівника організації. Під поглибленою управлінською підготовкою магістрів дорожньо-будівельної галузі за дуальною формою навчання ми розуміємо психолого-педагогічну підготовку, а саме: знання основ психології управління, основ психології спілкування, конфліктології, інженерної педагогіки тощо.

Саме для досягнення цієї мети на кафедрах дорожньо-будівельного факультету спільно з кафедрою філософії та педагогіки професійної підготовки й ТОВ «СП Автострада» вже розпочато роботу зі створення бази компетентностей необхідних майбутньому управлінцю дорожньо-будівельної галузі. Враховуючи Проєкт Стандарту вищої освіти за спеціальністю 192 «Будівництво та цивільна інженерія» для другого (магістерського) рівня вищої освіти, створена база компетентностей міститиме в собі додаткові вимоги до компетентностей і результатів навчання й власні формулювання

спеціальних (фахових) компетентностей, що підкреслюватимуть фокус та особливість підготовки за цією освітньою програмою. Відштовхуючись від створеної спільно з роботодавцями бази компетентностей, ми й плануємо розробити навчальний план як для магістрів за дуальною формою навчання, так і для представників (наставників) від підприємства, які забезпечуватимуть практичну підготовку майбутніх випускників.

Таким чином, підготовка майбутніх магістрів дорожньо-будівельної галузі у ХНАДУ за дуальною формою навчання, окрім теоретичної (університетської) та поглибленої практичної (виробничої, за конкретним місцем майбутньої роботи), матиме ще й поглиблену управлінську підготовку.

УДК 378.147 (045)

Г. ФЕЩЕНКО, канд. пед. наук, викладач вищої кваліфікаційної категорії, викладач-методист

КЗ «Уманський гуманітарно-педагогічний фаховий коледж ім. Т. Г. Шевченка Черкаської обласної ради»

galinka.p-f.galina@ukr.net

МОЖЛИВОСТІ ВПРОВАДЖЕННЯ ДУАЛЬНОЇ ОСВІТИ В ПЕДАГОГІЧНОМУ КОЛЕДЖІ

Сучасна українська наука і практика гостро потребують нових організаційних форм, методичних та методологічних засад, орієнтації на світові освітні тренди і досягнення. Адже стає зрозумілим, що успіх сфери освітніх послуг безпосередньо залежить від якості та ефективності підготовки педагогів, які здатні миттєво і компетентно реагувати на зміни і трансформації мінливого світу і освітніх процесів у ньому. З розвитком прогресу, новітніх технологій поняття часу набуває особливої цінності, адже у сучасної людини його стає все менше, і пролітає він, здається, все швидше. Крім того, розрив між теорією і практикою також помітно збільшується: іноді навіть складається враження, що це дві паралелі, які не пересікаються. Наведені два чинники вже красномовно свідчать про необхідність змін у процесі підготовки фахівців. У цьому сенсі надзвичайної уваги заслуговує дуальна освіта, яка дає освітянам надію на успішне вирішення нагальних проблем, адже завдяки їй впровадженню часові затрати скорочуються, а зв'язок теорії і практики стає міцним і надійним.

Дуальна освіта своїми витокami сягає другої половини 60-х років минулого століття, коли німецька система освіти запровадила поєднання навчання у професійній школі та на виробництві. Досить швидко цей досвід знаходить своє світове поширення. Таке поєднання довело свою

раціональність і здобуло повне право на життя. У наш час дуальна освіта вільно існує у низці країн, і успішно вирішує поставлені освітні завдання. Саме завдяки дуальності навчання майбутні фахівці мають унікальну можливість одразу переконатися в правильності вибору професії, побачити її «без фільтрів», скоротити часові затрати на здобування документа про освіту і адаптацію на підприємстві чи в організації, на час завершення навчання мати такий важливий для роботодавців досвід роботи (або ж мати гарантоване місце роботи), зрештою, мати заробіток під час навчання. Аргументи більш ніж переконливі на користь дуальної освіти.

Стрімка мінливість світу, технічний прогрес вимагають і від української системи освіти низки змін і введення новацій. Зокрема, затвердження урядом у січні 2018 року Концепції підготовки фахівців за дуальною формою здобуття освіти, у якій чітко визначено роль, функції і обов'язки усіх трьох сторін-учасників дуального освітнього процесу. Звісно, як і все нове, впровадження дуальної освіти ставить багато запитань перед освітнім закладом, роботодавцями та студентами, адже у кожному закладі налагоджено систему традиційної практичної підготовки, і потрібна велика мотивація вийти за межі зони особистого комфорту.

На перший погляд, дуальну освіту можливо застосовувати лише в професійно-технічній галузі, або ж на технічних спеціальностях. Але більш ретельний аналіз відкриває перспективи дуальної освіти і в підготовці педагогів у коледжі. Мова йде про здобуття освітнього ступеня бакалавра на базі отриманого диплома молодшого спеціаліста (за попередній період), чи фахового молодшого бакалавра (у майбутньому). Вже маючи початковий рівень педагогічної освіти, студент-бакалавр успішно може навчатися за дуальною формою здобуття освіти, якщо знайшовся потенційний роботодавець, що (з досвіду) трапляється досить часто, адже у коледж постійно звертаються завідувачі дошкільних закладів освіти та директори загальноосвітніх шкіл з проханням допомогти знайти педагогів на вакантні місця. Завдяки позитивній репутації нашого закладу освіти звертаються і керівники приватних навчальних закладів з пропозицією працевлаштування для кращих студентів. Такі моменти можна успішно використати з користю для студента, коледжу і роботодавця, організувавши навчання за дуальною системою. Так само успішно можна застосовувати дуальне навчання і на старших курсах освітньо-професійного ступеня фахового молодшого бакалавра, коли після загальноосвітньої підготовки іде професійна.

Звісно, впровадження дуальної форми здобуття педагогічної освіти потребує детального вивчення, аналізу, ретельної підготовчої методологічної, методичної, юридичної, організаційної роботи і глибокого усвідомлення усіма учасниками освітнього процесу. Але світ рухають ентузіасти, тому такі нові освітні тенденції знайдуть відгук у педагогічних колах, адже це і цікаво, і перспективно.

Список бібліографічних посилань

1. Дуальна освіта. URL : <https://uk.wikipedia.org/wiki/%D0%94%D1%83%D0%B0%D0%>.
2. Що таке дуальна освіта і навіщо вона українцям. Osvita.ua. 20.02.2017. Процитовано 01.02.2018.
3. Дрозач М. І. Розвиток професійного навчання кадрів на виробництві в контексті зарубіжного досвіду // Наука та інновації. 2008. Т 4, № 3. С. 88–94.
4. Бойчевська І. Роль системи дуальної освіти у професійній підготовці молоді Німеччини // Порівняльно-педагогічні студії. 2009.
5. Дуальна освіта. МОН України. 01.02.2018. Процитовано 01.02.2018.
6. Про освіту: Закон України // Відомості Верховної Ради (ВВР). 2017. № 38-39, Ст. 380. URL : <http://zakon.rada.gov.ua/laws/show/2145-19>.
7. Концепція впровадження дуальної освіти. «Новини» Суспільство 19.09.2018 – 11:57. URL : <https://www.rbc.ua/ukr/news/kabmin-odobril-kontseptsiyu-podgotovki-spetsialistov-1537345958.html>

УДК 378.147 (045)

В. ЯНОВА, магістр ПВШ, викладачка економічних дисциплін
Дніпровський індустріальний фаховий коледж
v_yanova@mail.ua

ДУАЛЬНА ОСВІТА ЯК ЧИННИК УСПІШНОГО ПРАЦЕВЛАШТУВАННЯ ВИПУСКНИКІВ КОЛЕДЖУ

Питання підготовки кваліфікованих робітничих кадрів і фахівців середньої ланки мають ключове значення для економіки нашої держави, створення високопродуктивних робочих місць.

В умовах переходу української економіки на інноваційний шлях розвитку саме роль системи фахової передвищої освіти істотно зростає в забезпеченні нових робочих місць кваліфікованими кадрами, стимулюванні творчої активності молоді та створенні умов для її ефективної зайнятості.

У зв'язку з цим вимоги до якості освіти для закладів фахової передвищої освіти стають все більш визначеними. Для вирішення проблеми якості освіти необхідно забезпечити практико-орієнтований характер навчання.

Основна проблема сучасної фахової передвищої освіти – це розрив між теорією і практикою. Найперспективнішим напрямом у підготовці фахівців для реального сектора економіки і для вирішення цієї проблеми сьогодні вважається дуальне навчання. Дуальна система освіти – це найбільш поширена і визнана форма підготовки кадрів, яка комбінує теоретичне навчання в закладі освіти і виробниче на підприємстві.

Роботодавці все більше говорять про необхідність підвищення якості професійної підготовки майбутніх фахівців. Але без безпосередньої участі роботодавців цих цілей досягти практично неможливо. Незважаючи на зусилля освітніх установ, представники роботодавців, через об'єктивні і суб'єктивні причини, не беруть активної участі в розробці та організації впровадження нових стандартів, тобто організаційний механізм реалізації стандартів вимагає подальшого розвитку і доопрацювання.

Для досягнення покладеного на освітні установи завдання підвищення якості освіти, найбільш перспективним є саме «дуальне навчання» майбутніх фахівців, за якого теоретична частина підготовки проходить на базі закладу освіти, а практична – на робочому місці.

У дуальній системі навчання посилюється і якісно змінюється саме роль роботодавця.

В ідеалі все має виглядати так: підприємства роблять замовлення закладам освіти на конкретну кількість фахівців, беручи при цьому участь і в складанні навчально-методичної документації, студенти проходять практику на підприємстві без відриву від навчання.

Найважливішим компонентом цієї системи є наявність підготовлених кадрів на самому підприємстві, які є наставниками.

Важливою особливістю дуального підходу до навчання є те, що в такому випадку підприємства навіть більше, ніж освітня установа, зацікавлені в якісній підготовці кадрів. Тому виробничники цілком поділяють відповідальність за організацію освітнього процесу: вони стежать за наявністю наступності теоретичної і практичної підготовки студентів, яких сприймають вже як своїх майбутніх працівників.

Дуальна форма навчання вигідно відрізняється від традиційної за ступенем орієнтації на конкретно-практичні завдання в реальних умовах. Навчально-методичні матеріали, розроблені в рамках дуальної форми, відрізняються принциповою орієнтацією на практичну діяльність студентів.

Перевагою дуального навчання є забезпечення високого відсотка працевлаштування випускників, оскільки вони повністю відповідають професійним вимогам і до закінчення закладу освіти мають і стаж, і досвід роботи, які так цінують роботодавці. Навчання максимально наближене до запитів виробництва. Адаптація до нового місця роботи, кола обов'язків і колективу відбувається для студента безболісно. І це зрозуміло: за студентом з першого дня на підприємстві закріплений наставник, який і допоможе, і підкаже, і досвідом поділиться. Обсяг обов'язків у працюючого студента збільшується поступово, у міру освоєння окремих операцій.

Якщо розглядати переваги для учасників дуальної освіти, вони виглядатимуть так.

Підприємства отримують:

- кваліфікованих фахівців, які повністю відповідають їх вимогам;

- значно зменшуються витрати на навчання;
- вирішується кадрова проблема.

Для закладів фахової передвищої освіти:

- вирішується важлива проблема баз практики;
- гарантоване працевлаштування випускників;
- підвищення рівня якості навчання і внаслідок цього рейтингу закладу

освіти;

- можливість стажування педагогічних кадрів;
- можливість реалізації програм в рамках соціального партнерства;
- обладнані робочі місця з сучасним обладнанням.

Для держави і суспільства:

- зниження витрат на навчання;
- вирішення проблеми дефіциту кадрів;
- економія держбюджету;
- соціалізація;
- цільове використання коштів;
- прискорення інноваційних процесів.

За найближчого розгляду переваги дуального навчання очевидні:

- навчання максимально наближене до запитів виробництва;
- високий відсоток працевлаштування;
- збільшення різноманітності освітніх програм;
- різнобічний професійний розвиток студента;
- стимулювання бізнесу в інвестування фахової передвищої освіти.

Дуальна система відповідає інтересам всіх сторін, які в ній беруть участь – підприємств, закладів освіти, держави і звичайно студентів. Для них дуальне навчання – це не тільки шанс влаштуватися на кваліфіковану посаду після закінчення закладу освіти, а й рано набути самостійність і легше адаптуватися до дорослого життя. Дуальна система надає випускникам закладів освіти перспективи і можливості для управління власною кар'єрою.

Дуальне навчання є важливою сходинкою на шляху до успішної кар'єри, жодний коледж не здатний дати таке знання виробництва зсередини. У свою чергу такий підхід мотивує студентів вчитися не для галочки.

Однак наявні проблеми щодо впровадження і повноцінної реалізації дуальної форми навчання можна вирішити тільки за умови врегулювання правових аспектів, методичного супроводу (розробок спеціальних освітніх програм і навчальних планів), але найголовніше – наявність ресурсів у підприємства (фінансових, матеріально-технічних, трудових).

Підбиваючи підсумки, можна сказати, що засновані на дуальному навчанні освітні програми сприятимуть переходу на новий рівень у підготовці та перепідготовці кваліфікованих робітників і фахівців середньої ланки для сучасного виробництва.

УДК 378.147 (045)

Ю. ПРИЩЕНКО, голова циклової комісії соціальних, економічних та облікових дисциплін, викладач облікових дисциплін

Відокремлений структурний підрозділ

«Оріхівський фаховий коледж Таврійського державного

агротехнологічного університету імені Дмитра Моторного»

pjs29@ukr.net

НАВЧАЛЬНО-МЕТОДИЧНЕ ЗАБЕЗПЕЧЕННЯ ДУАЛЬНОЇ ФОРМИ ЗДОБУТТЯ ОСВІТИ ДЛЯ ВИКЛАДАННЯ НАВЧАЛЬНИХ ДИСЦИПЛІН ОБЛІКОВО-ЕКОНОМІЧНОГО ЦИКЛУ В УМОВАХ ДИСТАНЦІЙНОГО НАВЧАННЯ

Для отримання продуктивного результату та забезпечення ефективного навчання студентів за дуальною формою освіти викладачам обліково-економічних дисциплін варто використовувати інноваційні методи й новітні технології викладання на основі програмного забезпечення відповідного рівня. Для поліпшення процесу навчання створюють навчальні відеофільми, електронні підручники, посібники, мультимедійні супроводи навчальних занять, тести для здійснення різнорівневого контролю знань.

У процесі модернізації освітнього процесу навчання акцентують на вмінні студентів самостійно здобувати потрібну інформацію, виокремлювати проблеми і знаходити шляхи їх раціонального вирішення, критично аналізувати набуті знання і застосовувати їх для вирішення нових завдань.

Для підготовки майбутніх фахівців з обліку і оподаткування є впровадження та використання форм дуального навчання, адаптованих до умов закладу освіти і виробництва.

Дистанційне навчання – це технологія, що ґрунтується на принципах відкритого навчання з використанням комп'ютерних навчальних програм різного призначення. Основу дистанційного навчання становить цілеспрямована і контрольована інтенсивна самостійна робота студента, який може навчатися в зручному для себе місці, за індивідуальним розкладом занять і можливістю заочного спілкування з викладачем.

Аналізуючи реальний стан і перспективні напрями застосування інноваційного підходу в освітньому процесі під час викладання обліково-економічних дисциплін за дуального навчання, стикаємося з проблемами комп'ютерної грамотності студентів і викладачів, їх матеріально-технічним забезпеченням для виконання освітнього процесу.

У процесі дуального навчання важливу роль відіграють нові засоби подання інформації. Використання всіх можливостей новітніх комп'ютерних технологій дає змогу активізувати всі канали сприйняття студентами

інформації та зробить процес навчання у коледжі цікавим та плідним, а головне результативним.

До головних напрямів використання комп'ютерних технологій в освітньому процесі з урахуванням їх методичної доцільності й можливостей можна віднести інтерактивні методи і різні аудіовізуальні програми (Skype та Webex, відеоконференції на базі платформи Zoom, а також Viber, YouTube, Telegram, Instagram та ін.).

Використання інформаційних технологій під час викладання облікових дисциплін дозволяє значно поліпшити засвоєння матеріалу студентами, підвищити рівень їхніх знань, а вивчення та застосування спеціального програмного забезпечення – формувати фахівців з обліку та оподаткування нового типу, які забезпечать гідну конкуренцію на ринку робочої сили.

Застосування комп'ютерних тестів дозволяє викладачу за стислий час отримувати об'єктивну картину рівня засвоєння матеріалу студентами, а також своєчасно його скорегувати і за необхідності змінити рівень складності. Студенту важливо відразу після виконання тесту отримати об'єктивний результат своєї освітньої діяльності і мати можливість аналізувати помилки.

Під час підготовки фахівців з обліку та оподаткування запроваджено передові педагогічні технології освітнього процесу. Використання навчальних відеофільмів з дисциплін бухгалтерського обліку дозволяє студентам не тільки засвоїти матеріал під час викладання дисциплін, а й самостійно опрацювати матеріал у домашніх умовах.

Використання електронних підручників не тільки заощаджує час викладачеві під час підготовки до занять, а й ефективно впливає на працездатність студентів під час опрацювання теоретичного матеріалу, виконання практичних завдань, допоміжного матеріалу, самостійного аналізу отриманих знань, допомагає досягти очікуваних результатів у навчанні. Наочність відображених у зручній для користувача формі вихідних і проміжних даних обробки поточних і кінцевих результатів, відображення теоретичного і практичного матеріалу: відеофрагментами, тестами, практичними завданнями.

Для підготовки майбутніх фахівців з обліку та оподаткування є впровадження та використання різних форм навчання. Основу дистанційного навчання становить цілеспрямована і контрольована інтенсивна самостійна робота студента, який може навчатися в зручному для себе місці, за індивідуальним розкладом занять і можливістю заочного спілкування з викладачем.

Використання комп'ютерних мереж в освітньому процесі дасть змогу розробити оптимальні засоби та інструменти навчання. Переваги застосування освітніх технологій змінюють функції викладача і слухача,

викладач стає консультантом-координатором, а слухачам надається велика самостійність у виборі шляхів засвоєння навчального матеріалу.

На сьогоднішній день актуальним питанням залишається ознайомлення студентів із прикладними програмними розробками, що стосуються автоматизації облікового процесу підприємства. Вивчення студентами таких продуктів має бути розширено у кількісному відношенні, необхідно збільшити коло програмних продуктів під час викладання облікових дисциплін до максимуму, зрозуміло уникаючи кустарних розробок. Такий підхід дасть можливість не обмежувати світогляд майбутніх фахівців, навчитися функціонально порівнювати продукти, ознайомитися із можливостями існуючого та перспективного програмного забезпечення, окреслити напрями їх використання у майбутній діяльності. Хоча для висвітлення предметної сфери засвоєння інформаційних технологій обліку, увагу слухачів слід зосередити на двох основних програмах, що використовують бухгалтери-практики.

Під час проектування освітнього процесу викладачам слід враховувати стан розвитку інформаційних технологій, рейтинги програмних продуктів з автоматизації обліку, використовувати засоби та методи навчання, що сприяють оптимальному ступеню засвоєння студентами навичок роботи із конкретними програмними продуктами. Максимально ефективно використовувати фонд годин для самостійного вивчення студентами дисциплін.

Оптимізація педагогічного процесу шляхом удосконалення методів і засобів є необхідною, але недостатньою умовою. Відбір методів, засобів і форм має поєднуватися з реалізацією конкретної мети і відпрацюванням системи контролю показників навчання і виховання. Основне завдання під час підготовки фахівця – це можливість постійного оволодіння новими знаннями, самостійного пошуку та творчого підходу до поставлених завдань.

Список бібліографічних посилань

1. Морзе Н. В. Дистанційна технологія як основа сучасних інформаційних технологій у навчанні // Нові технології навчання : наук.-метод. зб. Київ : Наук.-метод. центр, 2014.

2. Приходько В. В. Про механізми розуміння як умови розгортання навчальної діяльності студентів // Нива знань. Науково-методичний альманах. Дніпропетровськ, 2016.

3. Безручук С. Л. Напрями удосконалення методики викладання бухгалтерського обліку студентам економічних спеціальностей // Вісник ЖДТУ. 2013. № 1 (63). С. 25–28.

4. Карпенко О. В. Управлінський облік: методика викладання у вищій школі : навч. посіб. ЦУЛ, 2007. 408 с.

УДК 378.147 (045)

К. ПРИЩЕНКО, завідувач навчально-методичної лабораторії

практичного навчання, викладач-методист

Відокремлений структурний підрозділ

«Оріхівський фаховий коледж Таврійського державного

агротехнологічного університету імені Дмитра Моторного»

kp34@ukr.net

ПРОБЛЕМИ ОРГАНІЗАЦІЇ ПРАКТИЧНОЇ ЧАСТИНИ ДУАЛЬНИХ НАВЧАЛЬНИХ ПРОГРАМ ІНЖЕНЕРНИХ СПЕЦІАЛЬНОСТЕЙ

Поглиблення нових ринкових відносин в економічному житті країни вимагають формування нових знань, освоєння економічних механізмів регулювання ринків, адекватних новим умовам ринкових трансформацій та інтеграції у світовий ринок.

Для того щоб задовольнити попит на ринку праці відповідними фахівцями, необхідно створити оптимальні організаційно-педагогічні умови для модернізації та подальшого розвитку системи професійної освіти. Одним із ефективних напрямів модернізації освіти у професійній педагогіці науковцями визнаний компетентнісний підхід, метою якого є формування в майбутнього працівника фахової компетентності, а основою – формування відповідних компетенцій [1].

На відміну від здобувачів професійної освіти, практична підготовка студентів закладів фахової передвищої освіти має забезпечувати одержання ними не робітничого фаху з одного напрямку, який «відточується» протягом всього навчання, а поглиблені фахові знання з інженерії у рослинництві, тваринництві, первинній обробці та зберіганні сільськогосподарської продукції. Це забезпечує формування саме інженерних компетенцій, знання та розуміння технологій і механізованих технологічних процесів, створює платформу для прийняття ефективних інженерних рішень.

Сучасне суспільне життя висуває вимоги до особистості, яка повинна мати такі характеристики: мобільність, адаптивність, спроможність навчатися впродовж життя, толерантність, критичне мислення та опанування інформаційно-комунікаційних технологій, передбачає використання людиноцентрованої освітньої моделі, що базується на компетентісно орієнтованому змісті освіти. У цьому контексті є актуальною проблема набуття індивідуумом ключових компетенцій і фахових компетентностей у процесі підготовки, метою якої в умовах переходу до ринкових відносин є підготовка висококваліфікованих, конкурентоспроможних кадрів з високим рівнем професійних знань, умінь, навичок, що відповідають вимогам науково-технічного прогресу й ринковим відносинам в економіці, формування в них наукового світосприйняття, творчого мислення [2].

Не варто закладам освіти будувати освітній процес системи дуальної освіти, повністю покладаючись на реалізацію практичної частини дуальних навчальних програм здобувачів вищої освіти агроінженерних спеціальностей тільки можливостями роботодавців.

Підприємство має можливість показати окремі приклади використання техніки чи обладнання (ефективні або неефективні), але представити усі можливі варіанти і їх проаналізувати – навряд чи. Наприклад: дисципліна «Сільськогосподарські машини». Передове підприємство має техніку і чудову базу для вивчення окремих зразків техніки, але номенклатура його продукції не зможе відповідати усім групам машин, які має опанувати фахівець відповідно до програми. Таким чином, досконало вивчивши одну, дві чи навіть три машини, на яких він працював, студент не матиме уяви про будову інших машин чи обладнання.

Головними завданнями практичної підготовки є:

- адаптація в конкретних виробничих умовах;
- закріплення й удосконалювання професійних знань, умінь і навичок;
- нагромадження досвіду самостійної роботи;
- оволодіння прийомами роботи на сучасному встаткуванні, прогресивній технології, високопродуктивним інструментом, пристосуванням;
- оволодіння досвідом передовиків і новаторів виробництва.

Проблемою є і те, що підготовка викладачів повною мірою не задовольняє рівню сучасного виробництва, оскільки немає тісного зв'язку з підприємствами галузі (зазвичай, він ґрунтується на можливостях викладачів), підвищення кваліфікації повною мірою не забезпечується фінансуванням та особистим часом, що не дозволяє системно відвідувати тематичні вітчизняні і закордонні виставки, проводити стажування повною мірою в сучасних наукових підприємствах різної спеціалізації.

Для впровадження дуальних навчальних програм підготовки здобувачів є:

- урахування досвіду впровадження освітніх програм щодо змісту і структури освітніх компонентів, які формують професійні компетентності здобувачів;
- участь викладачів та студентів у курсах і тренінгах (неформальна освіта), результати навчання яких можуть бути визнані на обраній здобувачем освітній програмі;
- набуття викладачами практичного досвіду роботи на сучасних підприємствах як експертів, провідних фахівців найкращих підприємств регіону на взаємовигідних умовах із роботодавцями;
- удосконалення системи матеріального стимулювання викладацької майстерності на основі рейтингування професійних досягнень викладачів;

- формування програм стажування викладачів на виробництві, акцентуючи на вивченні сучасного обладнання, аналізі технологій та технологічних ліній, що дозволяє створювати методичне забезпечення з описом проблем на прикладі реальних кейсів, відеоуроків та постійну модернізацію дистанційної платформи навчання, яка буде завжди у доступі студента;

- здобувача поступово вводять у підприємство, без стресових ситуацій і дистанційно, що є позитивним для всіх сторін процесу;

- впровадження концепції партнерських відносин з агробізнесом.

Реалізація спільних проєктів створення агрополігонів, навчальних і наукових лабораторних комплексів у системі дуальної освіти, що забезпечують якість теоретичної підготовки, скорочують час навчання на виробництві та стимулюють розвиток науки для реального сектору. Особливостями лабораторій має бути їх міждисциплінарність – можливість поєднання фахових компетенцій з різних освітніх програм.

Розвиток промисловості вимагає збільшувального припливу молоді на виробництво. Підприємства відчують потребу в технічно грамотних, культурних молодих робітниках, що володіють професійною майстерністю, відповідають вимогам сучасного виробництва, науково-технічного прогресу й перспективам їхнього розвитку.

Таким чином, на мою думку, реалізація висловлених рекомендацій дозволить відчутно підвищити якість підготовки фахівців за дуальною формою здобуття вищої освіти на умовах рівноправного партнерства закладів фахової передвищої освіти, роботодавців та здобувачів освіти з метою набуття останніми досвіду практичного застосування компетентностей та їх адаптації до сучасних умов.

Список бібліографічних посилань

1. Кадемія М. Ю. Сучасні методи та інноваційні технології навчання / М. Ю. Кадемія // Професійно-технічна освіта. 2004. № 2. С. 49–51.

2. Компетентнісний підхід у сучасній освіті: світовий досвід та українські перспективи: Бібліотека з освітньої політики / під заг. ред. О. В. Овчарук. Київ : К.І.С., 2004. 112 с.

3. Морзе Н. В. Дистанційна технологія як основа сучасних інформаційних технологій у навчанні // Нові технології навчання : наук.-метод. зб. Київ : Наук.-метод. центр, 2014.

4. Приходько В. В. Про механізми розуміння як умови розгортання навчальної діяльності студентів // Нива знань. Науково-методичний альманах. Дніпропетровськ, 2016.

УДК 378.147 (045)

О. СКИДАН, д-р екон. наук, проф.;

В. БУГАЙЧУК, канд. екон. наук, доц.;

В. ДУРАВА, власник та засновник ТОВ «ЕНКОН»

Поліський національний університет

vitabugajcuk@gmail.com

СОЦІАЛЬНЕ ПАРТНЕРСТВО БІЗНЕСУ ТА УНІВЕРСИТЕТУ У КОНТЕКСТІ РОЗВИТКУ ДУАЛЬНОЇ ФОРМИ ЗДОБУТТЯ ОСВІТИ

Не стабільна економічна ситуація в Україні має прямі наслідки масових виїздів української молоді до інших країн світу задля отримання «якіснішої освіти» та «гідного працевлаштування». Результатом є зниження якісних показників трудового потенціалу країни, що спричиняє неабияку стурбованість серед українського бізнесу. Вирішення такої ситуації вбачається у запровадженні інноваційних форм навчання шляхом поєднання теоретичних знань та практичної складової в освітньому процесі, що, в свою чергу, сприятиме розвитку трудового потенціалу.

Одним з перших кроків вирішення гострих проблем у підготовці кваліфікованих кадрів є посилення практичної складової освітнього процесу. Означене передбачає впровадження нових форм організації практичного навчання, а саме: бізнес-інкубаторів, навчально-тренувальних фірм, модельних навчальних центрів, багатофункціональних центрів професійної досконалості. Навчання в них характеризується таким способом трудової діяльності, який орієнтується на практику [1, 2, 4]. Однією з інноваційних та найперспективніших форм є дуальна форма здобуття освіти.

Дуальна освіта – це інфраструктурна регіональна модель, що забезпечує взаємодію цілої низки систем: прогнозування потреб у кадрах, професійного самовизначення, освіти, оцінювання професійної кваліфікації, підготовки та підвищення кваліфікації педагогічних кадрів, зокрема наставників на підприємстві. Освітній процес дуальної форми здобуття освіти поєднує практичне навчання з частковою зайнятістю на виробництві та навчанням в університеті, а також відповідає тенденціям розвитку суспільства та потребам ринку праці у висококваліфікованих кадрах. Дуальне навчання планують за таким розподілом: від 40 % часу теоретичні заняття в закладі освіти до 60 % практичної підготовки на виробництві / підприємстві. Структуру освітнього процесу поділяють на теоретичний модуль у закладі освіти (до 2 місяців) та практичний модуль (до 4 місяців) на базі підприємства. За здобувачем освіти закріплюють одночасно два ментори: наставника від підприємства та майстра виробничого навчання від закладу освіти. Перший опікується адаптацією здобувача, безпекою роботи та передає свій досвід, другий – стежить за виконанням навчальних планів та його успішністю [3, 5].

До особливостей підготовки майбутніх кваліфікованих фахівців за дуальною формою навчання доцільно віднести розвиток партнерства між підприємствами та закладами освіти. З їх допомогою в закладах освіти створюють можливості для своєчасного виявлення змін у технологіях виробництва й організації праці, вивчають вимоги роботодавців до професій, нові трудові функції і необхідні компетенції, здійснюють функціональний аналіз професійної діяльності. Водночас для підприємств готують кадри, які максимально відповідають їх потребам, HR-служби підприємств не витрачають час і кошти на пошук «найкращого» персоналу.

У серпні 2021 р. Поліський національний університет підписав угоду про дуальну освіту з компанією ЕНКОН, яка є одним із провідних підприємств України з промислової автоматизації. Угода про співпрацю передбачає можливість швидкими темпами готувати висококваліфікованих фахівців, які максимально інтегровані з реальними підприємствами на базі спільно створеного центру компетенцій під назвою «ITM Automation School». Співпраця передбачає підготовку фахівців у галузі машинобудування, енергетики, електротехніки, електромеханіки, інформаційних систем, комп'ютерних наук на базі і тих виробничих потужностей, які розгортають на базі університету.



Рис. 1. Практичні навчальні курси центру компетенцій «ITM Automation School»

Джерело: власні дослідження.

Центр компетенцій «ITM Automation School» розрахований на початкову підготовку здобувачів освіти, перепідготовку фахівців, які працюють на тих чи інших підприємствах, а також підвищення кваліфікації викладачів університету. Створення центру компетенцій є цілим соціальним бізнес-проєктом, який надає можливість одночасно в одному просторі в самому університеті поєднувати теоретичне навчання, закріплення матеріалу в школі з промислової автоматизації і безпосередню участь уже у виробничих процесах.

Метою відкриття центру компетенцій «ITM Automation School» є створення сучасного навчального середовища для практичного навчання здобувачів, фахівців-початківців, досвідчених фахівців та підвищення кваліфікації викладачів на якісно новому рівні (рис. 1).

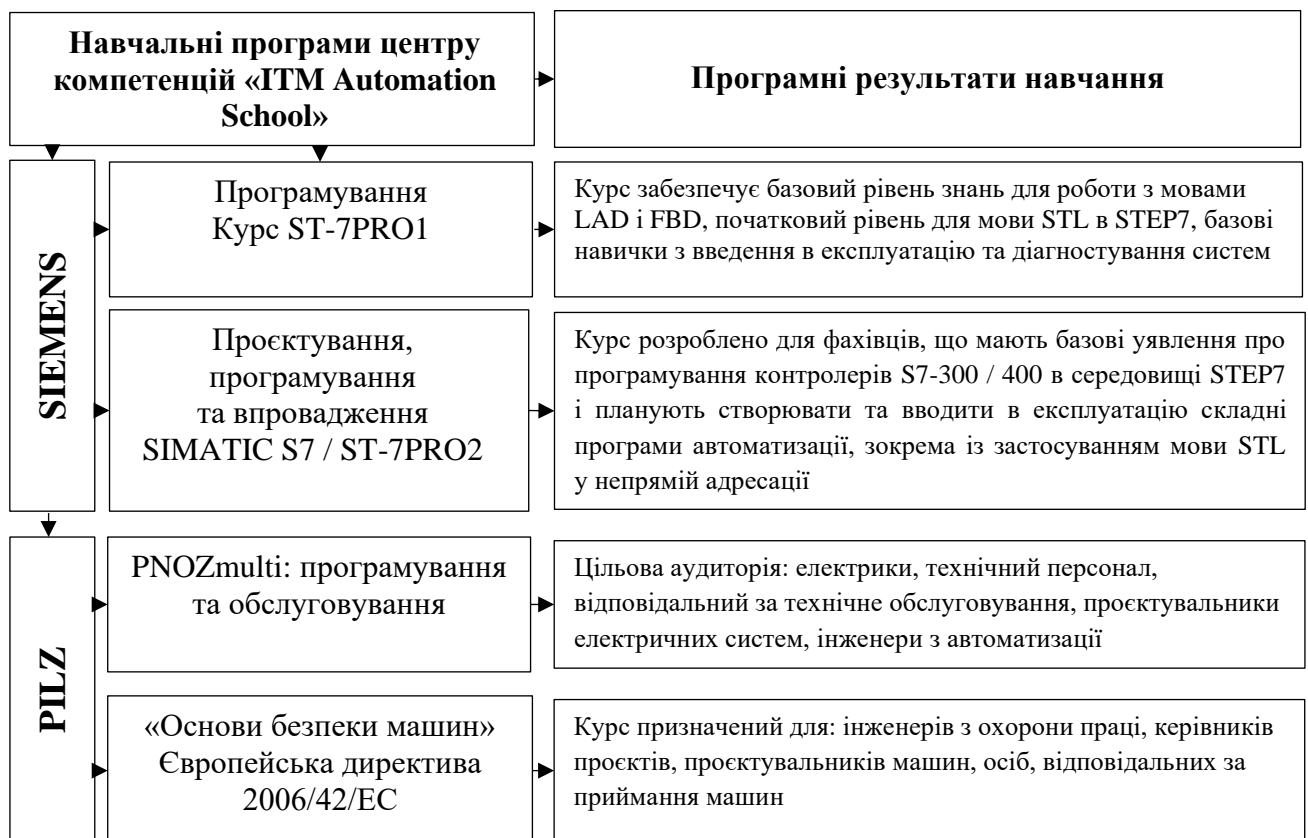
Навчальна програма центру передбачає курси підвищення кваліфікації для фахівців з енергетики та автоматизації підприємств регіону. Ці курси пропонують диференційовану за рівнями навчальну програму у напрямках програмування контролерів, засобів візуалізації, налаштування електроурухомників. Платформа Factory/IO, прогресивне віртуальне середовище, яка дозволяє розробляти навчальні програми та проводити навчання на базі обладнання різних виробників (таких, як SIEMENS, Allen-Bradley, Omron тощо).

Програмні результати навчальних курсів центру цілком інтегровані з освітніми програмами Поліського національного університету та надають можливість проведення додаткових навчань для здобувачів освіти інших ЗВО й профільних. У рамках розвитку дуальної освіти здобувачі мають доступ як до навчальних стендів, так і до спілкування з інженерами-практиками з автоматизації, які можуть стати фаховими менторами для всіх зацікавлених.

У центрі компетенцій працюючі фахівці мають можливість пройти перекваліфікацію, пов'язану з автоматизацією та електромонтажем, програмуванням контролерів та засобів візуалізації, налаштуванням електроурухомників. У рамках розвитку дуальної форми освіти здобувачі робочих спеціальностей можуть проходити навчання на виробничих потужностях компанії ЕНКОН.

Додатково запропоновано курс з безпеки машин. Перша частина курсів скерована на підготовку фахівців з охорони праці, які вивчають європейські стандарти з організації безпеки праці. Друга частина – на підготовку працівників технічних спеціальностей, які відповідають за проєктування електричних систем, безпечну експлуатацію та обслуговування машин і механізмів.

Висновок

Отже, центр компетенцій «ITM Automation School» є універсальним інструментом підготовки кадрів різних рівнів. Партнерами розвитку центру можуть бути не одне підприємство, а усі зацікавлені бізнес-партнери, які

потребують фахівців відповідного напрямку. Розвиток таких центрів на усіх спеціальностях стане каталізатором реалізації дуальної освіти та сприятиме нарощуванню якісного трудового потенціалу України.

Список бібліографічних посилань

1. Анна Пугачова. Дуальна освіта: з чого почати? Практичний посібник. Федерація профспілок України. 2021. С. 92.

2. Бугайчук В. В., Скидан О. В. Досвід реалізації дуальної форми здобуття освіти Поліського національного університету // Дуальна форма здобуття освіти: успіхи та проблеми першого року запровадження пілотного проєкту у закладах фахової передвищої освіти України : збірник матеріалів міжнар. наук.-практ. конф. (м. Київ, 22 жовтня 2020 р.). Науково-методичний центр ВФПО. Київ, 2020. С. 78–82.

3. Методичні рекомендації по реалізації дуальної моделі підготовки висококваліфікованих робітничих кадрів / уклад. О. П. Дрозд. Чернігів : ЧНТУ, 2015. 136 с.

4. Методичні рекомендації щодо організації та проведення навчання за дуальною системою в аграрних навчальних закладах / Т. Д. Іщенко, М. П. Хоменко, А. Б. Чайковська [та ін.]. Київ : Агроосвіта, 2017.

5. Скидан О. В., Бугайчук В. В. Розвиток дуальної форми здобуття освіти в Житомирському національному агроекологічному університеті / Дуальна форма здобуття освіти як одна з моделей поліпшення якості підготовки фахівців для аграрного сектору економіки України : матеріали міжнар. наук.-практ. конф. (м. Київ, 17 жовтня 2019 р.). Науково-методичний центр ВФПО. Київ, 2019. С. 9–12.

УДК 378.147 (045)

О. ЛОМЕЙКО, канд. техн. наук, проректор з науково-педагогічної роботи Таврійський державний агротехнологічний університет імені Дмитра Моторного

СТАН УПРОВАДЖЕННЯ ДУАЛЬНОЇ ОСВИТИ В ТДАТУ

Однією із головних проблем вищої освіти залишається незадоволеність роботодавців якістю підготовки фахівців. Маючи навіть високий рівень теоретичних знань, випускники не завжди володіють достатніми навичками для того, щоб одразу після початку своєї трудової діяльності ефективно і якісно працювати на першому робочому місці. Тому існує проблема адаптації випускників, які не мають практичного досвіду роботи на виробництві. Але, крім практичної підготовки на виробництві, молодь потребує й

сформованих умінь роботи в команді, відповідального ставлення до процесів і результатів власної діяльності, професійної і соціальної адаптації до виконання практичної, повсякденної, фахової роботи в колективі.

Одним із методів у вирішенні зазначених проблем є дуальна форма навчання. Саме тому ще з 2017 року Таврійський державний агротехнологічний університет імені Дмитра Моторного одним з перших з-поміж не тільки аграрних вишів, а й інших закладів вищої освіти України розпочав роботу з упровадження дуальної освіти.

За останні чотири роки кількість вмотивованих до навчання за дуальною формою в університеті постійно збільшувалася: у перший рік упровадження – 190 студентів, у 2018–2019 році – 428 студентів, у минулому 2019–2020 навчальному році вже 672 студента. Але у зв'язку з карантинном на підприємствах у 2020–2021 навчальному році тільки 509 здобувачів вищої освіти ТДАТУ з усіх спеціальностей навчалися за дуальною формою.

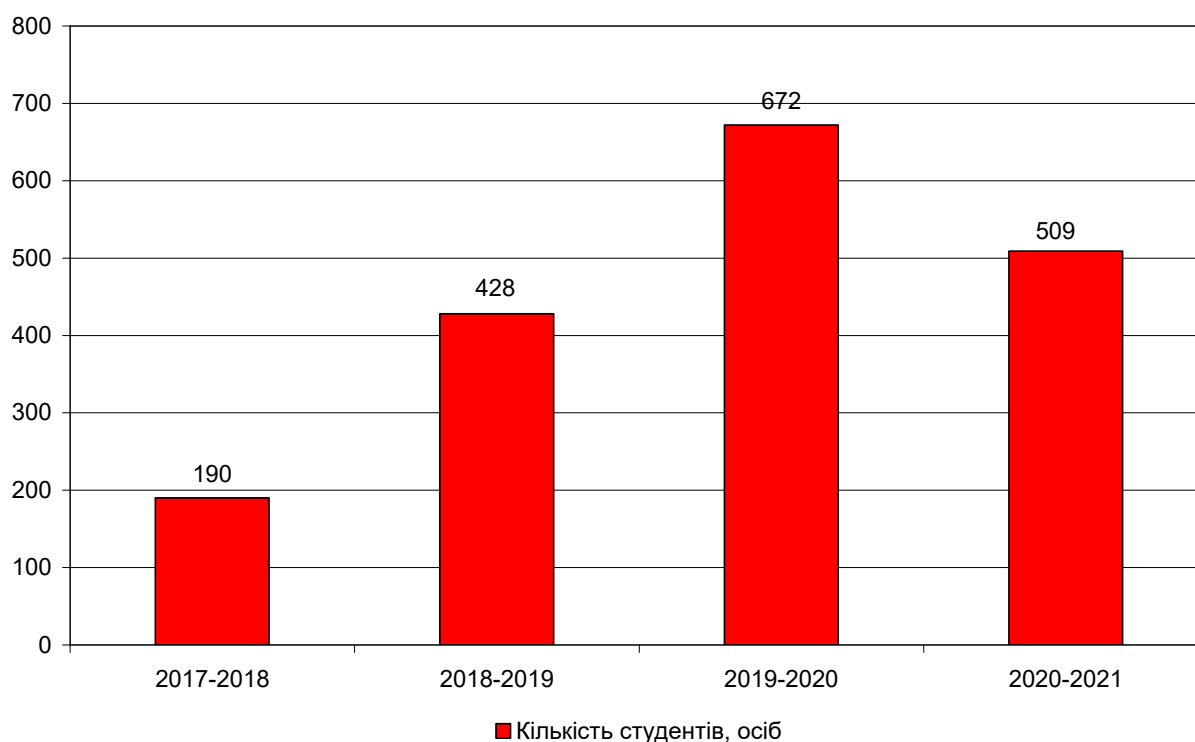

Аналіз контингенту студентів за дуальною формою з кожної зі спеціальностей і підприємств-партнерів, на яких працювали студенти у 2020–2021 навчальному році показує, що найбільша кількість студентів, які навчаються за дуальною формою, є на спеціальності «Агроінженерія» – 195 студентів на 167 підприємствах-партнерах.

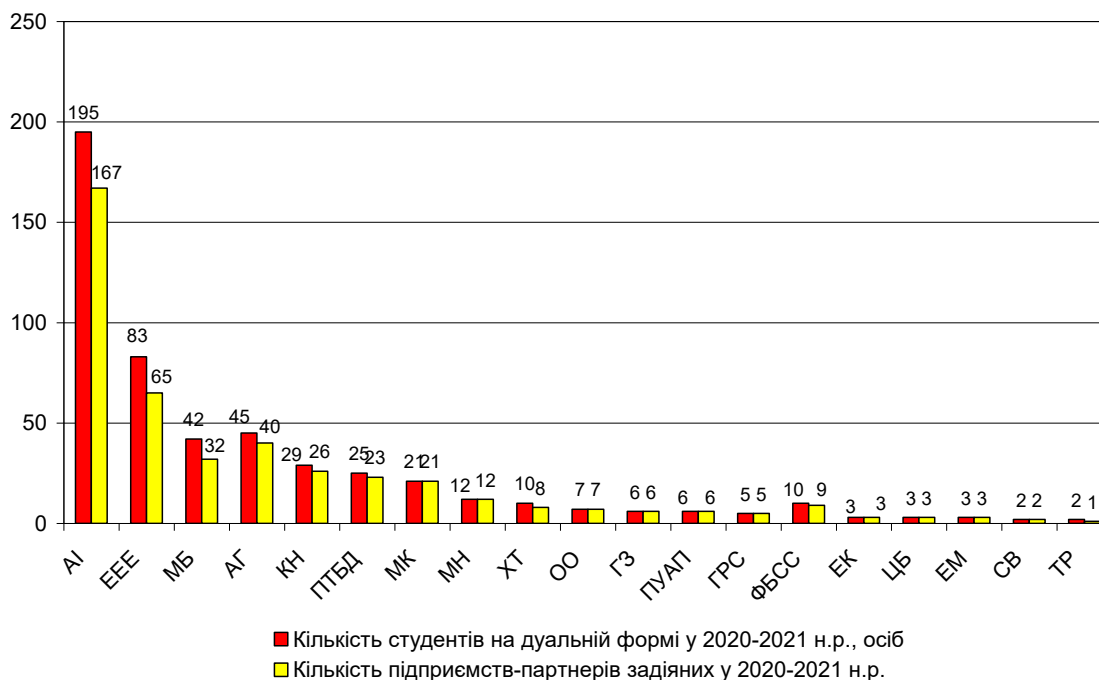

Великим попитом у роботодавців також користуються студенти зі спеціальностей «Електроенергетика, електромеханіка та електротехніка» – 83 студента на 65 підприємствах, «Галузеве машинобудування» – 42 студента на 32 підприємствах, «Агрономія» – 45 студентів на 40 підприємствах.

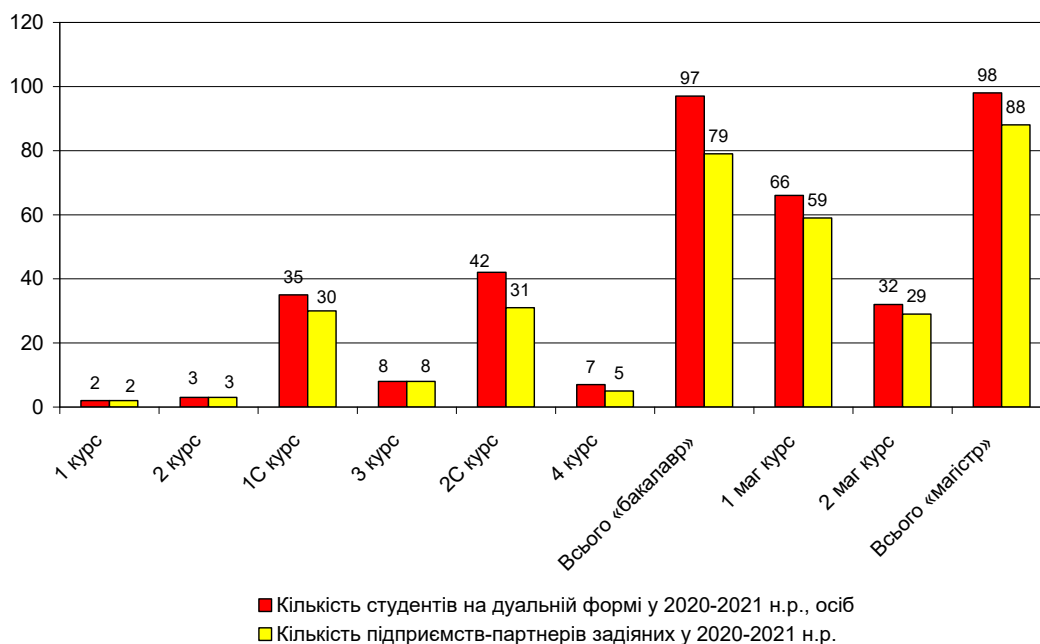

Дещо менше здобувачів на дуальній формі навчання зі спеціальностей «Комп’ютерні науки», «Підприємництво, торгівля та біржова діяльність», «Маркетинг», «Менеджмент», а також у зв’язку з обмежувальними заходами

на переробних підприємствах значно зменшився контингент студентів зі спеціальності «Харчові технології».

Але загалом, як бачимо, з усіх спеціальностей в університеті є мінімум два здобувача на дуальній формі навчання. І це дуже важливо не тільки для вирішення вищезазначених проблем, але й враховуючи вимоги до акредитації освітніх програм.

Найбільш ефективно триває впровадження дуальної форми здобуття освіти на інженерних спеціальностях. Зокрема зі спеціальності «Агроінженерія» на дуальній формі навчаються 97 бакалаврів і 98 магістрів.

У розрізі курсів це, переважно, студенти 3-х і старших курсів. Але, як бачимо, є винятки і на 1-му і на 2-му курсах, адже механіки вже з першого курсу починають отримувати робітничі професії токаря, електрогазозварника і тому мають можливість закріпити навички на виробництві.

У рамках пілотного проекту МОН України продовжується ефективна співпраця механіко-технологічного факультету з підприємствами «ГІДРОСИЛА МЗТГ», «ГІДРОСИЛА ТЕТІС» та «Руслан-комплект».

Студенти зі спеціальності «Агроінженерія» під час виробничого навчання на підприємствах займають посади, пов'язані з технічним сервісом, з механізацією виробництва продукції землеробства, з транспортними процесами, зі сільськогосподарськими машинами, зрошуваним землеробством та з виробництвом сільськогосподарських агрегатів і запасних частин. Так 12 здобувачів, які в рамках пілотного проекту проходили навчання на підприємстві «Гідросила МЗТГ» (м. Мелітополь Запорізької області), працювали на посадах інженерів-технологів, інженерів-конструкторів, а також операторами верстатів з ЧПК, верстатниками та слюсарями-випробувачами.

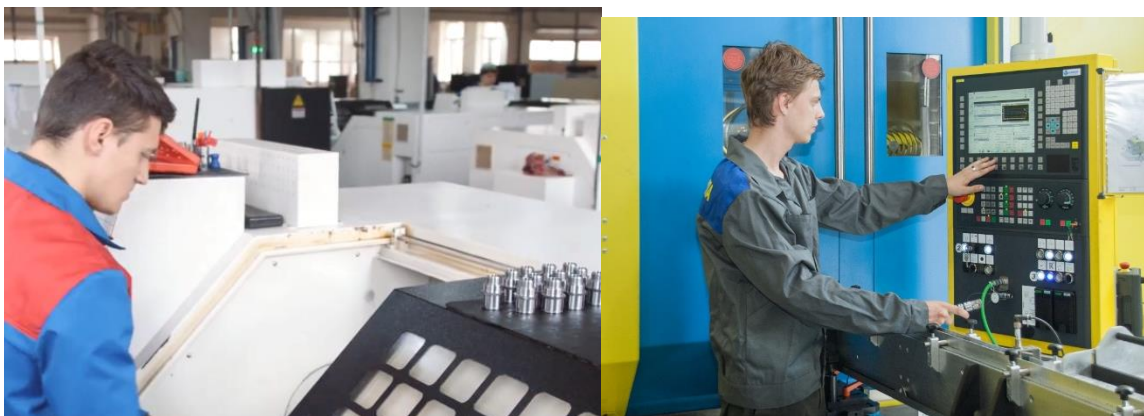

На іншій спеціальності механіко-технологічного факультету «Галузеве машинобудування» на дуальній формі навчається 27 бакалаврів і 15 магістрів. Особливо плідно навчаються на підприємстві ТОВ «Мелітопольський завод турбокомпресорів», де студенти на етапі технологічної підготовки

виробництва в системі Solidworks проєктують деталі ливарного оснащення для верстатів з ЧПК.

Не менш ефективно впроваджено дуальну форму у здобувачів освіти зі спеціальності «Електроенергетика, електромеханіка та електротехніка», де у 2020–2021 навчальному році пройшли навчання 40 бакалаврів і 43 магістра. Це студенти старших курсів, які вже отримали в університеті відповідну групу допуску та робітничу професію електромонтера.

Найбільш плідно триває співпраця з підприємствами ПАТ «Запоріжжяобленерго», де здобувачі вищої освіти отримують практичний досвід роботи з електрообладнанням, трансформаторними підстанціями, повітряними та кабельними лініями, а також усунення аварійних пошкоджень елементів систем електропостачання тощо.



Також важливим стратегічним партнером є компанія ДТЕК не тільки Запорізької, а й інших областей, де студенти мають можливість працювати на посаді інженера, здійснювати обходи ліній та долучати споживачів.

Серед технологічних спеціальностей в університеті особливо слід відзначити дуальну форму здобуття освіти у студентів зі спеціальності «Агрономія», де у 2020–2021 навчальному році навчалося за дуальною формою 17 бакалаврів і 28 магістрів.

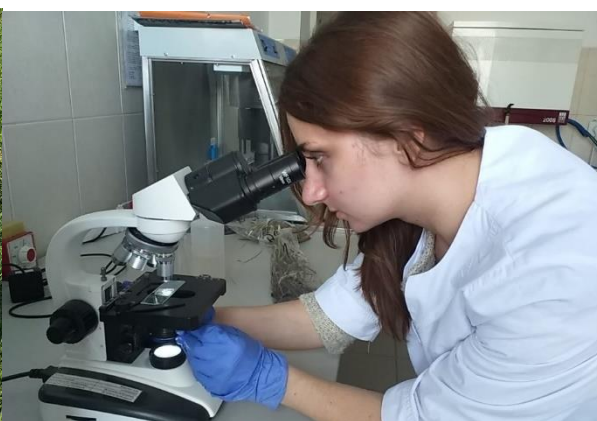
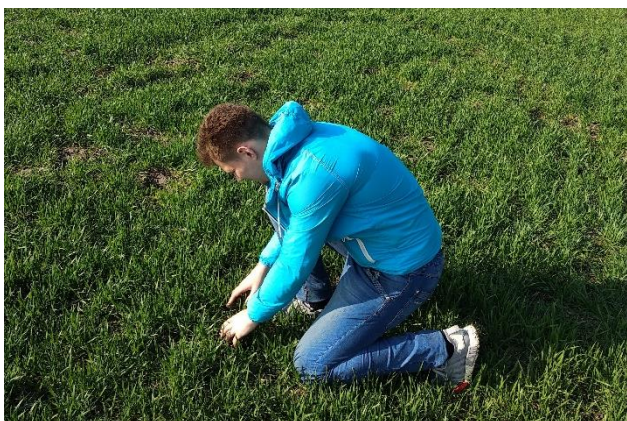

Особливо якісно відбувається дуальне навчання в «Агрофірмі Ольвія» Приазовського р-ну Запорізької області, де здобувачі освіти отримують практичні навички не тільки з повного технологічного процесу вирощування сільськогосподарських культур, а й проводять випробування сортових посівів та виконують роботу із сортозаміни, сортооновлення й упровадження у виробництво нових сортів і гібридів польових культур.

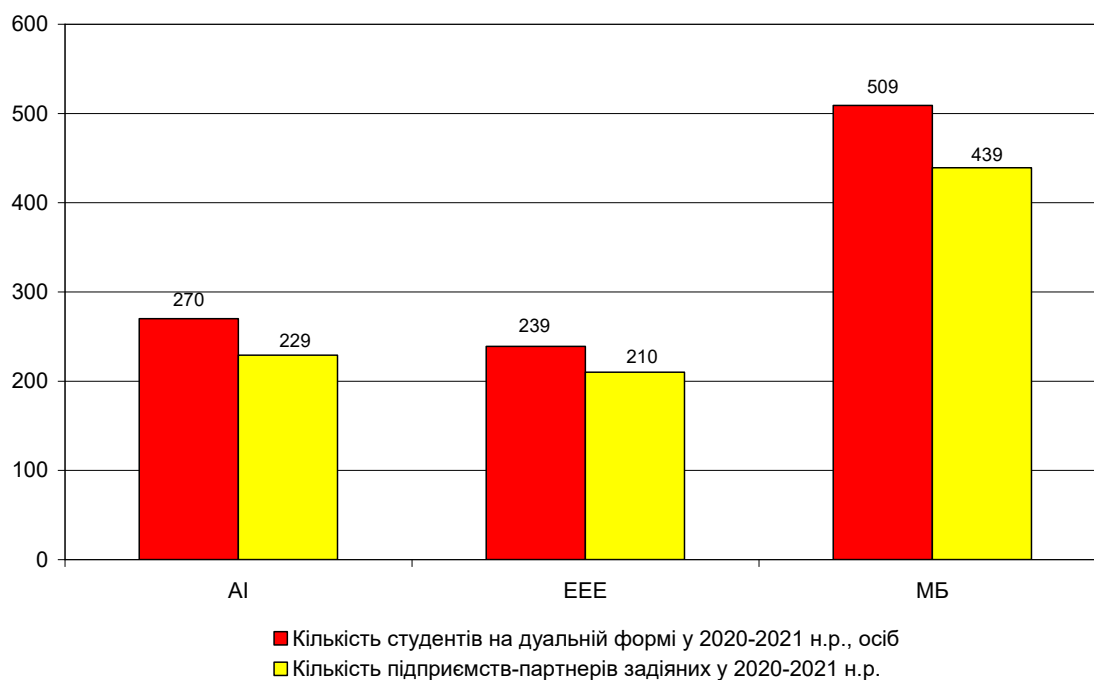

Також треба відзначити дуальне навчання у ПП «Зінченко», де студенти, працюючи консультантами, вивчають способи застосування засобів захисту рослин та добрив, удосконалюють теоретичні знання із складання схем обробки ґрунтів і захисту рослин.

Отже, у 2020–2021 навчальному році на дуальній формі навчалося 509 здобувачів вищої освіти ТДАТУ, в тому числі 270 бакалаврів та 239 магістрів. Для цього укладено угоди з 436 підприємствами-партнерами.

Але, ще існують і проблеми в організації дуальної форми навчання, зокрема у зв'язку із введенням у 2020-2021 навчальному році посилених карантинних заходів в організаціях, установах і на підприємствах та внаслідок скорочення робочих місць зменшилася можливість дуального навчання студентів на деяких сучасних підприємствах-партнерах. Особливо це вплинуло на підприємства сфери обслуговування та переробні підприємства. Як результат деякі підприємства-партнери, затверджені наказом МОН України для участі у пілотному проєкті за дуальною формою здобуття освіти, взагалі не мали можливості продовжити експеримент. Тому наразі, внаслідок тимчасового припинення співпраці з деякими підприємствами-партнерами виникає проблема звітування щодо пілотного проєкту з певних спеціальностей.

Інша проблема, яка впливає на співпрацю з підприємствами щодо дуальної форми здобуття освіти, це те, що, як тільки підприємство або організація завершує цикл підготовки фахівців і працевлаштовує найкращих випускників до себе на роботу, у деяких з них втрачається мотивація у подальшій співпраці. Тому наразі триває робота із підприємствами-партнерами з кожної спеціальності з метою укладання довгострокових договорів на співпрацю. Водночас з боку Міністерства освіти і науки України доцільно було б ініціювати програму державної підтримки таких підприємств-партнерів, зокрема зменшення податків, пільгові кредити тощо.

Підсумовуючи продовження експерименту з впровадження дуальної форми навчання у Таврійському державному агротехнологічному університеті імені Дмитра Моторного, можна зробити висновок, що дуальна освіта є дієвим механізмом підвищення практичної підготовки здобувачів вищої освіти, сприяє їх подальшому працевлаштуванню і адаптації на першому робочому місці та є пріоритетним напрямом у подальшій освітній діяльності університету.

УДК 378.147 (045)

Н. ЦВЕЛИХ, заступник директора з навчально-виробничої роботи;

І. ПОДТИКАН, практичний психолог

Кременчуцький медичний фаховий коледж імені В.І. Литвиненка

osadusa@ukr.net

ЕЛЕМЕНТИ ДУАЛЬНОЇ ОСВІТИ В ПРОЦЕСІ ПРОФЕСІЙНО-ПРАКТИЧНОЇ ПІДГОТОВКИ

Сучасні психологи та іміджмейкери переконані, що фахівці нової формації впевненість у собі отримують разом із дипломом. Так, перспективний, професійно самодостатній фахівець має вірити собі і в себе! Виходячи з мети – підготувати такого фахівця, визначаємо вектори професійно-практичної підготовки студентів. Враховуючи запити сьогодення, відчутний дефіцит фахівців-початківців у галузі 22 Охорона здоров'я, прагнемо максимально забезпечити рівень їхньої практичної підготовки стандартам освіти та протоколам надання медичної допомоги, якісного рівня медичних послуг. І для цього потрібно не лише успішно виконати навчальні програми спеціальності 223 Медсестринство, а навчити бути фахівцем, упевненою особистістю. Отже, маємо створити атмосферу успіху і співпраці в колективі викладачів і студентів.

Керівники закладів охорони здоров'я, зокрема головні медичні сестри, погоджуються, що здобувачі освіти отримують ґрунтовні теоретичні знання та практичні навички ще під час навчання в коледжі, але вимоги та запити до

випускника, який іде працювати на конкретне робоче місце, коригуються відповідно до запитів сьогоденної практичної медицини. Досвід співпраці переконав, що роботодавці зацікавлені бути помічниками в процесі фахової підготовки здобувачів освіти ще на етапі їх навчання.

Отже, як забезпечити адаптацію випускника медичного фахового коледжу? Тому на часі актуальним є питання запровадження дуальної форми здобуття освіти.

Восени 2020 року завершився перший рік пілотного проєкту із запровадження дуальної форми здобуття освіти в українських закладах вищої та фахової передвищої освіти в партнерстві з малим, середнім та великим бізнесом. Дослідження показало, що в Україні застосовують дві моделі дуальної фахової освіти – модель із інтегрованою практичною підготовкою та із інтегрованою професійною діяльністю. Перша модель передбачає поєднання періодів навчання здобувачів першої вищої чи фахової передвищої освіти в закладі освіти та на підприємстві, виробництві. Дуальна освіта покликана наблизити систему освіти до вимог ринку праці, створити можливість надання сучасних компетентностей випускникам закладів освіти та підвищити конкурентоспроможність як випускників, так і самих закладів освіти в умовах глобалізації.

Дуальність як методологічна характеристика професійної освіти передбачає узгоджену взаємодію освітньої та виробничої сфери з підготовки фахівців певного профілю в рамках організаційно відмінних форм навчання (Hebert Baumann). Дуальна форма здобуття професійної освіти – це спосіб навчання, за яким теоретичний матеріал опановують у закладі освіти з педагогом, а практичне навчання проходить на виробництві. Такий підхід суттєво відрізняється від «практичних відпрацювань», оскільки в його основі не тільки закріплення теорії на практиці, а саме навчання в умовах закладу охорони здоров'я.

«Ви мріяли про те, щоб доторкнутися до професії під час самого навчання?» – одне з питань анкети студента 1-го курсу, анкетування проведено з метою визначення рівня професійної мотивації. Відповідь «Так». Отже, навчатися молодь приходять за покликанням.

Для забезпечення дієвої співпраці з лікувальними закладами запроваджено модель професійно-практичної підготовки з інтегрованою системою, що передбачає поєднання періодів навчання та оволодіння практичними навичками в навчальних кабінетах і лабораторіях на базах лікувальних закладів (розміщені з окремими входами, студенти мають санітарні книжки) під керівництвом викладачів і медичних сестер.

Проблема підготовки майбутніх медичних сестер, акушерок, фельдшерів до професійної діяльності в процесі виробничих практик є актуальною та важливою. Це зумовлено тим, що їх готовності до професійної діяльності є інтегративною і поєднує у собі різноманітні аспекти.

Здійснюється реалізація підготовки конкурентоспроможних, висококваліфікованих, креативних, здатних до постійного фахового самовдосконалення протягом трудової діяльності фахівців, які зроблять вагомий внесок у розбудову сучасної української держави.

Список бібліографічних посилань

1. Вчитися на роботі: як працюватиме дуальна освіта в Україні. Український інтерес: сайт. 19.09.2018. URL : <https://uain.press/science/education/vchytysya-na-robotiyak-zapratsyuye-dualna-osvita-v-ukrayini-943921>

2. Чорнобрива Н. В. Теоретичні засади підготовки майбутніх фельдшерів до професійної діяльності на засадах компетентнісного підходу // Науковий вісник Чернівецького нац. ун-ту ім. Ю. Федьковича. Серія: Педагогіка та психологія. Чернівці, 2015. Вип. 987. С. 135–142.

УДК 378.147 (045)

О. БУЧИНСЬКА, доц. кафедри маркетингу ім. А. Ф. Павленка
Київський національний економічний університет ім. В. Гетьмана

ДФЗО – НЕ РОЗКІШ, НЕ ДАНИНА МОДИ, А РЕАЛЬНА ВИМОГА СЬОГОДЕННЯ

Тема освіти роками є епіцентром палких дискусій по всьому світу. Повністю задоволених станом системи освіти немає в жодній країні. Пояснити це можна тим, що світова економіка постійно змінюється, поступово перетворюючись на економіку знань, але по-справжньому мало хто готовий до подібних змін. Немає однозначних відповідей на питання, як адаптувати до цих процесів населення, як підготувати його до професій майбутнього. По-перше, це пояснюється тим, що дуже важко зрозуміти, які саме професії в майбутньому будуть потрібні. Немає жодних гарантій того, що та інформація, ті знання та навички, яких заклад освіти навчає студентів сьогодні, не знеціняться за кілька років.

Традиційно існує дві позиції щодо окресленої проблематики. Згідно з першою – потрібна універсальна підготовка, яка дозволить «переключатися» та будувати протягом життя три-чотири кар'єри. Але треба розуміти, що поняття «універсальності» також доволі суб'єктивне. То, чи має бути в такому разі освіта більш гуманітарною чи технічною, або, можливо, взагалі науковою? Відповідно до другої позиції, необхідна спеціалізація та підготовка до конкретної професії, при цьому перехід до спеціалізації потрібно розпочинати вже у старших класах середньої школи.

Болонський процес забезпечує в першу чергу європейським країнам реалізацію завдання щодо досягнення такого ступеня прозорості освітніх систем, щоб для кожного роботодавця було зрозуміло, якими вміннями та навичками володіє людина, яка здобула освіту в будь-якій країні. Саме розробці вимог до майбутнього фахівця, які влаштували б роботодавців різних країн, присвячена подальша багаторічна робота в цьому напрямі. У процесі багаторічної роботи сформувалося поняття компетенції, яким користується сьогодні система освіти. У ньому є три основні компоненти: перший – знання; другий – методологія їх застосування та володіння цією методологією; третій – практична навичка. Передбачається, що всі три компоненти компетенції є рівнозначними.

Проте, використання такого підходу інколи призводить до того, що практична спрямованість починає переважати над знаннями. Постійна проблема колись радянської, а сьогодні і української освіти – прірва між теорією та реальністю. Ліквідувати розрив між теорією та практикою може підприємство, для якого забезпеченість кваліфікованими кадрами – питання життя та смерті. Кожен вирішував це питання по-своєму: десь до новачків прикріплювали наставників, десь розробляли та впроваджували програми навчання та адаптації. І як результат через декілька років навчання отримують готового до роботи фахівця, що відмінно знає виробництво, при цьому завжди поставало питання, а чи не занадто накладно – спочатку кілька років навчати, а потім майже стільки само довчати та перевчати фахівця? Чи не існує більш ефективної і менш витратної за часом системи підготовки? Як виявилось, існує – дуальна форма здобуття освіти, що вже протягом двох років активно впроваджується в Україні в межах пілотного проекту, може стати своєрідною панацеєю для української системи освіти.

Впровадження ДФЗО дозволяє вирішити одразу кілька проблем. По-перше, здобувач отримує необхідний досвід. Після закінчення закладу освіти йому буде набагато простіше знайти постійне місце роботи. По-друге, підприємство за такого підходу до навчання буде забезпечене постійним припливом кваліфікованого персоналу. Для підприємства дуальна освіта – це можливість підготувати для себе кадри чітко «під замовлення», забезпечивши їхню максимальну відповідність усім своїм вимогам, заощаджуючи на витратах, на пошуку та підборі працівників, їх перенавчанні та адаптації. До того ж є можливість відібрати найкращих здобувачів, адже за перші роки навчання в закладі освіти всі їхні сильні та слабкі сторони стають очевидними. У свою чергу, такий підхід мотивує здобувачів освіти сумлінно навчатися, і не заради галочки. Новачки можуть одразу працювати з повною віддачею та продуктивністю, вони добре знають життя підприємства та почуваються на ньому «своїми».

УДК 378.147 (045)

І. В. ПЕРЕВОЗОВА, д-р екон. наук, проф., завідувач кафедри підприємництва та маркетингу, директор Координаційного центру Івано-Франківський національно-технічний університет нафти і газу

КООРДИНАЦІЙНИЙ ЦЕНТР ДУАЛЬНОЇ ОСВІТИ ЯК ОПЕРАТОР ВЗАЄМОДІЇ ЗВО І БІЗНЕСУ

У сучасних змінах світової економіки, спричиненими COVID-19, з огляду на швидкий технологічний розвиток, форсовану диджиталізацію, перехід до економіки знань, інноваційний розвиток, заклади вищої освіти (ЗВО) не можуть собі дозволити інертність щодо відповідей на запити ринку праці. Наявність тривалого в часі розриву між очікуваннями роботодавців та кваліфікацією випускників ЗВО може бути скороченим за впровадження дуальної форми здобуття вищої освіти (ДФЗО) як інструменту наближення системи вищої освіти до вимог ринку праці, а також надання сучасних компетентностей випускникам ЗВО, підвищення їх конкурентоспроможності. Так, «оновлення змісту освіти відстає від потреб економіки, а в інформаційному світі, в якому стрімкий розвиток технологій спричинить зникнення пластів професій та потребу перевчатися кожні 5 років, підходи до організації навчання мають теж змінюватися, щоб відповідати вимогам нового часу» [1]. «Одним із шляхів актуалізації програм є включення навчання на робочому місці, що є невід'ємним компонентом професійної освіти, у підготовку в рамках вищої освіти» [2].

Запровадження в Україні та дворічна реалізація пілотного проекту щодо імплементації дуальної форми здобуття освіти у ЗВО України дали можливість сформулювати низку висновків та викрити проблеми, неузгодженості як в нормативно-регуляторній площині здобуття вищої освіти в країні, так і в організаційній безпосередньо на рівні пілотних ЗВО [3].

Зокрема, за наявної автономії ЗВО щодо обрання спеціальностей та освітніх програм, за якими може проходити навчання за ДФЗО, значна кількість ЗВО виявилася неготовими до впровадження ДФЗО як окремої повноцінної форми освіти і зупиняються на запровадженні окремих її елементів, оскільки сама ДФЗО потребує значних зусиль від ЗВО у співпраці з роботодавцями. Залученість останніх (підвищення ступеня їх залученості в освітній процес) та виокремлення їх ролі як співпровайдера освітніх послуг визначило необхідність напрацювання методичних матеріалів у розрізі окремих освітніх програм з врахуванням специфіки діяльності конкретного роботодавця та дотримання розподілу навантаження, організація окрім навчання практики на робочому місці здобувача вищої освіти, забезпеченість роботодавцем необхідних високваліфікованих кадрів (за визначеною професією, кваліфікацією, освітньою програмою) для наставництва

здобувачів вищої освіти, а також відповідною матеріальною базою (спеціальних підрозділів, майстерень, освітніх центрів, полігонів тощо).

ЗВО зацікавлений як у налагодженні співпраці з роботодавцем, так і у подальшій ефективній комунікації з ними. Для успіху взаємодії ЗВО, територіальних громад, місцевої влади і бізнесу в контексті розвитку конкретного регіону необхідно визначення окремої ланки в структурі ЗВО – оператора такої взаємодії. За модель такого оператора може бути обрано координаційний центр дуальної освіти, коло завдань якого може бути окреслено так:

- участь у процесі впровадження та реалізації моделі дуальної освіти в регіоні;

- забезпечення потреб регіону в кваліфікованих кадрах на основі реалізації моделі дуального навчання із залученням державно-приватного партнерства;

- участь у проведенні профорієнтаційної роботи, спрямованої на усвідомлений вибір майбутніми здобувачами вищої освіти професій і спеціальностей, найбільш перспективних з позиції розвитку регіону;

- укладання договорів з підприємствами-роботодавцями про фінансування освітніх програм і участь у регіональних програмах сприяння зайнятості населення;

- розробка, апробація і модернізація освітніх програм, приведення структури, змісту і технологій реалізації освітніх програм до відповідності вимогам роботодавців, професійних стандартів та прогнозу соціально-економічного розвитку регіону;

- впровадження механізмів професійно-громадської акредитації освітніх програм з прямою участю роботодавців або їх об'єднань;

- формування вимог до навчально-методичного забезпечення освітніх програм, що реалізуються на основі моделі дуальної форми здобуття освіти;

- організація підвищення кваліфікації науково-педагогічних працівників та наставників від підприємств, організацій та установ, які беруть участь у реалізації моделі дуального навчання;

- організація та проведення конференцій, вебінарів, симпозіумів, семінарів, воркшопів, круглих столів щодо дуальної форми здобуття освіти тощо.

Основні функції координаційного центру дуальної освіти є такими:

- моніторинг кадрових потреб у регіоні і регіональних програм з питань праці та зайнятості населення, пошук підприємств-роботодавців, планування обсягів і структури підготовки кадрів за освітніми програмами, орієнтованими на роботодавця;

- отримання замовлень від підприємств-роботодавців на підготовку кадрів, укладання договорів про співпрацю між ЗВО та підприємствами-роботодавцями з описом умов і порядку фінансування та освітньої діяльності у

рамках договору з визначенням порядку розподілу між обома сторонами виконуваних ними обов'язків за реалізації освітньої програми (або її частини), переліку ресурсів, які використовуватиме кожна сторона в ході виконання договору, організації академічної мобільності здобувача вищої освіти;

- координування проєктування освітніх програм, обговорення спільно з підприємствами, що співпрацюють із ЗВО, умов реалізації, розподіл зон відповідальності за реалізацію окремих елементів програми, за розробку навчального плану, календарного навчального графіка, методичного забезпечення; доведення інформації до відома здобувачів вищої освіти;

- забезпечення якісної підготовки здобувачів вищої освіти та сприяння їх максимальної адаптації до умов здійснення безпосередньої реалізації діяльності на підприємстві (в установі, організації, фірмі, ФОП);

- контроль порядку використання матеріально-технічної та виробничої бази для провадження дуального навчання;

- визначення спільно з підприємствами-роботодавцями тематики курсових і випускних кваліфікаційних робіт, пов'язаних з технологічними та виробничими процесами підприємства-роботодавця;

- контроль за станом підготовки засобів та процедур проміжної атестації й підсумкової державної атестації спільно з представниками підприємства-роботодавця (керівництвом, наставниками та ін.);

- сприяння розвитку системи незалежного оцінювання якості освіти з прямою участю роботодавців або їх об'єднань.

Цей перелік завдань і функцій не є вичерпним, але як базова модель може бути використаним для розробки та адаптації під потреби конкретного ЗВО, зокрема для забезпечення ефективної комунікації з роботодавцями. Адже для успішної організації та реалізації дуальної форми освіти важливим є забезпечення постійного діалогу між ЗВО і роботодавцем під час надання освітніх послуг здобувачу, а не лише у період укладання договорів про таку форму освіти.

Список бібліографічних посилань

1. Давліканова О., Лирик І., Максименко О. Дуальна освіта як інноваційна технологія забезпечення кадрового потенціалу національної економіки України. *Управління інноваційною складовою економічної безпеки* /за ред. Прокопенко О. В., Школи В. Ю., Щербаченко В. О. Суми : Триторія, 2017. URL : https://essuir.sumdu.edu.ua/bitstream-download/123456789/66707/7/Prokopenko_monograf_Tom_II.pdf

2. Education and Training Monitor 2016. European Commission. URL : http://ec.europa.eu/education/sites/education/files/monitor2016_en.pdf

3. Давліканова О., Іщенко Т., Чайковська А. Аналітичний звіт за результатами першого року проведення експерименту із запровадження

пілотного проєкту у закладах фахової передвищої та вищої освіти з підготовки фахівців за дуальною формою здобуття освіти відповідно до наказу МОН від 15.10.2019 № 1296 «Щодо запровадження пілотного проєкту у закладах фахової передвищої та вищої освіти з підготовки фахівців за дуальною формою здобуття освіти». Київ, 2020. 96 с.

УДК 378.147 (045)

Л. В. НАГОРНА, д-р вет. наук, проф.

Сумський національний аграрний університет

lvn_10@ukr.net

ОСОБЛИВОСТІ ПІДГОТОВКИ ЛІКАРІВ ВЕТЕРИНАРНОЇ МЕДИЦИНИ ЗА ВИКОРИСТАННЯ ДУАЛЬНОЇ ФОРМИ ЗДОБУТТЯ ОСВІТИ

Зміни і трансформації, які відбуваються в освітньому середовищі впродовж останніх років, стали додатковим стимулюючим чинником до активного запровадження дуальної форми здобуття освіти. Батьківщиною дуального підходу до організації освітнього процесу вважають Німеччину, яка почала випробовувати таку форму освіти з 60-х років минулого століття. Поступово цей досвід запозичили й інші європейські країни, зокрема Канада, Австрія, Швейцарія. Наразі не є винятком і заклади вищої освіти України [1, 2].

Не дивлячись на поліпшення за окремими позиціями матеріально-технічного обладнання навчально-наукових, дослідницьких лабораторій у вітчизняних закладах вищої освіти, встигнути за сучасними технологіями, які запроваджують на виробництві, є досить важко, а в окремих випадках – неможливо. Відповідно, тісна співпраця закладів вищої освіти та підприємств, де проходить набуття додаткових практичних навичок здобувачами освіти, є незамінною складовою за підготовки висококваліфікованих та конкурентоспроможних на ринку праці фахівців. Дуальність – це обов’язкове доповнення та удосконалення здобутих теоретичних знань практичним досвідом їх реалізації в умовах виробництва.

Підготовка фахівців за спеціальністю 211 Ветеринарна медицина обов’язково передбачає наявність досить потужної практичної підготовки здобувачів упродовж всього освітнього процесу. Частково стимулювало інтенсифікацію впровадження дуальної форми здобуття освіти перехід на дистанційну форму навчання в зв’язку з поширенням світової пандемії COVID-19.

У Сумському національному аграрному університеті ще з 2017 року почали запроваджувати дуальну форму здобуття освіти й на факультеті

ветеринарної медицини, що регламентовано у низці документів, зокрема Положенні [3].

За цей час було виявлено як «сильні», так і «слабкі» сторони дуальної форми здобуття освіти в сучасних реаліях. До так званих «сильних» сторін варто віднести: підвищення конкурентоздатності випускників на вітчизняному та міжнародному ринках праці, скорочення адаптаційного періоду випускників, відповідність випускників сучасним галузевим потребам, набуття здобувачами соціальних та комунікативних компетентностей, активізація участі професійних спільнот та бізнесу у формуванні навчальних програм, професійних стандартів і організації освітнього процесу. Проте, не варто нехтувати й «слабкі» сторони, зокрема той факт, що навіть запровадження дуальної форми здобуття освіти не впливає суттєво на здобувачів, які ще з початку навчання мали низьку мотивацію; опанування теоретичної і практичної складової в цих студентів не відбувається повноцінно. Під час підготовки лікарів ветеринарної медицини перехід на дуальну форму здобуття освіти можливий за високого ступеня самоорганізації та дисципліни з боку здобувача. Якщо ці складові відсутні – студент не здатен оволодіти всіма необхідними загальними та фаховими компетентностями, відповідно втрачається якість підготовки. До «слабких» сторін варто віднести також відсутність достатньої кількості підприємств, задіяних у реалізації дуальної освіти. Подекуди, на виробництві прагнуть бачити висококваліфікованого, всебічно розвиненого фахівця, проте на етапі здобуття ним фахової вищої освіти, залучати його до виконання виробничих, технологічних процесів, пов'язаних з його фахом, відмовляються.

Тривалість перебування здобувача в умовах виробництва варіює та залежить від особливостей технологічних процесів на підприємстві; всі ці моменти зазначають у тристоронніх договорах. На період перебування здобувача в умовах виробництва, спілкування з викладачем відбувається в зручній для студента формі: online чи offline режимах: чатах, форумах, за використання електронної пошти, відеоконференцій, проведення тестування за використання сучасного програмного забезпечення Kahoot. Для підвищення якості освітнього процесу, науково-педагогічні працівники факультету ветеринарної медицини широко використовують викладання дисциплін в online-режимі у форматі відео-конференцій з використанням програм, які забезпечують візуальний зв'язок (Zoom, Skype, Webex тощо). Для гармонізації освітнього процесу в університеті створено програму Moodle, яка містить у собі повне навчально-методичне забезпечення дисциплін, що вивчають здобувачі, доступ до Moodle є необмеженим з урахуванням індивідуального графіка освітнього процесу здобувача.

Зазначена організація освітнього процесу за використання дуальної форми забезпечує якість підготовки та результати навчання відповідно до затвердженого Стандарту вищої освіти.

Список бібліографічних посилань

1. Пилипенко О. П., Лисий В. Ветеринарна освіта в дуальній системі професійної підготовки Німеччини / red. naukowy W. Okulicz-Kozaryn // Nowy sposób rozwoju : monografia rok konferencyjna. Poznań. 31.11.2017. Warszawa. P. 18–21.

2. Концепція підготовки фахівців за дуальною формою здобуття освіти. Київ. 2018. URL : <https://www.kmu.gov.ua/npas/pro-zatverdzhennya-planu-zahodiv-z-realizaciyi-koncepciyi-pidgotovki-fahivciv-za-dualnoyu-formoyu-zdobuttya-osviti>

3. Положення щодо проведення навчання за дуальною формою системою в Сумському національному аграрному університеті. Суми. 2017. URL : https://snau.edu.ua/wp-content/uploads/2019/12/Положення_Дуал_на_освіта.pdf

ЗМІСТ

Т. Д. ІЩЕНКО, А. Б. ЧАЙКОВСЬКА Про результати другого року запровадження пілотного проекту у закладах вищої та фахової передвищої освіти України	4
О. МАРЦЕНЮК, Т. РУДА Дуальна педагогічна освіта	8
Т.Ю. ЧЕТВЕРТАК Тристоронні відносини основних учасників дуальної форми навчання майбутніх фармацевтів	11
В. КРАСНЮК, О. ТИМОЩУК Аналіз впровадження дуальної форми здобуття освіти у Відокремленому структурному підрозділі «Березоворудський фаховий коледж Полтавського державного аграрного університету»	14
О. В. КОСТЮК Використання елементів дуальної форми навчання у Сторожинецькому лісовому фаховому коледжі в умовах дистанційного навчання	17
Т. ДРОКІНА Стан, проблеми та перспективи дуальної освіти	20
Є. БАБЕНКО Дуальна форма навчання: від закладів освіти до виробництва	21
І. ЗАБІЯКА, О. ПОТШАКО Практика на виробництві як початковий елемент дуальної форми навчання в коледжі	22
В. ЖЕБКО Впровадження елементів дуальної форми навчання в Харківському коледжі транспортних технологій	24
Т. ГЕРАСИМИК-ЧЕРНОВА Перспективи запровадження дуальної освіти під час підготовки фахових молодших бакалаврів	26
Н. МЕДЕНЦЕВА Дуальна освіта в закладах освіти України	29
Г. ЗАВАДСЬКИХ Досвід впровадження дуальної форми здобуття освіти в Таврійському державному агротехнологічному університеті імені Дмитра Моторного під час підготовки фахівців з підприємництва, торгівлі та біржової діяльності	32

О. КАМИШИНСЬКИЙ, О. КВАРТНІК Досвід впровадження елементів дуального навчання на прикладі спеціальності 273 «Залізничний транспорт» освітньої програми «Технічне обслуговування та ремонт пристроїв електропостачання залізниць»	34
К. БОНДАРЕВСЬКА, А. ТАРАСЕНКО Проблеми впровадження дуальної форми здобуття освіти та їх вирішення: зарубіжний досвід	37
І. В. КУЩЕНКО Підсумки другого року впровадження дуальної форми здобуття освіти у ДВНЗ «Приазовський державний технічний університет»	41
В. ЖМАЙЛОВ, І. ТОДЕРЮК, Г. ГЛУХОДІД Організація дуального навчання на базі закладу вищої освіти: практичний аспект	45
Н. ГОРЯЧОВА Аналіз розвитку дуальної освіти в Німеччині	48
О. ФАЛЬЧЕНКО, О. МАХАНЬКО Викладання спецдисциплін суднових механіків в умовах дистанційного навчання	51
Є. БАРШАЙ, Т. БУЖИН Інтеграційні процеси в практичній підготовці як складові дуальної освіти в закладах фахової передвищої освіти	55
С. ЮРЧЕНКО, М. КОЛЕСНИКОВА, Т. ЧЕРЕМСЬКА Організація освітнього процесу за дуальною формою здобуття освіти	59
О. АЗЮКОВСЬКИЙ, А. ПАВЛИЧЕНКО, Ю. ЗАБОЛОТНА, І. ЛУЦЕНКО, Є. КОШЕЛЕНКО Дуальна освіта – «секрет» успіху Дніпровської політехніки. Приклад спеціальності 141 «Електроенергетика, електротехніка та електромеханіка»	61
В. ФІЛАТОВА Дуальна освіта: принципи поєднання теорії і практики	65
Н. А. ДЗИНА, М. П. БАБАРИКА Впровадження дуальної освіти в коледжі: успіхи та проблеми	67
С. ДЗЮБЕНКО Впровадження інтерактивних технологій навчання в освітньому процесі під час викладання технічних дисциплін за дуальною формою здобуття професійної освіти	70
Ю. ДЗЮБЛО Проблеми впровадження дуальної форми здобуття освіти в закладах фахової передвищої освіти	72

О. Ю. МОЛОЧОК	
Дуальна форма здобуття освіти: успіхи та проблеми другого року запровадження пілотного проєкту у Кам'янському державному енергетичному технікумі	74
Ю. ЮРЧУК	
Дуальна освіта і медицина	79
З. В. КОСТЕНКО	
Дуальна система як можливість поєднати в освітньому процесі теоретичну та практичну підготовку	81
Ю. ДРАГАН	
Аналіз проблематики впровадження дуальної освіти в закладах фахової передвищої освіти	82
О. ХАРТ	
Впровадження дуальної системи освіти в коледжі	85
Г. ТЕСЛЕНКО	
Реалізація дуальної освіти за спеціальністю 151 «Автоматизація та комп'ютерно-інтегровані технології» – реалії та перспективи	88
В. О. КАРАЩУК	
Розвиток проєктів дуальної освіти для підготовки фахівців залізничної галузі	91
А. В. ДУБИНА, А. В. БЕЗУГЛИЙ	
Дуальна освіта як один із інтерактивних методів професійного навчання в країнах Європи	93
О. Ю. МИРОНЕНКО, О. М. БРЕЧКО	
Дуальна та модульна система професійного навчання	95
Н. П. БОНДАРЕНКО, Н. І. РЕПРИНЦЕВА	
Переваги та недоліки дуального навчання	97
Н. В. ХОРЕШКО, І. О. ТЕТЕРЯ	
Проблеми впровадження і забезпечення дуальної форми здобуття освіти у закладах фахової передвищої освіти	99
Л. С. СЕРГІЄНКО, О. В. ШЕВЯКОВА	
Сучасні освітні технології в освітньому процесі	101
Т. В. ШЕВЧЕНКО, І. О. КОРОБСЬКИХ	
Зовнішні та внутрішні рівні дуальної освіти	103
КАГРАМАНЯН Артур, КАМЕНЄВ Олександр	
Особливості провадження дуальної форми здобуття вищої освіти на третьому (освітньо-науковому) рівні	105

Д. ЗАВАДСЬКА Дисемінація результатів проєкту COOPERA Erasmus + «Інтеграція дуальної вищої освіти в Молдові та Україні» в Одеському національному економічному університеті	107
О. НАЛОБІНА, М. ГОЛОТЮК, Н. КОВАЛЬЧУК Дуальна освіта в НУВГП на прикладі спеціальності «Галузеве машинобудування»	110
Н. КУЛАЛАСВА Методичний інструментарій забезпечення дуальної форми навчання в закладах професійної освіти	113
О. М. ТАБАЧНИК Плюси дуальної форми здобуття освіти	115
В. УШМАРОВА, К. ЗАВГОРОДНЯ Особливості підготовки фахівців за дуальною формою здобуття освіти в Україні	117
С. БУГАЄВСЬКИЙ, В. БОНДАРЕНКО, В. ШЕЇН Осучаснення підготовки магістрів дорожньо-будівельної галузі освіти в Харківському національному автомобільно-дорожньому університеті засобами дуального навчання	120
Г. ФЕЩЕНКО Можливості впровадження дуальної освіти в педагогічному коледжі	122
В. ЯНОВА Дуальна освіта як чинник успішного працевлаштування випускників коледжу	124
Ю. ПРИЩЕНКО Навчально-методичне забезпечення дуальної форми здобуття освіти для викладання навчальних дисциплін обліково-економічного циклу в умовах дистанційного навчання	127
К. ПРИЩЕНКО Проблеми організації практичної частини дуальних навчальних програм інженерних спеціальностей	130
О. СКИДАН, В. БУГАЙЧУК, В. ДУРАВА Соціальне партнерство бізнесу та університету у контексті розвитку дуальної форми здобуття освіти	133
О. ЛОМЕЙКО Стан упровадження дуальної освіти в ТДАТУ	136

Н. ЦВЕЛИХ, І. ПОДТИКАН	
Елементи дуальної освіти в процесі професійно-практичної підготовки	142
О. БУЧИНСЬКА	
ДФЗО – не розкіш, не данина моді, а реальна вимога сьогодення	144
І. В. ПЕРЕВОЗОВА	
Координаційний центр дуальної освіти як оператор взаємодії ЗВО і бізнесу	146
Л. В. НАГОРНА	
Особливості підготовки лікарів ветеринарної медицини за використання дуальної форми здобуття освіти	149
